

SLUŽBENI VJESNIK VARAŽDINSKE ŽUPANIJE



SLUŽBENO GLASILO VARAŽDINSKE ŽUPANIJE I GRADOVA:
IVANEC, LEPOGLAVA, LUDBREG, NOVI MAROF I VARAŽDINSKE
TOPLICE TE OPĆINA: BEDNJA, BREZNICA, BREZNIČKI
HUM, CESTICA, DONJA VOĆA, JALŽABET, KLENOVNIK,
LJUBEŠĆICA, MALI BUKOVEC, MARUŠEVEC, PETRIJANEC,
SRAČINEC, SVETI ĐURĐ, SVETI ILIJA, TRNOVEC
BARTOLOVEČKI, VELIKI BUKOVEC, VIDOVEC,
VINICA I VISOKO

2024.

BROJ: 88 — Godina XXXII	Varaždin, 26. rujna 2024.	List izlazi po potrebi
-------------------------	---------------------------	------------------------

SADRŽAJ

OPĆINA DONJA VOĆA AKTI OPĆINSKOG VIJEĆA

- | | | |
|-----|---|------|
| 18. | Polugodišnji izvještaj o izvršenju Proračuna Općine Donja Voća za 2024. godinu | 5439 |
| 19. | Odluka o pristupanju Općine Donja Voća Sporazumu gradonačelnika za klimu i energiju (eng. Covenant of Mayors - Europe) | 5463 |
| 20. | Zaključak o prihvaćanju Izvješća o radu općinske načelnice | 5463 |
| 21. | Zaključak o usvajanju Akcijskog plana energetske održivosti razvoja i prilagodbe klimatskim promjenama SECAP za Općinu Donja Voća | 5464 |
| 22. | Zaključak o usvajanju Strategije pametnog razvoja Općine Donja Voća za razdoblje od 2024. do 2028. godine | 5464 |

OPĆINA SVETI ILIJA AKTI OPĆINSKOG VIJEĆA

- | | | |
|-----|---|------|
| 38. | Odluka o usvajanju Polugodišnjeg izvještaja o izvršenju Proračuna Općine Sveti Ilija za razdoblje 01.01.2024. do 30.06.2024. godine | 5464 |
| 39. | Odluka o prihvaćanju Izvještaja o izvršenju Proračuna Općine Sveti Ilija za razdoblje 01.01.-30.06.2024. godine | 5487 |
| 40. | Zaključak prihvaćanju Polugodišnjeg izvještaja o radu načelnika za razdoblje siječanj - lipanj 2024. godine | 5487 |
| 41. | Odluka o donošenju Plana rasvjete Općine Sveti Ilija | 5487 |
| | Plan rasvjete Općine Sveti Ilija | 5488 |
| 42. | Odluka o kupnji zemljišta kčbr. 1628 k.o. Sveti Ilija | 5505 |

OPĆINA DONJA VOĆA AKTI OPĆINSKOG VIJEĆA

18.

Na temelju članka 88. Zakona o proračunu (»Narodne novine«, broj 144/21), Pravilnika o polugodišnjem i godišnjem izvještaju o izvršenju proračuna (»Narodne novine«, broj 85/23) i članka 29. Statuta Općine Donja Voća (»Službeni vjesnik Varaždinske županije«, broj

19/21), Općinsko vijeće Općine Donja Voća na 30. sjednici održanoj 20. rujna 2024. godine, donijelo je

**POLUGODIŠNJI IZVJEŠTAJ
o izvršenju Proračuna Općine Donja Voća
za 2024. godinu**

I. OPĆI DIO

Članak 1.

Polugodišnji izvještaj o izvršenju Proračun Općine Donja Voća za razdoblje od 01.01.2024. do 30.06.2024. ostvaren je kako slijedi:

A. RAČUN PRIHODA I RASHODA

Brojčana oznaka i naziv računa	Izvršenje 1-6/2023. godine	Proračun 2024. godine	Izvršenje 1-6/2024. godine	Indeks izvršenje 2024./ izvršenje 2023. godine	Indeks izvršenje 2024./ plan 2024. godine
6 Prihodi poslovanja	731.212,20	2.392.925,00	622.846,43	85,18%	26,03%
7 Prihodi od prodaje nefinancijske imovine	0,00	12.330,00	0,00	-	0,00%
3 Rashodi poslovanja	755.026,52	1.185.905,00	529.962,27	70,19%	44,69%
4 Rashodi za nabavu nefinancijske imovine	23.150,11	1.019.350,00	113.735,15	491,29%	11,16%
Razlika - višak/manjak	-46.964,43	200.000,00	-20.850,99	44,40%	-10,43%

B. RAČUN FINANCIRANJA

Brojčana oznaka i naziv računa	Izvršenje 1-6/2023. godine	Proračun 2024. godine	Izvršenje 1-6/2024. godine	Indeks izvršenje 2024. / izvršenje 2023. godine	Indeks izvršenje 2024 / plan 2024. godine
8 Primici od financijske imovine i zaduživanja	42.946,45	163.162,00	0,00	0,00%	0,00%
5 Izdaci za financijsku imovinu i otplate zajmova	50.972,33	163.162,00	232.614,29	456,35%	142,57%
Neto financiranje (8 - 5)	-8.025,88	0,00	-232.614,29	2898,30%	-
Ukupno prihodi i primici	774.158,65	2.568.417,00	622.846,43	80,45%	24,25%
Manjak prihoda iz prethodnih godina	637.315,50	-200.000,00	648.746,40	101,79%	-324,37%
Ukupno rashodi i izdaci	829.148,96	2.368.417,00	876.311,71	105,69%	37,00%
Višak/Manjak + Neto financiranje	-700.331,69	0,00	-1.134.825,97	162,04%	-

Članak 2.

Prihodi i rashodi te primici i izdaci po ekonomskoj klasifikaciji utvrđuju se u Računu prihoda i rashoda i Računu financiranja kako slijedi:

RAČUN PRIHODA PO EKONOMSKOJ KLASIFIKACIJI

Brojčana oznaka i naziv	Izvršenje 1-6/2023. godine	Proračun 2024.	Izvršenje 1-6/2024. godine	Indeks izvršenje 2024./ izvršenje 2023. godine	Indeks izvršenje 2024./ plan 2024. godine
6 PRIHODI POSLOVANJA	731.212,20	2.392.925,00	622.846,43	85,18%	26,03%
61 Prihodi od poreza	233.444,61	749.160,00	212.552,45	91,05%	28,37%
611 Porez i prerez na dohodak	221.684,03		195.283,73	88,09%	-
6111 Porez i prerez na dohodak od nesamostalnog rada	221.684,03		273.202,73	123,24%	-
6112 Porez i prerez na dohodak od samostalnih djelatnosti	0,00		17.136,69	-	-
6113 Porez i prerez na dohodak od imovine i imovinskih prava	0,00		4.644,64	-	-
6114 Porez i prerez na dohodak od kapitala	0,00		37.202,07	-	-
6115 Porez i prerez na dohodak po godišnjoj prijavi	0,00		20.581,00	-	-
6117 Povrat poreza i prireza na dohodak po godišnjoj prijavi	0,00		157.483,40	-	-

Brojčana oznaka i naziv	Izvršenje 1-6/2023.	Proračun 2024.	Izvršenje 1-6/2024.	Indeks izvršenje 2024./ izvršenje 2023. godine	Indeks izvršenje 2024./ plan 2024. godine
613 Porezi na imovinu	8.881,47		13.805,85	155,45%	-
6131 Stalni porezi na nepokretnu imovinu (zemlju, zgrade, kuće i ostalo)	66,29		263,45	397,42%	-
6134 Povremeni porezi na imovinu	8.815,18		13.542,40	153,63%	-
614 Porezi na robu i usluge	2.879,11		3.462,87	120,28%	-
6142 Porez na promet	2.879,11		3.462,87	120,28%	-
63 Pomoći iz inozemstva i od subjekata unutar općeg proračuna	480.349,15	1.585.435,00	387.073,96	80,58%	24,41%
631 Pomoći od inozemnih vlada	0,00		0,00	-	-
6312 Kapitalne pomoći od inozemnih vlada	0,00		0,00	-	-
633 Pomoći proračunu iz drugih proračuna	401.586,52		239.488,79	59,64%	-
6331 Tekuće pomoći proračunu iz drugih proračuna	401.586,52		239.488,79	59,64%	-
6332 Kapitalne pomoći proračunu iz drugih proračuna	0,00		0,00	-	-
634 Pomoći od izvanproračunskih korisnika	6.158,30		0,00	0,00%	-
6341 Tekuće pomoći od izvanproračunskih korisnika	6.158,30		0,00	0,00%	-
638 Pomoći temeljem prijena EU sredstava	72.604,33		147.585,17	203,27%	-
6381 Tekuće pomoći temeljem prijena EU sredstava	72.604,33		147.585,17	203,27%	-
6382 Kapitalne pomoći temeljem prijena EU sredstava	0,00		0,00	-	-
64 Prihodi od imovine	1.095,46	0,00	11.524,29	1052,00%	-
641 Prihodi od financijske imovine	0,11		0,12	109,09%	-
6413 Kamate na oročena sredstva i depozite po viđenju	0,04		0,12	300,00%	-
6415 Prihodi od pozitivnih tečajnih razlika i razlika zbog primjene valutne klauzule	0,07		0,00	0,00%	-
642 Prihodi od nefinancijske imovine	1.095,35		11.524,17	1052,10%	-
6421 Naknade za koncesije	0,00		0,00	-	-
6422 Prihodi od zakupa i iznajmljivanja imovine	1.095,30		490,00	44,74%	-
6423 Naknada za korištenje nefinancijske imovine	0,05		10.992,25	21984500,00%	-
6429 Ostali prihodi od nefinancijske imovine	0,00		41,92	-	-
65 Prihodi od upravnih i admin. pristojbi, pristojbi po posebn. propisima i naknada	16.322,98	57.000,00	10.934,05	66,99%	19,18%
651 Upravne i administrativne pristojbe	203,02		9,11	4,49%	-
6514 Ostale pristojbe i naknade	203,02		9,11	4,49%	-
652 Prihodi po posebnim propisima	890,28		5,23	0,59%	-
6522 Prihodi vodnog gospodarstva	119,77		5,23	4,37%	-
6524 Doprinosi za šume	734,84		0,00	0,00%	-

Brojčana oznaka i naziv	Izvršenje 1-6/2023.	Proračun 2024.	Izvršenje 1-6/2024.	Indeks izvršenje 2024./ izvršenje 2023. godine	Indeks izvršenje 2024./ plan 2024. godine
6525 Mjesni samodoprinos	0,00		0,00	-	-
6526 Ostali nespomenuti prihodi	35,67		0,00	0,00%	-
653 Komunalni doprinosi i naknade	15.229,68		10.919,71	71,70%	-
6531 Komunalni doprinosi	2.581,57		0,00	0,00%	-
6532 Komunalne naknade	12.648,11		10.919,71	86,33%	-
6533 Naknade za priključak	0,00		0,00	-	-
66 Prihodi od prodaje proizvoda i robe te pruženih usluga i prihodi od donacija	0,00	1.330,00	639,00	-	48,05%
661 Prihodi od prodaje proizvoda i robe te pruženih usluga	0,00		639,00	-	-
6615 Prihodi od pruženih usluga	0,00		639,00	-	-
663 Donacije od pravnih i fizičkih osoba izvan općeg proračuna i povrat donacija po protestiranim jamstvima	0,00		0,00	-	-
6631 Tekuće donacije	0,00			-	-
68 Kazne, upravne mjere i ostali prihodi	0,00	0,00	122,68	-	-
681 Kazne i upravne mjere	0,00		0,00	-	-
6819 Ostale kazne	0,00		0,00	-	-
683 Ostali prihodi	0,00		122,68	-	-
683	0,00		122,68	-	-
7 PRIHODI OD PRODAJE NEFINANCIJSKE IMOVINE	0,00	12.330,00	0,00	-	0,00%
71 Prihodi od prodaje neproizvedene dugotrajne imovine	0,00	11.000,00	0,00	-	0,00%
711 Prihodi od prodaje materijalne imovine - prirodnih bogatstava	0,00		0,00	-	-
7111 Zemljište	0,00		0,00	-	-
72 Prihodi od prodaje proizvedene dugotrajne imovine	0,00	1.330,00	0,00	-	0,00%
721 Prihodi od prodaje građevinskih objekata	0,00		0,00	-	-
7211 Stambeni objekti	0,00		0,00	-	-
7214 Ostali građevinski objekti	0,00		0,00	-	-
722 Prihodi od prodaje postrojenja i opreme	0,00		0,00	-	-
7227 Uređaji, strojevi i oprema za ostale namjene	0,00		0,00	-	-
UKUPNO PRIHODI:	731.212,20	2.405.255,00	622.846,43	85,18%	25,90%

RAČUN RASHODA PO EKONOMSKOJ KLASIFIKACIJI

Brojčana oznaka i naziv	Izvršenje 1-6/2023.	Proračun 2024.	Izvršenje 1-6/2024.	Indeks izvršenje 2024./ izvršenje 2023. godine	Indeks izvršenje 2024./ plan 2024. godine
3 RASHODI POSLOVANJA	755.026,52	1.185.905,00	529.962,27	70,19%	44,69%
31 Rashodi za zaposlene	41.008,10	181.340,00	37.757,32	92,07%	20,82%
311 Plaće (Bruto)	33.966,90		31.009,43	91,29%	-
3111 Plaće za redovan rad	33.966,90		31.009,43	91,29%	-

Brojčana oznaka i naziv	Izvršenje 1-6/2023.	Proračun 2024.	Izvršenje 1-6/2024.	Indeks izvršenje 2024./ izvršenje 2023. godine	Indeks izvršenje 2024./ plan 2024. godine
312 Ostali rashodi za zaposlene	1.195,35		600,00	50,19%	-
3121 Ostali rashodi za zaposlene	1.195,35		600,00	50,19%	-
313 Doprinosi na plaće	5.845,85		6.147,89	105,17%	-
3132 Doprinosi za obvezno zdravstveno osiguranje	5.845,85		6.147,89	105,17%	-
32 Materijalni rashodi	446.502,94	674.665,00	395.102,53	88,49%	58,56%
321 Naknade troškova zaposlenima	5.932,65		7.195,09	121,28%	-
3211 Službena putovanja	216,30		386,66	178,76%	-
3212 Naknade za prijevoz, za rad na terenu i odvojeni život	2.575,59		1.760,18	68,34%	-
3213 Stručno usavršavanje zaposlenika	985,71		1.322,75	134,19%	-
3214 Ostale naknade troškova zaposlenima	2.155,05		3.725,50	172,87%	-
322 Rashodi za materijal i energiju	32.570,30		53.319,43	163,71%	-
3221 Uredski materijal i ostali materijalni rashodi	1.979,70		1.295,76	65,45%	-
3223 Energija	19.121,55		14.902,58	77,94%	-
3224 Materijal i dijelovi za tekuće i investicijsko održavanje	9.216,03		35.232,04	382,29%	-
3225 Sitni inventar i auto gume	2.174,91		1.889,05	86,86%	-
3227 Službena, radna i zaštitna odjeća i obuća	78,11		0,00	0,00%	-
323 Rashodi za usluge	400.827,83		322.134,32	80,37%	-
3231 Usluge telefona, pošte i prijevoza	6.274,19		4.664,07	74,34%	-
3232 Usluge tekućeg i investicijskog održavanja	292.453,82		80.268,68	27,45%	-
3233 Usluge promidžbe i informiranja	23.074,91		21.583,40	93,54%	-
3234 Komunalne usluge	4.362,57		4.943,41	113,31%	-
3235 Zakupnine i najamnine	3.007,58		2.426,27	80,67%	-
3236 Zdravstvene i veterinarske usluge	1.028,70		995,64	96,79%	-
3237 Intelektualne i osobne usluge	65.463,61		180.007,50	274,97%	-
3238 Računalne usluge	0,00		3.068,54	-	-
3239 Ostale usluge	5.162,45		24.176,81	468,32%	-
329 Ostali nespomenuti rashodi oslovanja	7.172,16		12.453,69	173,64%	-
3291 Naknade za rad predstavničkih i izvršnih tijela, povjerenstava i slično	0,00		0,00	-	-
3292 Premije osiguranja	1.170,79		2.587,32	220,99%	-
3293 Reprezentacija	1.064,26		7.178,98	674,55%	-
3294 Članarine i norme	3.427,55		0,00	0,00%	-
3295 Pristojbe i naknade	1.400,80		1.344,45	95,98%	-
3296	0,00		0,00	-	-
3299 Ostali nespomenuti rashodi poslovanja	108,76		1.342,94	1234,77%	-
34 Financijski rashodi	10.327,78	16.000,00	20.591,04	199,38%	128,69%
342 Kamate za primljene kredite i zajmove	1.860,57		7.156,66	384,65%	-
3423 Kamate za primljene kredite i zajm.od kred. i ostalih fin.inst. izvan jav. sektora	1.860,57		7.156,66	384,65%	-
343 Ostali financijski rashodi	8.467,21		13.434,38	158,66%	-
3431 Bankarske usluge i usluge platnog prometa	1.287,89		44,22	3,43%	-

Brojčana oznaka i naziv	Izvršenje 1-6/2023.	Proračun 2024.	Izvršenje 1-6/2024.	Indeks izvršenje 2024./ izvršenje 2023. godine	Indeks izvršenje 2024./ plan 2024. godine
3432 Negativne tečajne razlike i razlike zbog primjene valutne klauzule	0,14		1,00	714,29%	-
3433 Zatezne kamate	5.441,05		154,72	2,84%	-
3434 Ostali nespomenuti financijski rashodi	1.738,13		13.234,44	761,42%	-
35 Subvencije	125.889,83	58.545,00	11.785,50	9,36%	20,13%
352 Subvencije trg. društvima, zadrugama, poljoprivred. i obrt. izvan javnog sektora	125.889,83		11.785,50	9,36%	-
3522 Subvencije trgovačkim društvima i zadrugama izvan javnog sektora	120.726,85		11.626,19	9,63%	-
3523 Subvencije poljoprivrednicima i obrtnicima	5.162,98		159,31	3,09%	-
36 Pomoći dane u inozemstvo i unutar opće proračuna	39.809,26	55.500,00	7.125,16	17,90%	12,84%
361 Kapitalne pomoći inozemnim vladama	0,00		0,00	-	-
3612 Kapitalne pomoći inozemnim vladama	0,00		0,00	-	-
366 Pomoći proračunskim korisnicima drugih proračuna	0,00		7.125,16	-	-
3661 Tekuće pomoći proračunskim korisnicima drugih proračuna	0,00		7.125,16	-	-
368 Pomoći temeljem prijenosa EU sredstava	39.809,26		0,00	0,00%	-
3681 Tekuće pomoći temeljem prijenosa EU sredstava	39.809,26		0,00	0,00%	-
37 Naknade građanima i kućanstvima na temelju osiguranja i druge naknade	13.020,87	80.240,00	26.671,35	204,84%	33,24%
372 Ostale naknade građanima i kućanstvima iz proračuna	13.020,87		26.671,35	204,84%	-
3721 Naknade građanima i kućanstvima u novcu	12.398,03		26.627,18	214,77%	-
3722 Naknade građanima i kućanstvima u naravi	622,84		44,17	7,09%	-
38 Ostali rashodi	78.467,74	119.615,00	30.929,37	39,42%	25,86%
381 Tekuće donacije	77.434,04		30.929,37	39,94%	-
3811 Tekuće donacije u novcu	77.434,04		29.679,37	38,33%	-
3812 Tekuće donacije u naravi	0,00		1.250,00	-	-
383 Kazne, penali i naknade štete	1.033,70		0,00	0,00%	-
3831 Naknade šteta pravnim i fizičkim osobama	0,00		0,00	-	-
3835 Ostale kazne	1.033,70			0,00%	-
4 RASHODI ZA NABAVU NEFINANCIJSKE IMOVINE	23.150,11	1.019.350,00	113.735,15	491,29%	11,16%
41 Rashodi za nabavu neproizvedene dugotrajne imovine	0,00	476.650,00	1.550,00	-	0,33%
411 Materijalna imovina - prirodna bogatstva	0,00		1.550,00	-	-
4111 Zemljište	0,00		0,00	-	-
4113 Ostala prirodna materijalna imovina	0,00		1.550,00		

Brojčana oznaka i naziv	Izvršenje 1-6/2023.	Proračun 2024.	Izvršenje 1-6/2024.	Indeks izvršenje 2024./ izvršenje 2023. godine	Indeks izvršenje 2024./ plan 2024. godine
412 Nematerijalna imovina	0,00		0,00	-	-
4123 Licence	0,00		0,00	-	-
4124 Ostala prava	0,00		0,00	-	-
4126 Ostala nematerijalna imovina	0,00		0,00	-	-
42 Rashodi za nabavu proizvedene dugotrajne imovine	23.150,11	542.700,00	112.185,15	484,60%	20,67%
421 Građevinski objekti	5.097,81		107.775,15	2114,15%	-
4212 Poslovni objekti	0,00		102.601,55		
4213 Ceste, željeznice i ostali prometni objekti	0,00		0,00	-	-
4214 Ostali građevinski objekti	5.097,81		5.173,60	101,49%	-
422 Postrojenja i oprema	4.177,45		4.410,00	105,57%	-
4221 Uredska oprema i namještaj	0,00		4.410,00	-	-
4222 Komunikacijska oprema	0,00		0,00	-	-
4223 Oprema za održavanje i zaštitu	0,00		0,00	-	-
4225 Instrumenti, uređaji i strojevi	2.989,95		0,00	0,00%	-
4226 Sportska i glezbena oprema	0,00		0,00	-	-
4227 Uređaji, strojevi i oprema za ostale namjene	1.187,50		0,00	0,00%	-
423 Prijevozna sredstva	13.874,85		0,00		
4231 Prijevozna sredstva u cestovnom prometu	13.874,85		0,00	0,00%	-
426 Nematerijalna proizvedena imovina	0,00		0,00	-	-
4262 Ulaganja u računalne programe	0,00		0,00	-	-
4263 Umjetnička, literarna i znanstvena djela	0,00		0,00	-	-
UKUPNO RASHODI:	778.176,63	2.205.255,00	643.697,42	82,72%	29,19%

RAČUN PRIHODA PO IZVORIMA

Brojčana oznaka i naziv	Izvršenje 1-6/2023.	Proračun 2024.	Izvršenje 1-6/2024.	Indeks izvršenje 2024./ izvršenje 2023. godine	Indeks izvršenje 2024./ plan 2024. godine
11 Opći prihodi i primici	233.444,61	749.160,00	307.411,46	131,68%	41,03%
31 Vlastiti prihodi	0,00	1.330,00	0,00	-	0,00%
43 Ostali prihodi za posebne namjene	16.322,98	57.000,00	5.633,86	34,51%	9,88%
52 Pomoći proračunu iz drugih proračuna	401.586,52	961.020,00	295.764,60	73,65%	30,78%
56 Pomoći od međunarodnih organizacija i tijela EU	72.604,33	624.415,00	34.887,50	48,05%	5,59%
57 Pomoći od izvanproračunskih korisnika	6.158,30	0,00	0,00	0,00%	-
64 Prihodi od imovine	1.095,46	0,00	0,00	0,00%	-
71 Ostali prihodi od prodaje ili zamjene nefinancijske imovine	0,00	11.000,00	0,00	-	0,00%
72 Primici od zaduženja	42.946,45	1.330,00	0,00	0,00%	0,00%
81 Namjenski primici od zaduživanja	0,00	0,00	232.614,29	-	-
UKUPNO PRIHODI:	774.158,65	2.405.255,00	876.311,71	113,20%	36,43%

RAČUN RASHODA PO IZVORIMA

Brojčana oznaka i naziv	Proračun 2024.	Izvršenje 1-6/2024.	Indeks izvršenje 2024./ plan 2024. godine
11 Opći prihodi i primici	749.160,00	307.411,46	41,03%
31 Vlastiti prihodi	1.330,00	0,00	0,00%
43 Ostali prihodi za posebne namjene	57.000,00	5.633,86	9,88%
52 Pomoći proračunu iz drugih proračuna	761.020,00	295.764,60	38,86%
56 Pomoći od međunarodnih organizacija i tijela EU	624.415,00	34.887,50	5,59%
57 Pomoći od izvanproračunskih korisnika	0,00	0,00	-
71 Ostali prihodi od prodaje ili zamjene nefinancijske imovine	12.330,00	0,00	0,00%
72 Primici od zaduženja	0,00	0,00	-
81 Namjenski primici od zaduživanja	0,00	232.614,29	-
UKUPNO RASHODI:	2.205.255,00	876.311,71	39,74%

RAČUN RASHODA PO FUNKCIJSKOJ KLASIFIKACIJI

Brojčana oznaka i naziv	Proračun 2024.	Izvršenje 1-6/2024.	Indeks izvršenje 2024./ plan 2024. godine
01 Izvršna i zakonodavna tijela	580.907,00	426.386,72	73,40%
0111 izvršna i zakonodavna tijela	46.300,00	14.603,53	31,54%
0131 Opće usluge vezane za službenike	478.082,00	405.298,11	84,78%
0133 Ostale opće usluge	31.660,00	5.459,00	17,24%
0160 Opće javne usluge koje nisu drugdje svrstane	24.865,00	1.026,08	4,13%
03 Usluge protupožarne zaštite	40.500,00	5.000,00	12,35%
0320 Usluge protupožarne zaštite	39.200,00	5.000,00	12,76%
0360 Rashodi za javni red i sigurnost koji nisu drugdje svrstani	1.300,00	0,00	0,00%
04 Subvencije	643.640,00	172.715,17	26,83%
0421 Subvencije	32.000,00	15.393,43	48,10%
0423 Ribarstvo i lov	10.000,00	1.327,23	13,27%
0451 Cestovni promet	595.000,00	155.994,51	26,22%
0473 Turizam	6.640,00	0,00	0,00%
5	59.460,00	28.376,78	47,72%
0560 Poslovi i usluge zaštite okoliša koji nisu drugdje svrstani	59.460,00	28.376,78	47,72%
06 Razvoj zajednice	258.600,00	128.756,86	49,79%
0630 Opskrba vodom	7.000,00	5.173,60	73,91%
0640 Ulična rasvjeta	37.600,00	9.556,02	25,41%
0660 Rashodi vezani uz stanovanje i komunalne pogodnosti koje nisu drugdje svrstani	214.000,00	114.027,24	53,28%
07 Poslovi i usluge zdravstva koje nisu drugdje svrstane	15.000,00	10.997,84	73,32%
0760 Poslovi i usluge zdravstva koje nisu drugdje svrstane	15.000,00	10.997,84	73,32%
08 Službe rekreacije i sporta	83.660,00	15.198,18	18,17%
0810 Službe rekreacije i sporta	33.695,00	9.458,44	28,07%
0820 Služba kulture	42.965,00	5.739,74	13,36%
0860 Rashodi za rekreaciju, kulturu i religiju koji nisu drugdje svrstani	7.000,00	0,00	0,00%
09 Predškolsko obrazovanje	511.845,00	43.787,98	8,55%
0911 Predškolsko obrazovanje	488.545,00	35.137,98	7,19%

Brojčana oznaka i naziv		Proračun 2024.	Izvršenje 1-6/2024.	Indeks izvršenje 2024./ plan 2024. godine
0912	Osnovno obrazovanje	11.300,00	2.350,00	20,80%
0922	Naknade i pomoći učenicima i studentima	12.000,00	6.300,00	52,50%
10	Starost	174.805,00	45.092,18	25,80%
1020	Starost	90.580,00	17.556,53	19,38%
1040	Obitelj i djeca	60.000,00	16.787,18	27,98%
1070	Socijalna pomoć stanovništvu koje nije obuhvaćeno redovnim socijalnim programima	20.725,00	10.748,47	51,86%
1090	Aktivnosti socijalne zaštite koje nisu drugdje svrstane	3.500,00	0,00	0,00%
UKUPNO RASHODI:		2.368.417,00	876.311,71	37,00%

B. RAČUN FINANCIRANJA

RAČUN FINANCIRANJA PO EKONOMSKOJ KLASIFIKACIJI

Brojčana oznaka i naziv		Izvršenje 1-6/2023.	Proračun 2024.	Izvršenje 1-6/2024.	Indeks izvršenje 2024./ izvršenje 2023. godine	Indeks izvršenje 2024./ plan 2024. godine
UKUPNO PRIHODI		42.946,45	163.162,00	0,00	0,00%	0,00%
8	PRIMICI OD FINACIJSKE IMOVINE I ZADUŽIVANJA	42.946,45	163.162,00	0,00	0,00%	0,00%
84	Primici od zaduživanja	42.946,45	163.162,00	0,00		0,00%
844	Primljeni krediti i zajmovi od kreditnih i ostalih financijskih institucija izvan javnog sektora	42.946,45	110.000,00	0,00	0,00%	0,00%
8443	Primljeni krediti od tuzemnih kreditnih institucija izvan javnog sektora	42.946,45		0,00		
847	Primljeni zajmovi od drugih razina vlasti	0,00	53.162,00	0,00		0,00%

Brojčana oznaka i naziv		Izvršenje 1-6/2023.	Proračun 2024.	Izvršenje 1-6/2024.	Indeks izvršenje 2024./ izvršenje 2023. godine	Indeks izvršenje 2024./ plan 2024. godine
UKUPNO RASHODI:		50.972,33	163.162,00	232.614,29	456,35%	142,57%
5	IZDACI ZA FINACIJSKU IMOVINU I OTPLATE ZAJMOVA	50.972,33	163.162,00	232.614,29	456,35%	142,57%
54	Izdaci za otplatu glavnice primljenih kredita i zajmova	50.972,33	163.162,00	232.614,29		
544	Otplata glavnice primljenih kredita i zajmova od kreditnih i ostalih fin.ins.izvan jav.sekt.	50.972,33	110.000,00	97.614,29		88,74%
5443	Otplata glavnice primljenih kredita i zajmova od kreditnih i ostalih fin.ins.izvan jav.sekt.	50.972,33		97.614,29		
547	Otplata glavnice primljenih zajmova od drugih razina vlasti	0,00	53.162,00	135.000,00		
5471	Otplata glavnice primljenih zajmova od državnog proračuna	0,00		135.000,00		

Članak 3.

Rashodi i izdaci po organizacijskoj, programskoj i funkcijskoj klasifikaciji te po izvorima financiranja utvrđuju se u Posebnom dijelu kako slijedi:

II. POSEBNI DIO

RAČUN RASHODA PO PROGRAMSKOJ KLASIFIKACIJI I IZVORIMA

Brojčana oznaka i naziv	Izvršenje 1-6/2023.	Proračun 2024.	Izvršenje 1-6/2024.	Indeks izvršenje/ izvršenje prethodne godine	Indeks izvršenje/ izvorni plan
001 PREDSTAVNIČKA I IZVRŠNA TIJELA	8.308,08	71.300,00	14.603,53	175,8%	20,48%
00101 PREDSTAVNIČKA I IZVRŠNA TIJELA	8.308,08	71.300,00	14.603,53	175,8%	20,48%
1001 PROGRAM FINANCIRANJA OSNOVNIH AKTIVNOSTI	8.308,08	71.300,00	14.603,53	175,8%	20,48%
0111 Izvršna i zakonodavna tijela	0,00	500,00	0,00	-	0,00%
A100103 TEKUĆA ZALIHA PRORAČUNA	0,00	500,00	0,00	-	0,00%
11 Opći prihodi i primici	0,00	500,00	0,00	-	0,00%
3 Rashodi poslovanja	0,00	500,00	0,00	-	0,00%
38 Ostali rashodi	0,00	500,00	0,00	-	0,00%
0111 Izvršna i zakonodavna tijela	8.308,08	45.800,00	14.603,53	175,8%	31,89%
A100100 RAD OPĆINSKOG VIJEĆA I NAČELNIKA	7.690,92	44.000,00	14.603,53	189,9%	33,19%
11 Opći prihodi i primici	7.690,92	44.000,00	14.603,53	189,9%	33,19%
3 Rashodi poslovanja	7.690,92	44.000,00	14.603,53	189,9%	33,19%
31 Plaće (Bruto)	5.365,14	28.000,00	10.348,42	192,9%	36,96%
3111 Plaće za redovan rad	4.605,30		8.882,76	192,9%	-
3121 Ostali rashodi za zaposlene	0,00		0,00	-	-
3132 Doprinosi za obvezno zdravstveno osiguranje	759,84		1.465,66	192,9%	-
32 Naknade troškova zaposlenima	2.325,78	16.000,00	4.255,11	183,0%	26,59%
3211 Službena putovanja	216,30		386,66	178,8%	-
3212 Naknade za prijevoz, za rad na terenu i odvojeni život	313,38		156,67	50,0%	-
3213 Stručno usavršavanje zaposlenika	835,71		0,00	0,0%	-
3214 Ostale naknade troškova zaposlenima	960,39		815,35	84,9%	-
3224 Materijal i dijelovi za tekuće i investicijsko održavanje					
	0,00		2.896,43	-	-
3231 Usluge telefona, pošte i prijevoza	0,00		0,00	-	-
3291 Naknade za rad predstavničkih i izvršnih tijela, povjerenstava i slično	0,00		0,00	-	-
A100101 FINANCIRANJE POLITIČKIH STRANAKA	617,16	1.800,00	0,00	0,0%	0,00%
11 Opći prihodi i primici	617,16	1.800,00	0,00	0,0%	0,00%
3 Rashodi poslovanja	617,16	1.800,00	0,00	0,0%	0,00%
38 Tekuće donacije	617,16	1.800,00	0,00	0,0%	0,00%
3811 Tekuće donacije u novcu	617,16		0,00	0,0%	-
0133 Ostale opće usluge	0,00	25.000,00	0,00	-	0,00%
A100104 OBILJEŽAVANJE DANA OPĆINE	0,00	25.000,00	0,00	-	0,00%
11 Opći prihodi i primici	0,00	25.000,00	0,00	-	0,00%
3 Rashodi poslovanja	0,00	25.000,00	0,00	-	0,00%
32 Materijalni rashodi	0,00	25.000,00	0,00	-	0,00%
002 JEDINSTVENI UPRAVNI ODJEL	205.775,50	495.607,00	411.783,19	200,1%	83,09%
00201 JEDINSTVENI UPRAVNI ODJEL	205.775,50	495.607,00	411.783,19	200,1%	83,09%
1002 PROGRAM: JAVNA UPRAVA I ADMINISTRACIJA	205.775,50	495.607,00	411.783,19	200,1%	83,09%
0131 Opće usluge vezane za službenike	154.803,17	314.920,00	172.683,82	111,6%	54,83%
A100200 ADMINISTRACIJA I UPRAVLJANJE	154.803,17	314.920,00	172.683,82	111,6%	54,83%

Brojčana oznaka i naziv	Izvršenje 1-6/2023.	Proračun 2024.	Izvršenje 1-6/2024.	Indeks izvršenje/ izvršenje prethodne godine	Indeks izvršenje/ izvorni plan
11 Opći prihodi i primici	154.803,17	303.920,00	172.683,82	111,6%	56,82%
3 Rashodi poslovanja	136.750,87	286.700,00	168.273,82	123,1%	58,69%
31 Plaće (Bruto)	30.277,73	80.500,00	20.701,76	68,4%	25,72%
3111 Plaće za redovan rad	24.756,26		16.418,71	66,3%	-
3121 Ostali rashodi za zaposlene	1.195,35		600,00	50,2%	-
3132 Doprinosi za obvezno zdravstveno osiguranje	4.326,12		3.683,05	85,1%	-
32 Naknade troškova zaposlenima	94.843,70	190.200,00	126.981,02	133,9%	66,76%
3211 Službena putovanja	0,00		0,00	-	-
3212 Naknade za prijevoz, za rad na terenu i odvojeni život	1.948,89		297,69	15,3%	-
3213 Stručno usavršavanje zaposlenika	150,00		1.322,75	881,8%	-
3214 Ostale naknade troškova zaposlenima	1.194,66		2.910,15	243,6%	-
3221 Uredski materijal i ostali materijalni rashodi	1.841,10		1.195,76	64,9%	-
3223 Energija	7.483,98		5.119,90	68,4%	-
3224 Materijal i dijelovi za tekuće i investicijsko održavanje	437,56		1.155,18	264,0%	-
3225 Sitni inventar i auto gume	2.174,91		1.889,05	86,9%	-
3227 Službena, radna i zaštitna odjeća i obuća	78,11		0,00	0,0%	-
3231 Usluge telefona, pošte i prijevoza	6.274,19		4.664,07	74,3%	-
3232 Usluge tekućeg i investicijskog održavanja	7.792,75		2.976,91	38,2%	-
3233 Usluge promidžbe i informiranja	18.098,80		16.034,65	88,6%	-
3234 Komunalne usluge	3.483,54		441,53	12,7%	-
3235 Zakupnine i najamnine	3.007,58		2.426,27	80,7%	-
3236 Zdravstvene i veterinarske usluge	1.028,70		0,00	0,0%	-
3237 Intelektualne i osobne usluge	27.514,32		66.750,49	242,6%	-
3238 Računalne usluge	0,00		3.068,54	-	-
3239 Ostale usluge	5.162,45		7.683,35	148,8%	-
3292 Premije osiguranja	1.170,79		2.587,32	221,0%	-
3293 Reprezentacija	1.064,26		4.280,23	402,2%	-
3294 Članarine i norme	3.427,55		0,00	0,0%	-
3295 Pristojbe i naknade	1.400,80		850,68	60,7%	-
3299 Ostali nespomenuti rashodi poslovanja	108,76		1.326,50	1219,7%	-
34 Kamate za primljene kredite i zajmove	10.327,78	16.000,00	20.591,04	199,4%	128,69%
3423 Kamate za primljene kredite i zajm. od kred.i ostalih fin.inst.izvan jav. sektora	1.860,57		7.156,66	384,6%	-
3431 Bankarske usluge i usluge platnog prometa	1.287,89		44,22	3,4%	-
3432 Negativna tečajna razlika	0,14		1,00	714,3%	-
3433 Zatezne kamate	5.441,05		154,72	2,8%	-
3434 Ostali nespomenuti financijski rashodi	1.738,13		13.234,44	761,4%	-
38 Ostali rashodi	1.301,66		0,00	0,0%	
3811 Tekuće donacije u novcu	267,96		0,00	0,0%	
3835 ostale kazne	1.033,70		0,00	0,0%	
4 Rashodi za nabavu nefinancijske imovine	18.052,30	17.220,00	4.410,00	24,4%	25,61%
41 Nematerijalna imovina	0,00	11.020,00	0,00	-	0,00%
4123 Licence	0,00		0,00	-	-
4126 Ostala nematerijalna imovina	0,00		0,00	-	-

Brojčana oznaka i naziv	Izvršenje 1-6/2023.	Proračun 2024.	Izvršenje 1-6/2024.	Indeks izvršenje/ izvršenje prethodne godine	Indeks izvršenje/ izvorni plan
42 Građevinski objekti	18.052,30	6.200,00	4.410,00	24,4%	71,13%
4214 Ostali građevinski objekti	0,00		0,00	-	-
4221 Uredska oprema i namještaj	0,00		4.410,00	-	-
4222 Komunikacijska oprema	0,00		0,00	-	-
4225 Instrumenti, uređaji i strojevi	2.989,95		0,00	0,0%	-
4227 Uređaji, strojevi i oprema za ostale namjene	1.187,50		0,00	0,0%	-
4231 Prijevozna sredstva u cestovnom prometu	13.874,85		0,00	0,0%	-
4262 Ulaganja u računalne programe	0,00		0,00	-	-
71 Ostali prihodi od prodaje ili zamjene nefinancijske imovine	0,00	11.000,00	0,00	-	0,00%
4 Rashodi za nabavu nefinancijske imovine	0,00	11.000,00	0,00	-	0,00%
41 Rashodi za nabavu neproizvedene dugotrajne imovine	0,00	11.000,00	0,00	-	-
4111 Zemljište	0,00		0,00	-	-
0131 Opće usluge vezane za službenike	50.972,33	110.000,00	97.614,29	191,5%	88,74%
A100206 OTPLATA GLAVNICE KREDITA	50.972,33	110.000,00	97.614,29	191,5%	88,74%
81 Namjenski primici od zaduživanja	50.972,33	110.000,00	97.614,29	191,5%	75,25%
5 Izdaci za glavnice primljenih kredita i zajmova	50.972,33	110.000,00	97.614,29	191,5%	75,25%
54 Izdaci za glavnice primljenih kredita i zajmova	50.972,33	110.000,00	97.614,29	191,5%	75,25%
5443 Izdaci za glavnice primljenih kredita i zajmova	50.972,33		97.614,29	191,5%	75,25%
0131 Opće usluge vezane za službenike	0,00	53.162,00	135.000,00	-	253,94%
A100207 POVRAT ZAJMA NA IME POVRATA POREZA NA DOHODAK - Državni proračun	0,00	53.162,00	135.000,00	-	253,94%
81 Namjenski primici od zaduživanja	0,00	53.162,00	135.000,00	-	75,25%
5 Izdaci za glavnice primljenih kredita i zajmova	0,00	53.162,00	135.000,00	-	75,25%
54 Izdaci za glavnice primljenih kredita i zajmova	0,00	53.162,00	135.000,00	-	75,25%
5443 Izdaci za glavnice primljenih kredita i zajmova	0,00		0,00	-	75,25%
5471 Otplata glavnice primljenih zajmova od državnog proračuna	0,00		135.000,00		
0133 Ostale opće usluge	0,00	6.660,00	5.459,00	-	81,97%
T100201 ODRŽAVANJE POSLOVNIH OBJEKATA	0,00	6.660,00	5.459,00	-	81,97%
11 Opći prihodi i primici	0,00	4.000,00	5.459,00	-	136,48%
3 Rashodi poslovanja	0,00	4.000,00	5.459,00	-	136,48%
32 Materijalni rashodi	0,00	4.000,00	5.459,00	-	-
3221 Uredski materijal i ostali materijalni rashodi	0,00		0,00	-	-
3224 Materijal i dijelovi za tekuće i investicijsko održavanje	0,00		731,50	-	-
3232 Usluge tekućeg i investicijskog održavanja	0,00		0,00	-	-
3234 Komunalne usluge	0,00		0,00	-	-
3237 Intelektualne i osobne usluge	0,00		4.727,50	-	-
3238 Računalne usluge	0,00		0,00	-	-
31 Vlastiti prihodi	0,00	1.330,00	0,00	-	0,00%
3 Rashodi poslovanja	0,00	1.330,00	0,00	-	0,00%
32 Materijalni rashodi	0,00	1.330,00	0,00	-	-

Brojčana oznaka i naziv	Izvršenje 1-6/2023.	Proračun 2024.	Izvršenje 1-6/2024.	Indeks izvršenje/ izvršenje prethodne godine	Indeks izvršenje/ izvorni plan
71	Ostali prihodi od prodaje ili zamjene nefinancijske imovine	0,00	1.330,00	0,00	
3	Rashodi poslovanja	0,00	1.330,00	0,00	- 0,00%
32	Materijalni rashodi	0,00	1.330,00	0,00	-
0160	Opće javne usluge koje nisu drugdje svrstane	0,00	10.865,00	1.026,08	- 9,44%
A100202	JAVNI RADOVI	0,00	10.865,00	1.026,08	- 9,44%
52	Pomoći proračunu iz drugih proračuna		1.750,00	1.026,08	- 58,63%
52	Pomoći proračunu iz drugih proračuna	0,00	1.750,00	1.026,08	- 58,63%
3	Rashodi poslovanja	0,00	1.750,00	1.026,08	- 58,63%
31	Plaće (Bruto)	0,00	1.610,00	0,00	- 0,00%
3111	Plaće za redovan rad	0,00		0,00	-
3132	Doprinosi za obvezno zdravstveno osiguranje	0,00		0,00	-
32	Naknade troškova zaposlenima	0,00	140,00	1.026,08	- 732,91%
3212	Naknade za prijevoz, za rad na terenu i odvojeni život	0,00		849,15	-
3223	Energija	0,00		111,93	-
3237	Intelektualne i osobne usluge	0,00		65,00	-
56	Pomoći od međunarodnih organizacija i tijela EU	0,00	9.115,00	0,00	- 0,00%
3	Rashodi poslovanja	0,00	9.115,00	0,00	- 0,00%
31	Plaće (Bruto)	0,00	8.320,00	0,00	- 0,00%
3111	Plaće za redovan rad	0,00		0,00	-
3132	Doprinosi za obvezno zdravstveno osiguranje	0,00		0,00	-
32	Naknade troškova zaposlenima	0,00	795,00	0,00	- 0,00%
3212	Naknade za prijevoz, za rad na terenu i odvojeni život	0,00		0,00	-
3237	Intelektualne usluge	0,00		0,00	- 0,00%
003	KOMUNALNA DJELATNOST	344.886,73	922.290,00	308.765,81	89,5%
00301	KOMUNALNA DJELATNOST - TEKUĆE ODRŽAVANJE	338.601,42	273.660,00	176.542,21	52,1%
1003	PROGRAM ODRŽAVANJA KOMUNALNE INFRASTRUKTURE	338.601,42	268.660,00	176.292,21	52,1%
0451	Cestovni promet	36.133,53	100.000,00	140.794,51	389,7%
A100300	ODRŽ. NERAZVRSTANIH CESTA, JAVNIH I ZELENIH POVRŠ.	36.133,53	100.000,00	140.794,51	389,7%
52	Pomoći proračunu iz drugih proračuna	16.563,88	50.000,00	140.334,25	847,2%
3	Rashodi poslovanja	16.563,88	50.000,00	140.334,25	847,2%
32	Rashodi za materijal i energiju	16.563,88	50.000,00	140.334,25	847,2%
3221	Uredski materijal i ostali materijalni rashodi	138,60		0,00	0,0%
3223	Energija	150,40		0,00	0,0%
3224	Materijal i dijelovi za tekuće i investicijsko održavanje	2.391,81		30.448,93	1273,0%
3232	Usluge tekućeg i investicijskog održavanja	7.958,07		65.126,32	818,4%
3237	Intelektualne i osobne usluge	5.925,00		44.525,00	751,5%
3239	Osobne usluge	0,00		234,00	-
43	Ostali prihodi za posebne namjene	19.569,65	50.000,00	460,26	2,4%
3	Rashodi poslovanja	19.569,65	50.000,00	460,26	2,4%

Brojčana oznaka i naziv	Izvršenje 1-6/2023.	Proračun 2024.	Izvršenje 1-6/2024.	Indeks izvršenje/ izvršenje prethodne godine	Indeks izvršenje/ izvorni plan
32 Materijalni rashodi	19.569,65	50.000,00	460,26	2,4%	
3224 Materijal i dijelovi za tekuće i investicijsko održavanje	678,22		0,00	0,0%	-
3232 Usluge tekućeg i investicijskog održavanja	18.891,43		0,00	0,0%	-
3293 Reprezentacija	0,00		460,26		
0560 Poslovi i usluge zaštite okoliša koji nisu drugdje svrstani	0,00	31.060,00	23.748,00	-	76,46%
A100308 Program »VOĆA BEZ SMEĆA«	0,00	17.060,00	11.248,00	-	65,93%
52 Pomoći proračunu iz drugih proračuna	0,00	17.060,00	11.248,00	-	65,93%
3 Rashodi poslovanja	0,00	17.060,00	11.248,00	-	65,93%
32 Rashodi za materijal i energiju	0,00	17.060,00	11.248,00	-	65,93%
3233 Usluge promidžbe i informiranja	0,00		5.525,00		
3239 Ostale usluge	0,00		5.723,00		
A100309 IZRADA SECAP STRATEGIJE	0,00	12.500,00	12.500,00	-	100,00%
52 Pomoći proračunu iz drugih proračuna	0,00	12.500,00	12.500,00	-	100,00%
3 Rashodi poslovanja	0,00	12.500,00	12.500,00	-	100,00%
32 Rashodi za materijal i energiju	0,00	12.500,00	12.500,00	-	100,00%
3237 Intelektualne i osobne usluge	0,00		12.500,00		
A100310 SUFINANCIRANJE RADA SORTIRNICE ČISTOĆA	0,00	500,00	0,00	-	0,00%
11 Opći prihodi i primici	0,00	500,00	0,00	-	0,00%
3 Rashodi poslovanja	0,00	500,00	0,00	-	0,00%
36 Pomoći dane u inozemstvo i unutar općeg proračuna	0,00	500,00	0,00	-	0,00%
K100310 SUFINANCIRANJE IZGRADNJE SORTIRNICE ČISTOĆA VARAŽDIN	0,00	1.000,00	0,00	-	0,00%
11 Opći prihodi i primici	0,00	1.000,00	0,00	-	0,00%
3 Rashodi poslovanja	0,00	1.000,00	0,00	-	0,00%
36 Pomoći dane u inozemstvo i unutar općeg proračuna	0,00	1.000,00	0,00	-	0,00%
0640 Ulična rasvjeta	11.487,17	37.600,00	9.556,02	83,2%	25,41%
A100301 ODRŽAVANJE JAVNE RASVJETE	11.487,17	37.600,00	9.556,02	83,2%	25,41%
11 Opći prihodi i primici	11.487,17	37.600,00	9.556,02	83,2%	25,41%
3 Rashodi poslovanja	11.487,17	37.600,00	9.556,02	83,2%	25,41%
32 Rashodi za materijal i energiju	11.487,17	37.600,00	9.556,02	83,2%	25,41%
3223 Energija	11.487,17		9.556,02	83,2%	-
3237 Intelektualne i osobne usluge	0,00		0,00	-	-
0660 Rashodi vezani uz stanovanje i komunalne pogodnosti koje nisu drugdje svrstani	290.980,72	100.000,00	2.193,68	0,8%	2,19%
A100303 ODRŽAVANJE SUSTAVA KANALA ZA OBORINSKE VODE	5.708,44	15.000,00	270,67	4,7%	1,80%
11 Opći prihodi i primici	5.708,44	15.000,00	270,67	4,7%	1,80%
3 Rashodi poslovanja	5.708,44	15.000,00	270,67	4,7%	1,80%
32 Rashodi za materijal i energiju	5.708,44	15.000,00	270,67	4,7%	1,80%
3223 Energija	0,00		44,70		
3224 Materijal i dijelovi za tekuće i investicijsko održavanje	5.708,44		0,00	0,0%	-
3232 Usluge tekućeg i investicijskog održavanja	0,00		0,00	-	-
3234 Komunalne usluge	0,00		60,03		
3236 Zdravstvene i veterinarske usluge	0,00		165,94		

Brojčana oznaka i naziv	Izvršenje 1-6/2023.	Proračun 2024.	Izvršenje 1-6/2024.	Indeks izvršenje/ izvršenje prethodne godine	Indeks izvršenje/ izvorni plan
A100304 OPSKRBA VODOM, ODVOZ SMEĆA I OSTALE KOMUN.USL	1.807,03	5.000,00	1.923,01	106,4%	38,46%
11 Opći prihodi i primici	1.807,03	5.000,00	1.923,01	106,4%	38,46%
3 Rashodi poslovanja	1.807,03	5.000,00	1.923,01	106,4%	38,46%
32 Rashodi za materijal i energiju	1.807,03	5.000,00	1.923,01	106,4%	38,46%
3223 Energija	0,00		70,03	-	-
3232 Usluge tekućeg i investicijskog održavanja	0,00		0,00	-	-
3234 Komunalne usluge	879,03		1.359,21	154,6%	-
3295 Pristojbe i naknade	0,00		493,77	-	-
3237 Intelektualne i osobne usluge	928,00		0,00	0,0%	-
A100307 SANACIJA KLIZIŠTA	283.465,25	80.000,00	0,00	0,0%	0,00%
56 Pomoći od međunarodnih organizacija i tijela EU	283.465,25	80.000,00	0,00	0,0%	0,00%
3 Rashodi poslovanja	283.465,25	80.000,00	0,00	0,0%	0,00%
32 Rashodi za usluge	283.465,25	80.000,00	0,00	0,0%	0,00%
3232 Usluge tekućeg i investicijskog održavanja	256.497,58		0,00	0,0%	-
3237 Intelektualne i osobne usluge	26.967,67		0,00	0,0%	-
1005 PROGRAM ODRŽAVANJA KOMUNALNE INFRASTRUKTURE	0,00	5.000,00	250,00	-	5,00%
0810 Službe rekreacije i sporta	0,00	5.000,00	250,00	-	5,00%
T100502 UREĐENJE I ODRŽAVANJE DJEČJIH IGRALIŠTA	0,00	5.000,00	250,00	-	5,00%
11 Opći prihodi i primici	0,00	5.000,00	250,00	-	5,00%
3 Rashodi poslovanja	0,00	5.000,00	250,00	-	5,00%
32 Rashodi za materijal i energiju	0,00	5.000,00	250,00	-	5,00%
3237 Intelektualne i osobne usluge	0,00		250,00	-	-
00302 KOMUNALNA DJELATNOST - KAPITALNA ULAGANJA	6.285,31	648.630,00	132.223,60	2103,7%	20,39%
1003 PROGRAM ODRŽAVANJA KOMUNALNE INFRASTRUKTURE	0,00	22.000,00	16,44	-	0,07%
0560 Poslovi i usluge zaštite okoliša koji nisu drugdje svrstani	0,00	22.000,00	16,44	-	0,07%
K100308 RECIKLAŽNO MOBILNO DVORIŠTE	0,00	22.000,00	16,44	-	0,07%
52 Pomoći proračunu iz drugih proračuna	0,00	22.000,00	16,44	-	0,07%
3 Rashodi poslovanja	0,00	2.000,00	16,44	-	0,82%
32 Rashodi za usluge	0,00	2.000,00	16,44	-	0,82%
3299 Ostali nespomenuti rashodi poslovanja	0,00		16,44	-	-
4 Rashodi za nabavu nefinancijske imovine	0,00	20.000,00	0,00	-	0,00%
42 Građevinski objekti	0,00	20.000,00	0,00	-	0,00%
1004 PROGRAM IZGRADNJE I REKONSTRUKCIJE KOMUNALNE INFRASTRUKTURE	6.285,31	616.000,00	132.207,16	2103,4%	21,46%
0451 Cestovni promet	1.187,50	495.000,00	15.200,00	1280,0%	3,07%
K100405 NERAZVRSTANE CESTE- MODERNIZACIJA	0,00	220.000,00	3.750,00	-	1,70%
56 Pomoći od međunarodnih organizacija i tijela EU	0,00	220.000,00	3.750,00	-	1,70%
3 Rashodi poslovanja	0,00	20.000,00	3.750,00	-	18,75%
32 Rashodi za usluge	0,00	20.000,00	3.750,00	-	18,75%
3237 Intelektualne i osobne usluge	0,00		3.750,00	-	-

Brojčana oznaka i naziv	Izvršenje 1-6/2023.	Proračun 2024.	Izvršenje 1-6/2024.	Indeks izvršenje/ izvršenje prethodne godine	Indeks izvršenje/ izvorni plan
4 Rashodi za nabavu nefinancijske imovine	0,00	200.000,00	0,00	-	0,00%
42 Građevinski objekti	0,00	200.000,00	0,00	-	0,00%
4213 Ceste, željeznice i ostali prometni objekti	0,00		0,00	-	-
K100407 NC SLIVARSKO - MODERNIZACIJA	1.187,50	0,00	0,00	0,0%	-
11 Opći prihodi i primici	1.187,50	0,00	0,00	0,0%	-
3 Rashodi poslovanja	1.187,50	0,00	0,00	0,0%	-
32 Rashodi za usluge	1.187,50	0,00	0,00	0,0%	-
3237 Intelektualne i osobne usluge	1.187,50		0,00		
K100408 MOST BUDINŠČAK-REKONSTRUKCIJA I IZGRADNJA	0,00	145.000,00	0,00	-	0,00%
52 Pomoći proračunu iz drugih proračuna	0,00	145.000,00	0,00	-	0,00%
3 Rashodi poslovanja	0,00	14.500,00	0,00	-	0,00%
32 Rashodi za usluge	0,00	14.500,00	0,00	-	0,00%
4 Rashodi za nabavu nefinancijske imovine	0,00	130.500,00	0,00	-	0,00%
42 Građevinski objekti	0,00	130.500,00	0,00	-	0,00%
K100409 AUTOBUSNA OKRETIŠTA	0,00	20.000,00	0,00	-	0,00%
52 Pomoći proračunu iz drugih proračuna	0,00	20.000,00	0,00	-	0,00%
3 Rashodi poslovanja	0,00	20.000,00	0,00	-	0,00%
36 Pomoći dane u inozemstvo i unutar općeg proračuna	0,00	20.000,00	0,00	-	0,00%
K100410 IZGRADNJA UZDIGNUTE PLOHE NA ŽC 2027- KOD ŠKOLE DV	0,00	10.000,00	0,00	-	0,00%
11 Opći prihodi i primici	0,00	10.000,00	0,00	-	0,00%
3 Rashodi poslovanja	0,00	10.000,00	0,00	-	0,00%
36 Pomoći dane u inozemstvo i unutar općeg proračuna	0,00	10.000,00	0,00	-	0,00%
K100411 MODERNIZACIJA NC BUDINŠČAK	0,00	100.000,00	11.450,00	-	11,45%
56 Pomoći od međunarodnih organizacija i tijela EU	0,00	100.000,00	11.450,00	-	11,45%
3 Rashodi poslovanja	0,00	10.000,00	11.450,00	-	114,50%
32 Rashodi za usluge	0,00	10.000,00	11.450,00	-	114,50%
3237 Intelektualne i osobne usluge	0,00		11.450,00		
4 Rashodi za nabavu nefinancijske imovine	0,00	90.000,00	0,00	-	0,00%
42 Građevinski objekti	0,00	90.000,00	0,00	-	0,00%
0630 Opskrba vodom	5.097,81	7.000,00	5.173,60	101,5%	73,91%
K100402 REKONSTRUKCIJA I IZGRADNJA VODOVODA I OST.KOM.OBJ.	5.097,81	7.000,00	5.173,60	101,5%	73,91%
43 Ostali prihodi za posebne namjene	5.097,81	7.000,00	5.173,60	101,5%	73,91%
3 Rashodi poslovanja	0,00	7.000,00	0,00	-	0,00%
36 Pomoći dane u inozemstvo i unutar općeg proračuna	0,00	7.000,00	0,00	-	0,00%
4 Rashodi za nabavu nefinancijske imovine	5.097,81		5.173,60		
42 Rashodi za nabavu proizvedene dugotrajne imovine	5.097,81		5.173,60		
4214 Ostali građevinski objekti	5.097,81		5.173,60		

Brojčana oznaka i naziv	Izvršenje 1-6/2023.	Proračun 2024.	Izvršenje 1-6/2024.	Indeks izvršenje/ izvršenje prethodne godine	Indeks izvršenje/ izvorni plan
0660 Rashodi vezani uz stanovanje i komunalne pogodnosti koje nisu drugdje svrstani	0,00	114.000,00	111.833,56	-	98,10%
K100403 REKONSTRUKCIJAGROBNE KUĆE	0,00	114.000,00	111.833,56	-	98,10%
52 Pomoći proračunu iz drugih proračuna	0,00	114.000,00	111.833,56	-	98,10%
3 Rashodi poslovanja	0,00	18.000,00	9.232,01	-	51,29%
32 Rashodi za usluge	0,00	18.000,00	9.232,01	-	51,29%
3232 Usluge tekućeg i investicijskog održavanja	0,00		8.432,01		
3237 Intelektualne i osobne usluge	0,00		800,00		
4 Rashodi za nabavu nefinancijske imovine	0,00	96.000,00	102.601,55	-	106,88%
42 Građevinski objekti	0,00	96.000,00	102.601,55	-	106,88%
4212 Poslovni objekti	0,00		102.601,55		
1005 PROGRAM: RAZVOJ SPORTA I REKREACIJE	0,00	10.630,00	0,00	-	0,00%
0810 Službe rekreacije i sporta	0,00	10.630,00	0,00	-	0,00%
K100501 UREĐENJE SPORTSKIH TERENA NK VINDIJA	0,00	10.630,00	0,00	-	0,00%
52 Pomoći proračunu iz drugih proračuna	0,00	10.630,00	0,00	-	0,00%
4 Rashodi za nabavu nefinancijske imovine	0,00	10.630,00	0,00	-	0,00%
41 Rashodi za nabavu neproizvedene dugotrajne imovine	0,00	10.630,00	0,00		
004 DRUŠTVENE DJELATNOSTI	270.178,65	879.220,00	141.159,18	52,2%	16,06%
00401 GOSPODARSTVO I POLJOPRIVREDA	14.442,04	53.400,00	31.003,61	214,7%	58,06%
1011 PROGRAM: JAVNE POTREBE U SOCIJALNOJ SKRBI I ZDRAVSTVU	8.579,80	15.000,00	10.997,84	128,2%	73,32%
0760 Poslovi i usluge zdravstva koje nisu drugdje svrstane	8.579,80	15.000,00	10.997,84	128,2%	73,32%
A101108 SUFINANCIRANJE RADA AMBULANTE	8.579,80	15.000,00	10.997,84	128,2%	73,32%
11 Opći prihodi i primici	8.579,80	15.000,00	10.997,84	128,2%	73,32%
3 Rashodi poslovanja	8.579,80	15.000,00	10.997,84	128,2%	73,32%
38 Tekuće donacije	8.579,80	15.000,00	10.997,84	128,2%	73,32%
3811 Tekuće donacije u novcu	8.579,80		10.997,84	128,2%	-
1013 PROGRAM: RAZVOJ POLJOPRIVREDE, PODUZETNIŠTVA I TURIZMA	5.862,24	32.000,00	15.393,43	262,6%	48,10%
0421 Subvencije	5.862,24	32.000,00	15.393,43	262,6%	48,10%
A101300 POTICANJE RAZVOJA MALOG I SREDNJEG PODUZETNIŠTVA	5.862,24	13.500,00	15.234,12	259,9%	112,85%
11 Opći prihodi i primici	5.862,24	13.500,00	15.234,12	259,9%	112,85%
3 Rashodi poslovanja	5.862,24	13.500,00	15.234,12	259,9%	112,85%
32 Materijalni rashodi	0,00		8.108,96		
3239 Ostale usluge	0,00		8.108,96		
35 Subvencije trg. društvima, zadrugama, poljoprivred. i obrt. izvan javnog sektora	5.862,24	13.500,00	0,00	0,0%	0,00%
3522 Subvencije trgovačkim društvima i zadrugama izvan javnog sektora	699,26		0,00	0,0%	-
3523 Subvencije poljoprivrednicima i obrtnicima	5.162,98		0,00	0,0%	-
36 Pomoći dane u inozemstvo i unutar općeg proračuna	0,00		7.125,16		
3661 Tekuće pomoći proračunskim korisnicima drugih proračuna	0,00		7.125,16		

Brojčana oznaka i naziv	Izvršenje 1-6/2023.	Proračun 2024.	Izvršenje 1-6/2024.	Indeks izvršenje/ izvršenje prethodne godine	Indeks izvršenje/ izvorni plan
A101303 POTICANJE RAZVOJA POLJOPRIVREDE	0,00	13.500,00	0,00	-	0,00%
11 Opći prihodi i primici	0,00	13.500,00	0,00	-	0,00%
3 Rashodi poslovanja	0,00	13.500,00	0,00	-	0,00%
35 Subvencije trg. društvima, zadrugama, poljoprivred. i obrt. izvan javnog sektora	0,00	13.500,00	0,00	-	0,00%
A101304 SUFINANCIRANJE UMJETNOG OSJEMENJIVANJA	0,00	5.000,00	159,31	-	3,19%
11 Opći prihodi i primici	0,00	5.000,00	159,31	-	3,19%
3 Rashodi poslovanja	0,00	5.000,00	159,31	-	3,19%
35 Subvencije trg. društvima, zadrugama, poljoprivred. i obrt. izvan javnog sektora	0,00	5.000,00	159,31	-	3,19%
3523 Subvencije poljoprivrednicima i obrtnicima	0,00		159,31		
1019 PROGRAM: ZAŠTITA OKOLIŠA I SKRB ZA ŽIVOTINJE	0,00	6.400,00	4.612,34	-	72,07%
0560 Poslovi i usluge zaštite okoliša koji nisu drugdje svrstani	0,00	6.400,00	4.612,34	-	72,07%
A101305 POSLOVI DERATIZACIJE, DEZINSEKCIJE, ZAŠTITE OKOLIŠA, SKRB ZA ŽIVOTINJE	0,00	6.400,00	4.612,34	-	72,07%
11 Opći prihodi i primici	0,00	6.400,00	4.612,34	-	72,07%
3 Rashodi poslovanja	0,00	6.400,00	4.612,34	-	72,07%
32 Materijalni rashodi	0,00	6.400,00	4.612,34	-	72,07%
3234 Komunalne usluge	0,00		3.082,64		
3236 Zdravstvene i veterinarske usluge	0,00		829,70		
3239 Ostale usluge	0,00		700,00		
00402 KULTURA	9.813,61	46.965,00	4.189,74	42,7%	8,92%
1006 PROGRAM: PROMICANJE KULTURE I ZAŠTITA KULTURNE BAŠTINE	0,00	39.965,00	4.189,74	-	10,48%
0820 Služba kulture	0,00	39.965,00	4.189,74	-	10,48%
A100105 KULTURNA DOGAĐANJA U OPĆINI DV	0,00	30.000,00	4.189,74	-	13,97%
52 Pomoći proračunu iz drugih proračuna	0,00	30.000,00	4.189,74	-	13,97%
3 Rashodi poslovanja	0,00	30.000,00	4.189,74	-	13,97%
32 Materijalni rashodi	0,00	30.000,00	4.189,74	-	13,97%
3233 Promidžbeni materijal	0,00		23,75		
3239 Ostale nspomenute usluge	0,00		1.727,50		
3293 Reprzentacija	0,00		2.438,49		
A100601 OSTALE DONACIJE UDRUGAMA- KULTURA	0,00	665,00	0,00	-	0,00%
11 Opći prihodi i primici	0,00	665,00	0,00	-	0,00%
3 Rashodi poslovanja	0,00	665,00	0,00	-	0,00%
38 Tekuće donacije	0,00	665,00	0,00	-	0,00%
3811 Tekuće donacije u novcu	0,00		0,00	-	-
K100601 REKONSTRUKCIJA ZGRADE ZA GALERIJU S. STOLNIK	0,00	9.300,00	0,00	-	0,00%
56 Pomoći od međunarodnih organizacija i tijela EU	0,00	9.300,00	0,00	-	0,00%
3 Rashodi poslovanja	0,00	9.300,00	0,00	-	0,00%
32 Materijalni rashodi	0,00	9.300,00	0,00	-	0,00%
4 Rashodi za nabavu nefinancijske imovine	0,00	0,00	0,00	-	-
42 Rashodi za nabavu proizvedene dugotrajne imovine	0,00	0,00	0,00	-	-

Brojčana oznaka i naziv	Izvršenje 1-6/2023.	Proračun 2024.	Izvršenje 1-6/2024.	Indeks izvršenje/ izvršenje prethodne godine	Indeks izvršenje/ izvorni plan
1007 PROGRAM: RAZVOJ CIVILNOG DRUŠTVA - UDRUGE	9.813,61	7.000,00	0,00	0,0%	0,00%
0860 Rashodi za rekreaciju, kulturu i religiju koji nisu drugdje svrstani	9.813,61	7.000,00	0,00	0,0%	0,00%
A100703 POTPORA PROGRAMIMA UDRUGA U PODRUČJU KULTURE-KUD	8.483,61	5.000,00	0,00	0,0%	0,00%
11 Opći prihodi i primici	8.483,61	5.000,00	0,00	0,0%	0,00%
3 Rashodi poslovanja	8.483,61	5.000,00	0,00	0,0%	0,00%
38 Tekuće donacije	8.483,61	5.000,00	0,00	0,0%	0,00%
3811 Tekuće donacije u novcu	8.483,61		0,00	0,0%	-
A100706 POTPORA PROGRAMIMA VJERSKIH ZAJEDNICA	1.330,00	2.000,00	0,00	0,0%	0,00%
11 Opći prihodi i primici	1.330,00	2.000,00	0,00	0,0%	0,00%
3 Rashodi poslovanja	1.330,00	2.000,00	0,00	0,0%	0,00%
38 Tekuće donacije	1.330,00	2.000,00	0,00	0,0%	0,00%
3811 Tekuće donacije u novcu	1.330,00		0,00	0,0%	-
3812 Tekuće donacije u naravi	0,00		0,00	-	-
00403 SPORT I REKREACIJA	11.663,99	18.065,00	9.208,44	78,9%	50,97%
1005 PROGRAM: RAZVOJ SPORTA I REKREACIJE	2.163,99	7.365,00	8.008,44	370,1%	108,74%
0810 Službe rekreacije i sporta	2.163,99	7.365,00	8.008,44	370,1%	108,74%
A100500 OSTALE DONACIJE- nogometni klubovi	850,00	665,00	650,00	76,5%	97,74%
11 Opći prihodi i primici	850,00	665,00	650,00	76,5%	97,74%
3 Rashodi poslovanja	850,00	665,00	650,00	76,5%	97,74%
38 Tekuće donacije	850,00	665,00	650,00	76,5%	97,74%
3811 Tekuće donacije u novcu	850,00		650,00	76,5%	-
T100501 UREĐENJE I ODRŽAVANJE SPORTSKIH IGRALIŠTA	1.313,99	6.700,00	7.358,44	560,0%	109,83%
11 Opći prihodi i primici	1.313,99	6.700,00	7.358,44	560,0%	109,83%
3 Rashodi poslovanja	1.313,99	6.700,00	7.358,44	560,0%	109,83%
32 Rashodi za usluge	1.313,99	6.700,00	7.358,44	560,0%	109,83%
3232 Usluge tekućeg i investicijskog održavanja	1.313,99		3.733,44	284,1%	-
3237 Intelektualne i osobne usluge	0,00		3.625,00		
1007 PROGRAM: RAZVOJ CIVILNOG DRUŠTVA - UDRUGE	9.500,00	10.700,00	1.200,00	12,6%	11,21%
0810 Službe rekreacije i sporta	9.500,00	10.700,00	1.200,00	12,6%	11,21%
A100700 POTPORE PROGRAMIMA SPORTSKIH UDRUGA	9.500,00	10.700,00	1.200,00	12,6%	11,21%
11 Opći prihodi i primici	9.500,00	10.700,00	1.200,00	12,6%	11,21%
3 Rashodi poslovanja	9.500,00	10.700,00	1.200,00	12,6%	11,21%
38 Tekuće donacije	9.500,00	10.700,00	1.200,00	12,6%	11,21%
3811 Tekuće donacije u novcu	9.500,00		1.200,00	12,6%	-
00404 ODGOJ I OBRAZOVANJE	146.120,11	528.845,00	43.787,98	30,0%	8,28%
1009 PROGRAM: PREDŠKOLSKI ODGOJ	145.932,61	488.545,00	35.137,98	24,1%	7,19%
0911 Predškolsko obrazovanje	145.932,61	488.545,00	35.137,98	24,1%	7,19%
A100900 SUFINANCIRANJE BORAVKA DJECE U DJEČJIM VRTIĆIMA	10.981,99	26.545,00	12.203,20	111,1%	45,97%
11 Opći prihodi i primici	10.981,99	26.545,00	12.203,20	111,1%	45,97%
3 Rashodi poslovanja	10.981,99	26.545,00	12.203,20	111,1%	45,97%
32 Materijalni rashodi	0,00		177,01		
3221 Uredski materijal i ostali materijalni rashodi	0,00		100,00		
3237 Intelektualne i osobne usluge	0,00		77,01		

Brojčana oznaka i naziv	Izvršenje 1-6/2023.	Proračun 2024.	Izvršenje 1-6/2024.	Indeks izvršenje/ izvršenje prethodne godine	Indeks izvršenje/ izvorni plan
35 Subvencije	0,00		11.626,19		
3522 Subvencije trgovačkim društvima i zadrugama izvan javnog sektora	0,00		11.626,19		
37 Naknade građanima i kućanstvima na temelju osiguranja i druge naknade	0,00		400,00		
3721 Naknade građanima i kućanstvima u novcu	0,00		400,00		
38 Tekuće donacije	10.981,99	26.545,00	0,00	0,0%	0,00%
3811 Tekuće donacije u novcu	10.981,99		0,00	0,0%	-
A100902 SUFINANCIRANJE MALE ŠKOLE	0,00	4.000,00	0,00	-	0,00%
11 Opći prihodi i primici	0,00	4.000,00	0,00	-	0,00%
3 Rashodi poslovanja	0,00	4.000,00	0,00	-	0,00%
38 Tekuće donacije	0,00	4.000,00	0,00	-	0,00%
3811 Tekuće donacije u novcu	0,00		0,00	-	-
A100903 POTPORA ZA DJECU KOJA NE POHAĐAJU DJEČJI VRTIĆ	1.327,25	2.000,00	0,00	0,0%	0,00%
11 Opći prihodi i primici	1.327,25	2.000,00	0,00	0,0%	0,00%
3 Rashodi poslovanja	1.327,25	2.000,00	0,00	0,0%	0,00%
38 Tekuće donacije	0,00	2.000,00	0,00	-	0,00%
37 Naknade građanima i kućanstvima na temelju osiguranja i druge naknade	1.327,25		0,00		
3721 Naknade građanima i kućanstvima u novcu	1.327,25		0,00		
A100904 (ZA)NAJLJEPŠE ŽIVOTNO DOBA-VRTIČKO DOBA	133.623,37	0,00	3.247,28	2,4%	-
11 Opći prihodi i primici	133.623,37	0,00	3.247,28	2,4%	-
3 Rashodi poslovanja	133.623,37	0,00	3.247,28	2,4%	-
31 Rashodi za zaposlene	5.365,23	0,00	3.090,61		
3111 Plaće za redovan rad	4.605,34		2.603,64		
3132 Doprinosi za obvezno zdravstveno osiguranje	759,89		486,97		
32 Materijalni rashodi	8.230,55	0,00	156,67		
3212 Naknade za prijevoz, za rad na terenu i odvojeni život	313,32		156,67		
3233 Usluge promidžbe i informiranja	4.976,11		0,00		
3237 Intelektualne i osobne usluge	2.941,12		0,00		
35 Subvencije	120.027,59		0,00		
3522 Subvencije trgovačkim društvima i zadrugama izvan javnog sektora	120.027,59		0,00		
K100901 REKONSTRUKCIJA PROSTORA U PŠ ZA DJEČJI VRTIĆ	0,00	456.000,00	19.687,50	-	4,32%
52 Pomoći proračunu iz drugih proračuna	0,00	250.000,00	0,00	-	0,00%
4 Rashodi za nabavu nefinancijske imovine	0,00	250.000,00	0,00	-	0,00%
41 Rashodi za nabavu neproizvedene dugotrajne imovine	0,00	250.000,00	0,00	-	0,00%
56 Pomoći od međunarodnih organizacija i tijela EU	0,00	206.000,00	19.687,50	-	9,56%
3 Rashodi poslovanja	0,00	15.000,00	19.687,50	-	131,25%
32 Naknade troškova zaposlenima	0,00	15.000,00	19.687,50	-	131,25%

Brojčana oznaka i naziv	Izvršenje 1-6/2023.	Proračun 2024.	Izvršenje 1-6/2024.	Indeks izvršenje/ izvršenje prethodne godine	Indeks izvršenje/ izvorni plan
3212 Naknade za prijevoz, za rad na terenu i odvojeni život	0,00		0,00	-	-
3233 Usluge promidžbe i informiranja	0,00		0,00	-	-
3237 Intelektualne i osobne usluge	0,00		19.687,50	-	-
4 Rashodi za nabavu nefinancijske imovine	0,00	191.000,00	0,00	-	0,00%
41 Rashodi za nabavu neproizvedene dugotrajne imovine	0,00	191.000,00	0,00	-	0,00%
1010 PROGRAM: ŠKOLSKA DJECA		28.300,00	2.350,00	-	8,30%
0912 Osnovno obrazovanje	187,50	11.300,00	2.350,00	1253,3%	20,80%
A101000 SUFINANCIRANJE ŠKOLE PLIVANJA	0,00	2.000,00	1.250,00	-	62,50%
11 Opći prihodi i primici	0,00	2.000,00	1.250,00	-	62,50%
3 Rashodi poslovanja	0,00	2.000,00	1.250,00	-	62,50%
38 Tekuće donacije	0,00	2.000,00	1.250,00	-	62,50%
3811 Tekuće donacije u novcu	0,00		0,00	-	-
3812 Tekuće donacije u naravi	0,00		1.250,00		
A101001 SUFINANCIRANJE ŠKOLSKIH PROJEKATA I DJEČJI DAROVI	187,50	3.320,00	1.100,00	586,7%	33,13%
11 Opći prihodi i primici	187,50	3.320,00	1.100,00	586,7%	33,13%
3 Rashodi poslovanja	187,50	3.320,00	1.100,00	586,7%	33,13%
32 Materijalni rashodi	0,00		1.100,00		
3237 Intelektualne i osobne usluge	0,00		1.100,00		
37 Ostale naknade građanima i kućanstvima iz proračuna	187,50	3.320,00	0,00	0,0%	0,00%
3721 Naknade građanima i kućanstvima u novcu	187,50		0,00	0,0%	-
3722 Naknade građanima i kućanstvima u naravi	0,00		0,00	-	-
A101002 SUFINANCIRANJE ŠKOLSKOG PRIBORA I RADNIH BILJEŽNICA	0,00	5.980,00	0,00	-	0,00%
11 Opći prihodi i primici	0,00	5.980,00	0,00	-	0,00%
3 Rashodi poslovanja	0,00	5.980,00	0,00	-	0,00%
37 Ostale naknade građanima i kućanstvima iz proračuna	0,00	5.980,00	0,00	-	0,00%
3721 Naknade građanima i kućanstvima u novcu	0,00		0,00	-	-
1040 Obitelj i djeca	0,00	17.000,00	0,00	-	0,00%
A101003 SUFINANCIRANJE PRODUŽENOG BORAVKA OŠ	0,00	17.000,00	0,00	-	0,00%
11 Pomoći proračunu iz drugih proračuna	0,00	17.000,00	0,00	-	0,00%
3 Rashodi poslovanja	0,00	17.000,00	0,00	-	0,00%
36 Pomoći proračunskim korisnicima drugih proračuna	0,00	17.000,00	0,00	-	0,00%
3661 Tekuće pomoći proračunskim korisnicima drugih proračuna	0,00		0,00	-	-
1014 PROGRAM: UČENICI I STUDENTI	0,00	12.000,00	6.300,00	-	52,50%
0922 Naknade i pomoći učenicima i studentima	0,00	12.000,00	6.300,00	-	52,50%
A101400 NAGRADE UČENICIMA I STIPENDIJE	0,00	12.000,00	6.300,00	-	52,50%
11 Opći prihodi i primici	0,00	12.000,00	6.300,00	-	52,50%
3 Rashodi poslovanja	0,00	12.000,00	6.300,00	-	52,50%
37 Ostale naknade građanima i kućanstvima iz proračuna	0,00	12.000,00	6.300,00	-	52,50%

Brojčana oznaka i naziv	Izvršenje 1-6/2023.	Proračun 2024.	Izvršenje 1-6/2024.	Indeks izvršenje/ izvršenje prethodne godine	Indeks izvršenje/ izvorni plan
3721 Naknade građanima i kućanstvima u novcu	0,00		6.300,00	-	-
3722 Ostale naknade iz proračuna u naravi	0,00		0,00	-	-
00405 ZAŠTITA I SPAŠAVANJE	25.483,20	40.500,00	5.000,00	19,6%	12,35%
1008 PROGRAM: PROTUPOŽARNA I CIVILNA ZAŠTITA	25.483,20	40.500,00	5.000,00	19,6%	12,35%
0320 Usluge protupožarne zaštite	25.483,20	39.200,00	5.000,00	19,6%	12,76%
A100800 FINANCIRANJE DOBROVOLJNOG VATROGASNOG DRUŠTVA	25.483,20	33.200,00	5.000,00	19,6%	15,06%
11 Opći prihodi i primici	25.483,20	33.200,00	5.000,00	19,6%	15,06%
3 Rashodi poslovanja	25.483,20	33.200,00	5.000,00	19,6%	15,06%
38 Tekuće donacije	25.483,20	33.200,00	5.000,00	19,6%	15,06%
3811 Tekuće donacije u novcu	25.483,20		5.000,00	19,6%	-
K100800 KAPITALNA DONACIJA- izgradnja DVD	0,00	6.000,00	0,00	-	0,00%
11 Opći prihodi i primici	0,00	6.000,00	0,00	-	0,00%
3 Rashodi poslovanja	0,00	6.000,00	0,00	-	0,00%
38 Tekuće donacije	0,00	6.000,00	0,00	-	0,00%
3811 Tekuće donacije u novcu	0,00		0,00	-	-
0360 Rashodi za javni red i sigurnost koji nisu drugdje svrstani	0,00	1.300,00	0,00	-	0,00%
A100802 PROGRAMI CIVILNE ZAŠTITE I GSS-a	0,00	1.300,00	0,00	-	0,00%
11 Opći prihodi i primici	0,00	1.300,00	0,00	-	0,00%
3 Rashodi poslovanja	0,00	1.300,00	0,00	-	0,00%
38 Tekuće donacije	0,00	1.300,00	0,00	-	0,00%
3811 Tekuće donacije u novcu	0,00		0,00	-	-
00406 SOCIJALNA SKRB	54.032,64	153.305,00	42.152,18	78,0%	27,50%
1007 PROGRAM: RAZVOJ CIVILNOG DRUŠTVA - UDRUGE	520,00	1.500,00	0,00	0,0%	0,00%
1090 Aktivnosti socijalne zaštite koje nisu drugdje svrstane	520,00	1.500,00	0,00	0,0%	0,00%
A100701 POTPORA PROGRAMIMA UDRUGA I ZAKLADA U SOCIJALNOJ SKRBI	520,00	1.500,00	0,00	0,0%	0,00%
11 Opći prihodi i primici	520,00	1.500,00	0,00	0,0%	0,00%
3 Rashodi poslovanja	520,00	1.500,00	0,00	0,0%	0,00%
38 Tekuće donacije	520,00	1.500,00	0,00	0,0%	0,00%
3811 Tekuće donacije u novcu	520,00		0,00	0,0%	-
1011 PROGRAM: JAVNE POTREBE U SOCIJALNOJ SKRBI I ZDRAVSTVU	42.629,36	108.805,00	25.365,00	59,5%	23,31%
1020 Starost	0,00	88.080,00	14.616,53	-	16,59%
A100201 EU PROJEKT ZAŽELI	0,00	88.080,00	14.616,53	-	16,59%
52 Pomoći proračunu iz drugih proračuna	0,00	88.080,00	14.616,53	-	16,59%
3 Rashodi poslovanja	0,00	88.080,00	14.616,53	-	16,59%
31 Pomoći temeljem prijenosa EU sredstava	0,00	62.910,00	3.616,53	-	5,75%
3111 Plaće za zaposlene	0,00		3.104,32		
3132 Doprinosi za obvezno zdravstveno osiguranje	0,00		512,21		
32 Materijalni rashodi	0,00	25.170,00	11.000,00	-	43,70%
3212 Naknade za prijevoz, za rad na terenu i odvojeni život	0,00		300,00		
3237 Intelektualne i osobne usluge	0,00		10.700,00		

Brojčana oznaka i naziv	Izvršenje 1-6/2023.	Proračun 2024.	Izvršenje 1-6/2024.	Indeks izvršenje/ izvršenje prethodne godine	Indeks izvršenje/ izvorni plan
1070 Socijalna pomoć stanovništvu koje nije obuhvaćeno redovnim socijalnim programima	42.629,36	20.725,00	10.748,47	25,2%	51,86%
A101100 EU PROJEKT ZAŽELI - faza II	3.628,56	0,00	0,00	0,0%	-
56 Pomoći od međunarodnih organizacija i tijela EU	3.628,56	0,00	0,00	0,0%	-
3 Rashodi poslovanja	3.628,56	0,00	0,00	0,0%	-
36 Pomoći temeljem prijenosa EU sredstava	3.628,56	0,00	0,00	0,0%	-
3681 Tekuće pomoći temeljem prijenosa EU sredstava	3.628,56		0,00		
A101107 EU PROJEKT ZAŽELI - faza I	36.180,70	0,00	0,00	0,0%	-
56 Pomoći od međunarodnih organizacija i tijela EU	36.180,70	0,00	0,00	0,0%	-
3 Rashodi poslovanja	36.180,70	0,00	0,00	0,0%	-
36 Pomoći temeljem prijenosa EU sredstava	36.180,70	0,00	0,00	0,0%	-
3681 Tekuće pomoći temeljem prijenosa EU sredstava	36.180,70		0,00		
A101101 POTPORE ZA SOCIJALNO UGROŽENE STANOVNIKE	622,84	15.940,00	244,17	39,2%	1,53%
11 Opći prihodi i primici	622,84	15.940,00	244,17	39,2%	1,53%
3 Rashodi poslovanja	622,84	15.940,00	244,17	39,2%	1,53%
37 Ostale naknade građanima i kućanstvima iz proračuna	622,84	15.940,00	244,17	39,2%	1,53%
3711 Naknade građanima i kućanstvima u novcu	0,00		200,00		
3721 Naknade građanima i kućanstvima u novcu	0,00		0,00	-	-
3722 Naknade građanima i kućanstvima u naravi	622,84		44,17	7,1%	-
A101102 HUMANITARNI PROGRAMI CRVENOG KRIŽA	2.197,26	4.785,00	10.504,30	478,1%	219,53%
11 Opći prihodi i primici	2.197,26	4.785,00	10.504,30	478,1%	219,53%
3 Rashodi poslovanja	2.197,26	4.785,00	10.504,30	478,1%	219,53%
38 Tekuće donacije	2.197,26	4.785,00	10.504,30	478,1%	219,53%
3811 Tekuće donacije u novcu	2.197,26		10.504,30	478,1%	-
1012 PROGRAM: POTPORA MLADIM OBITELJIMA	10.883,28	43.000,00	16.787,18	154,2%	39,04%
1040 Obitelj i djeca	10.883,28	43.000,00	16.787,18	154,2%	39,04%
A101200 POTPORA ZA NOVOROĐENO DIJETE	4.247,14	8.000,00	2.787,18	65,6%	34,84%
11 Opći prihodi i primici	4.247,14	8.000,00	2.787,18	65,6%	34,84%
3 Rashodi poslovanja	4.247,14	8.000,00	2.787,18	65,6%	34,84%
37 Ostale naknade građanima i kućanstvima iz proračuna	4.247,14	8.000,00	2.787,18	65,6%	34,84%
3721 Naknade građanima i kućanstvima u novcu	4.247,14		2.787,18	65,6%	-
A101201 POTPORA MLADIM OBITELJIMA KOD GRADNJE - ADAP.KUĆE	6.636,14	35.000,00	14.000,00	211,0%	40,00%
11 Opći prihodi i primici	6.636,14	35.000,00	14.000,00	211,0%	40,00%
3 Rashodi poslovanja	6.636,14	35.000,00	14.000,00	211,0%	40,00%
37 Ostale naknade građanima i kućanstvima iz proračuna	6.636,14	35.000,00	14.000,00	211,0%	40,00%
3721 Naknade građanima i kućanstvima u novcu	6.636,14		14.000,00	211,0%	-

Brojčana oznaka i naziv	Izvršenje 1-6/2023.	Proračun 2024.	Izvršenje 1-6/2024.	Indeks izvršenje/ izvršenje prethodne godine	Indeks izvršenje/ izvorni plan
00407 UDRUGE GRAĐANA	8.623,06	28.500,00	4.267,23	49,5%	14,97%
1007 PROGRAM: RAZVOJ CIVILNOG DRUŠTVA - UDRUGE	8.623,06	28.500,00	4.267,23	49,5%	14,97%
0160 Opće javne usluge koje nisu drugdje svrstane	0,00	14.000,00	0,00	-	0,00%
A100707 OSTALE DONACIJE - UDRUGAMA CIVILNOG DRUŠTVA	0,00	5.500,00	0,00	-	0,00%
11 Opći prihodi i primici	0,00	5.500,00	0,00	-	0,00%
3 Rashodi poslovanja	0,00	5.500,00	0,00	-	0,00%
38 Tekuće donacije	0,00	5.500,00	0,00	-	0,00%
3811 Tekuće donacije u novcu	0,00		0,00	-	-
3812 Tekuće donacije u naravi	0,00		0,00	-	-
A100708 UDRUGE GRAĐANA-po natječaju	0,00	8.500,00	0,00	-	0,00%
11 Opći prihodi i primici	0,00	8.500,00	0,00	-	0,00%
3 Rashodi poslovanja	0,00	8.500,00	0,00	-	0,00%
38 Tekuće donacije	0,00	8.500,00	0,00	-	0,00%
3811 Tekuće donacije u novcu	0,00		0,00	-	-
3812 Tekuće donacije u naravi	0,00		0,00	-	-
0423 Ribarstvo i lov	6.739,06	10.000,00	1.327,23	19,7%	13,27%
A100702 PROGRAMI UDRUGA ZA ZAŠTITU PRIRODE I ŽIVOTINJA - LOVSTVO	6.739,06	10.000,00	1.327,23	19,7%	13,27%
11 Opći prihodi i primici	6.739,06	10.000,00	1.327,23	19,7%	13,27%
3 Rashodi poslovanja	6.739,06	10.000,00	1.327,23	19,7%	13,27%
38 Tekuće donacije	6.739,06	10.000,00	1.327,23	19,7%	13,27%
3811 Tekuće donacije u novcu	6.739,06		1.327,23	19,7%	-
1020 Starost	1.130,00	2.500,00	2.940,00	260,2%	117,60%
A100704 POTPORA UDRUGAMA ZA TREĆU ŽIVOTNU DOB-UDR.UMIROVLJENIKA	1.130,00	2.500,00	2.940,00	260,2%	117,60%
11 Opći prihodi i primici	1.130,00	2.500,00	2.940,00	260,2%	117,60%
3 Rashodi poslovanja	1.130,00	2.500,00	2.940,00	260,2%	117,60%
38 Tekuće donacije	1.130,00	2.500,00	0,00	0,0%	0,00%
3811 Tekuće donacije u novcu	1.130,00		0,00	0,0%	-
37 Naknade građanima i kućanstvima na temelju osiguranja i druge naknade	0,00		2.940,00		
3711 Naknade građanima i kućanstvima u novcu	0,00		2.940,00		
1090 Aktivnosti socijalne zaštite koje nisu drugdje svrstane	754,00	2.000,00	0,00	0,0%	0,00%
A100705 POTPORA UDRUGAMA BRANITELJA - VOĆA	754,00	2.000,00	0,00	0,0%	0,00%
11 Opći prihodi i primici	754,00	2.000,00	0,00	0,0%	0,00%
3 Rashodi poslovanja	754,00	2.000,00	0,00	0,0%	0,00%
38 Tekuće donacije	754,00	2.000,00	0,00	0,0%	0,00%
3811 Tekuće donacije u novcu	754,00		0,00	0,0%	-
00408 TURIZAM	0,00	9.640,00	1.550,00	-	16,08%
1006 PROGRAM: PROMICANJE KULTURE I ZAŠTITA KULTURNE BAŠTINE	0,00	3.000,00	1.550,00	-	51,67%
0820 Služba kulture	0,00	3.000,00	1.550,00	-	51,67%
K100600 ŠPILJA VINDIJA	0,00	3.000,00	1.550,00	-	51,67%
11 Opći prihodi i primici	0,00	3.000,00	1.550,00	-	51,67%
4 Rashodi za nabavu nefinancijske imovine	0,00	3.000,00	1.550,00	-	51,67%
41 Nematerijalna imovina	0,00	3.000,00	1.550,00	-	51,67%
4113 Ostala prirodna materijalna imovina	0,00		1.550,00		

Brojčana oznaka i naziv	Izvršenje 1-6/2023.	Proračun 2024.	Izvršenje 1-6/2024.	Indeks izvršenje/ izvršenje prethodne godine	Indeks izvršenje/ izvorni plan
1013 PROGRAM: RAZVOJ POLJOPRIVREDE, PODUZETNIŠTVA I TURIZMA	0,00	6.640,00	0,00	-	0,00%
0473 Turizam	0,00	6.640,00	0,00	-	0,00%
A101302 TURISTIČKA ZAJEDNICA	0,00	6.640,00	0,00	-	0,00%
11 Opći prihodi i primici	0,00	6.640,00	0,00	-	0,00%
3 Rashodi poslovanja	0,00	6.640,00	0,00	-	0,00%
32 Rashodi za usluge	0,00	6.640,00	0,00	-	0,00%
3237 Intelektualne i osobne usluge	0,00		0,00	-	-
3294 Članarine i norme	0,00		0,00	-	-
UKUPNO RASHODI:	829.148,96	2.368.417,00	876.311,71	105,7%	37,00%

Članak 4.

Polugodišnji izvještaj o izvršenju Proračuna Općine Donja Voća za 2024. godinu objavit će se u »Službenom vjesniku Varaždinske županije«.

KLASA: 400-03/24-01/03
URBROJ: 2186-014-24-01
Donja Voća, 20. rujna 2024

Predsjednik Općinskog vijeća
Željko Žmegač, v.r.

19.

Na temelju članka 29. Statuta Općine Donja Voća (»Službeni vjesnik Varaždinske županije«, broj 19/21), Općinsko vijeće Općine Donja Voća na 30. sjednici održanoj 20. rujna 2024. godine, donijelo je

ODLUKU
o pristupanju Općine Donja Voća
Sporazumu gradonačelnika za klimu i energiju
(eng. Covenant of Mayors - Europe)

Članak 1.

Općina Donja Voća pristupa Sporazumu gradonačelnika za klimu i energiju.

Članak 2.

Daje se suglasnost načelnici Općine Donja Voća da potpiše Pristupnicu za pristupanje Općine Donja Voća Sporazumu gradonačelnika za klimu i energiju.

Članka 3.

Sporazum gradonačelnika za klimu i energiju okuplja lokalna i regionalna tijela vlasti koja su se dobrovoljno posvetila provedbi ciljeva Europske unije za klimu i energiju na svom teritoriju. Lokalna tijela vlasti - potpisnici Sporazuma dijele zajedničku viziju kojom će osigurati dekarbonizaciju i otpornost gradova u kojima će njihovi građani imati pristup sigurnoj, održivoj i svima pristupačnoj energiji.

Potpisnici se obvezuju smanjiti emisije CO₂ i povećati otpornost gradova/općina na djelovanje klimatskih promjena. Sporazum gradonačelnika pomaže lokalnim vlastima u tome da se njihove ambicije za smanjenjem ispuštanja stakleničkih plinova pretvore u stvarnost, uzimajući pritom u obzir ogromnu raznolikost.

Sporazum također ima za cilj dati priznanje i veliku vidljivost pojedinim aktivnostima klimatskih promjena koje su proveli potpisnici kao i poticati te olakšati razmjene i samoprocjenu.

Članak 4.

Ova Odluka stupa na snagu osmog dana od objave u »Službenom vjesniku Varaždinske županije«.

KLASA: 351-01/24-01/05
URBROJ: 2186-014-24-02
Donja Voća, 20. rujna 2024

Predsjednik Općinskog vijeća
Željko Žmegač, v.r.

20.

Temeljem članka 29. Statuta Općine Donja Voća (»Službeni vjesnik Varaždinske županije«, broj 19/21), Općinsko vijeće Općine Donja Voća na 30. sjednici održanoj 20. rujna 2024. godine, donosi

ZAKLJUČAK
o prihvaćanju Izvješća o radu
općinske načelnice

I.

Prihvaća se Izvješće o radu općinske načelnice Općine Donja Voća za razdoblje od 01.01.2024. godine 30.06.2024. godine.

II.

Izvješće o radu općinske načelnice Općine Donja Voća iz toč. I. ovog Zaključka nalazi se u prilogu i njegov je sastavni dio.

III.

Ovaj Zaključak stupa na snagu danom donošenja i objavit će se u »Službenom vjesniku Varaždinske županije«.

KLASA: 024-03/24-01/03
URBROJ: 2186-014-24-02
Donja Voća, 20. rujna 2024

**Predsjednik Općinskog vijeća
Željko Žmegač, v.r.**

21.

Na temelju članka 29. Statuta Općine Donja Voća (»Službeni vjesnik Varaždinske županije«, broj 19/21), Općinsko vijeće Općine Donja Voća na 30. sjednici održanoj 20. rujna 2024. godine, donijelo je

ZAKLJUČAK

o usvajanju Akcijskog plana energetske održivosti razvoja i prilagodbe klimatskim promjenama SECAP za Općinu Donja Voća

Članak 1.

Ovim Zaključkom usvaja se Akcijski plan energetske održivosti razvoja i prilagodbe klimatskim promjenama SECAP za Općinu Donja Voća.

Članak 2.

Akcijski plan energetske održivosti razvoja i prilagodbe klimatskim promjenama SECAP za Općinu Donja Voća čini sastavni dio ovog Zaključka.

Članak 2.

Ovaj Zaključak stupa na snagu osmog dana od objave u »Službenom vjesniku Varaždinske županije«.

KLASA: 351-01/24-01/05
URBROJ: 2186-014-24-01
Donja Voća, 20. rujna 2024

**Predsjednik Općinskog vijeća
Željko Žmegač, v.r.**

22.

Na temelju članka 29. Statuta Općine Donja Voća (»Službeni vjesnik Varaždinske županije«, broj 19/21), Općinsko vijeće Općine Donja Voća na 30. sjednici održanoj 20. rujna 2024. godine, donijelo je

ZAKLJUČAK

o usvajanju Strategije pametnog razvoja Općine Donja Voća za razdoblje od 2024. do 2028. godine

Članak 1.

Ovim Zaključkom usvaja se Strategija pametnog razvoja Općine Donja Voća za razdoblje od 2024. do 2028. godine.

Strategija pametnog razvoja Općine Donja Voća 2024. - 2028. godine prilaže se ovom Zaključku i čini njegov sastavni dio.

Članak 2.

Ovaj Zaključak stupa na snagu osmog dana od objave u »Službenom vjesniku Varaždinske županije«.

KLASA: 972-01/24-01/02
URBROJ: 2186-014-24-02
Donja Voća, 20. rujna 2024

**Predsjednik Općinskog vijeća
Željko Žmegač, v.r.**

OPĆINA SVETI ILIJA

AKTI OPĆINSKOG VIJEĆA

38.

Na temelju članka 88. i čl. 163. Zakona o proračunu (»Narodne novine«, broj 144/21), članka 16. Pravilnika o polugodišnjem i godišnjem izvještaju o izvršenju proračuna i financijskog plana (»Narodne novine«, broj 85/23) i članka 30. Statuta Općine Sveti Ilija (»Službeni vjesnik Varaždinske županije«, broj 5/18, 36/20 i 33/21), Općinsko vijeće Općine Sveti Ilija na 19. sjednici održanoj dana 17. rujna 2024. godine, donosi

ODLUKU

o usvajanju Polugodišnjeg izvještaja o izvršenju Proračuna Općine Sveti Ilija za razdoblje 01.01.2024. do 30.06.2024. godine

I. OPĆI DIO

Članak 1.

Polugodišnji izvještaj o izvršenju Proračuna Općine Sveti Ilija za razdoblje 01.01.- 30.06.2024. godinu sadrži:

IZVJEŠTAJ O IZVRŠENJU PRORAČUNA

I. OPĆI DIO

SAŽETAK RAČUNA PRIHODA I RASHODA

BROJČANA OZNAKA I NAZIV	OSTVARENJE/ IZVRŠENJE 1.-6.2023.	IZVORNI PLAN ILI REBALANS 2024.	OSTVARENJE/ IZVRŠENJE 1.-6.2024.	INDEKS 5=4/2*100	INDEKS 6=4/3*100
1	2	3	4	5=4/2*100	6=4/3*100
PRIHODI UKUPNO	910.835,24	4.046.679,77	1.175.136,70	129,02%	29,04%
6 Prihodi poslovanja	910.793,42	4.020.429,77	1.171.362,33	128,61%	29,14%
7 Prihodi od prodaje nefinancijske imovine	41,82	26.250,00	3.774,37	9.025,27%	14,38%
RASHODI UKUPNO	692.524,97	4.428.372,82	1.019.663,35	147,24%	23,03%
3 Rashodi poslovanja	641.604,57	2.511.072,82	755.990,92	117,83%	30,11%
4 Rashodi za nabavu imovine	50.920,40	1.917.300,00	263.672,43	517,81%	13,75%
RAZLIKA - VIŠAK/MANJAK	218.310,27	-381.693,05	155.473,35	71,22%	-40,73%

SAŽETAK RAČUNA FINANCIRANJA

BROJČANA OZNAKA I NAZIV	OSTVARENJE/ IZVRŠENJE 1.-6.2023.	IZVORNI PLAN ILI REBALANS 2024.	OSTVARENJE/ IZVRŠENJE 1.-6.2024.	INDEKS 5=4/2*100	INDEKS 6=4/3*100
1	2	3	4	5=4/2*100	6=4/3*100
8 Primici od financijske imovine i zaduživanja	46.693,70	676.000,00	0,00	0,00%	0,00%
5 Izdaci za financijsku imovinu i otplate zajmova	259.541,67	304.500,00	51.613,48	19,89%	16,95%
RAZLIKA PRIMITAKA I IZDATAKA	-212.847,97	371.500,00	-51.613,48	24,25%	-13,89%
PRENESENI VIŠAK/MANJAK IZ PRETHODNIH GODINA	-180.051,05	10.193,05	10.193,05	-5,66%	100,00%
PRIJENOS VIŠKA/MANJKA U SLJEDEĆE RAZDOBLJE	-174.588,75	0,00	114.052,92	-65,33%	0,00%

Članak 2.

Izvršenje prihoda i rashoda te primitaka i izdataka Proračuna Općine Sveti Ilija za razdoblje 01.01. do 30.06.2024. godine, utvrđenih u Računu prihoda i rashoda i Računu financiranja, utvrđuje se kako slijedi:

RAČUN PRIHODA I RASHODA

IZVJEŠTAJ O PRIHODIMA I RASHODIMA PREMA EKONOMSKOJ KLASIFIKACIJI

BROJČANA OZNAKA I NAZIV	OSTVARENJE/ IZVRŠENJE 1.-6.2023.	IZVORNI PLAN ILI REBALANS 2024.	OSTVARENJE/ IZVRŠENJE 1.-6.2024.	INDEKS 5=4/2*100	INDEKS 6=4/3*100
1	2	3	4	5=4/2*100	6=4/3*100
6 PRIHODI POSLOVANJA	910.793,42	4.020.429,77	1.171.362,33	128,61%	29,14%
61 Prihodi od poreza	649.154,99	2.177.833,77	803.288,20	123,74%	36,88%
611 Porez i prirez na dohodak	630.668,64		772.528,80	122,49%	37,69%
6111 Porez i prirez na dohodak od nesamostalnog rada	685.617,16		763.096,97	111,30%	
6112 Porez i prirez na dohodak od samostalnih djelatnosti	26.807,10		43.164,51	161,02%	
6113 Porez i prirez na dohodak od imovine i imovinskih prava	8.384,32		13.829,72	164,95%	

BROJČANA OZNAKA I NAZIV		OSTVARENJE/ IZVRŠENJE 1.-6.2023.	IZVORNI PLAN ILI REBALANS 2024.	OSTVARENJE/ IZVRŠENJE 1.-6.2024.	INDEKS 5=4/2*100	INDEKS 6=4/3*100
1		2	3	4	5=4/2*100	6=4/3*100
6114	Porez i prirez na dohodak od kapitala	63.345,11		94.597,18	149,34%	
6115	Porez i prirez na dohodak po godišnjoj prijavi	13.750,19		33.895,28	246,51%	
6117	Povrat poreza i prireza na dohodak po godišnjoj prijavi	-167.235,24		-176.054,86	105,27%	
613	Porezi na imovinu	13.545,11		24.531,17	181,11%	22,00%
6131	Stalni porezi na nepokretnu imovinu (zemlju, zgrade, kuće i ostalo)	2.246,96		3.716,11	165,38%	
6134	Povremeni porezi na imovinu	11.298,15		20.815,06	184,23%	
614	Porezi na robu i usluge	4.941,24		6.211,45	125,71%	41,41%
6142	Porez na promet	4.941,24		6.211,45	125,71%	
616	Ostali prihodi od poreza	0,00		16,78	-	0,92%
6163	Ostali neraspoređeni prihodi od poreza	0,00		16,78	-	
63	Pomoći iz inozemstva i od subjekata unutar općeg proračuna	84.469,02	1.293.082,00	171.268,44	202,76%	13,24%
633	Pomoći proračunu iz drugih proračuna	79.120,02		170.745,24	215,81%	14,44%
6331	Tekuće pomoći proračunu iz drugih proračuna	79.120,02		170.745,24	215,81%	
634	Pomoći od izvanproračunskih korisnika	5.133,00		0,00	0,00%	0,00%
6341	Tekuće pomoći od izvanproračunskih korisnika	5.133,00		0,00	0,00%	
636	Pomoći proračunskim korisnicima iz proračuna koji im nije nadležan	216,00		523,20	242,22%	-
6361	Tekuće pomoći proračunskim korisnicima iz proračuna koji im nije nadležan	216,00		523,20	242,22%	
638	Pomoći iz državnog proračuna temeljem prijenosa EU sredstava	0,00		0,00	-	0,00%
64	Prihodi od imovine	5.944,96	42.414,00	8.503,59	143,04%	20,05%
641	Prihodi od financijske imovine	6,43		2.512,19	39.069,83%	50,10%
6413	Kamate na oročena sredstva i depozite po viđenju	6,43		1.900,51	29.556,92%	
6414	Prihodi od zateznih kamata	0,00		611,68	-	
642	Prihodi od nefinancijske imovine	5.938,53		5.991,40	100,89%	16,02%
6421	Naknade za koncesije	530,89		530,89	100,00%	
6422	Prihodi od zakupa i iznajmljivanja imovine	5.337,92		5.380,76	100,80%	
6423	Naknada za korištenje nefinancijske imovine	0,00		0,13	-	
6429	Ostali prihodi od nefinancijske imovine	69,72		79,62	114,20%	
65	Prihodi od upravnih i administrativnih pristojbi, pristojbi po posebnim propisima i naknada	170.944,47	393.100,00	178.454,25	104,39%	45,40%
651	Upravne i administrativne pristojbe	21.043,41		24.938,31	118,51%	59,38%

BROJČANA OZNAKA I NAZIV		OSTVARENJE/ IZVRŠENJE 1.-6.2023.	IZVORNI PLAN ILI REBALANS 2024.	OSTVARENJE/ IZVRŠENJE 1.-6.2024.	INDEKS 5=4/2*100	INDEKS 6=4/3*100
1		2	3	4	5=4/2*100	6=4/3*100
6512	Županijske, gradske i općinske pristojbe i naknade	21.012,37		24.938,31	118,68%	
6514	Ostale pristojbe i naknade	31,04		0,00	0,00%	
652	Prihodi po posebnim propisima	105.022,73		118.684,96	113,01%	43,78%
6522	Prihodi vodnog gospodarstva	145,81		130,00	89,16%	
6524	Doprinosi za šume	4,74		0,00	0,00%	
6526	Ostali nespomenuti prihodi	104.872,18		118.554,96	113,05%	
653	Komunalni doprinosi i naknade	44.878,33		34.830,98	77,61%	43,54%
6531	Komunalni doprinosi	2.989,33		3.563,49	119,21%	
6532	Komunalne naknade	32.632,52		31.267,49	95,82%	
6533	Naknade za priključak	9.256,48		0,00	0,00%	
66	Prihodi od prodaje proizvoda i robe te pruženih usluga i prihodi od donacija	252,73	112.000,00	9.847,85	3.896,59%	8,79%
661	Prihodi od prodaje proizvoda i robe te pruženih usluga	252,73		1.105,85	437,56%	7,90%
6615	Prihodi od pruženih usluga	252,73		1.105,85	437,56%	
663	Donacije od pravnih i fizičkih osoba izvan općeg proračuna	0,00		8.742,00	-	8,92%
6631	Tekuće donacije	0,00		492,00	-	
6632	Kapitalne donacije	0,00		8.250,00	-	
68	Kazne, upravne mjere i ostali prihodi	27,25	2.000,00	0,00	0,00%	0,00%
681	Kazne i upravne mjere	0,00		0,00	-	0,00%
683	Ostali prihodi	27,25		0,00	0,00%	0,00%
6831	Ostali prihodi	27,25		0,00	0,00%	
7	PRIHODI OD PRODAJE NEFINANCIJSKE IMOVINE	41,82	26.250,00	3.774,37	9.025,27%	14,38%
71	Prihodi od prodaje neproizvedene dugotrajne imovine	0,00	5.000,00	0,00	-	0,00%
711	Prihodi od prodaje materijalne imovine - prirodnih bogatstava	0,00		0,00	-	0,00%
72	Prihodi od prodaje proizvedene dugotrajne imovine	41,82	21.250,00	3.774,37	9.025,27%	17,76%
721	Prihodi od prodaje građevinskih objekata	41,82		3.774,37	9.025,27%	18,64%
7211	Stambeni objekti	41,82		3.774,37	9.025,27%	
722	Prihodi od prodaje postrojenja i opreme	0,00		0,00	-	0,00%
UKUPNO PRIHODI		910.835,24	4.046.679,77	1.175.136,70	129,02%	29,04%

BROJČANA OZNAKA I NAZIV		OSTVARENJE/ IZVRŠENJE 1.-6.2023.	IZVORNI PLAN ILI REBALANS 2024.	OSTVARENJE/ IZVRŠENJE 1.-6.2024.	INDEKS 5=4/2*100	INDEKS 6=4/3*100
1		2	3	4	5=4/2*100	6=4/3*100
3	RASHODI POSLOVANJA	641.604,57	2.511.072,82	755.990,92	117,83%	30,11%
31	Rashodi za zaposlene	176.348,84	623.496,00	244.954,32	138,90%	39,29%
311	Plaće (Bruto)	147.388,55		201.975,44	137,04%	40,89%

BROJČANA OZNAKA I NAZIV		OSTVARENJE/ IZVRŠENJE 1.-6.2023.	IZVORNI PLAN ILI REBALANS 2024.	OSTVARENJE/ IZVRŠENJE 1.-6.2024.	INDEKS 5=4/2*100	INDEKS 6=4/3*100
1		2	3	4	5=4/2*100	6=4/3*100
3111	Plaće za redovan rad	144.989,08		198.999,82	137,25%	
3112	Plaće u naravi	2.399,47		2.975,62	124,01%	
312	Ostali rashodi za zaposlene	10.443,20		15.566,56	149,06%	27,54%
3121	Ostali rashodi za zaposlene	10.443,20		15.566,56	149,06%	
313	Doprinosi na plaće	18.517,09		27.412,32	148,04%	37,55%
3132	Doprinosi za obvezno zdravstveno osiguranje	18.517,09		27.412,32	148,04%	
32	Materijalni rashodi	200.675,87	794.726,82	216.221,87	107,75%	27,21%
321	Naknade troškova zaposlenima	12.501,55		15.993,23	127,93%	37,32%
3211	Službena putovanja	107,36		0,00	0,00%	
3212	Naknade za prijevoz, za rad na terenu i odvojeni život	9.969,95		14.046,97	140,89%	
3213	Stručno usavršavanje zaposlenika	2.424,24		1.946,26	80,28%	
322	Rashodi za materijal i energiju	81.977,32		80.303,52	97,96%	30,76%
3221	Uredski materijal i ostali materijalni rashodi	7.604,64		7.314,99	96,19%	
3222	Materijal i sirovine	11.086,17		14.398,87	129,88%	
3223	Energija	40.374,11		31.000,35	76,78%	
3224	Materijal i dijelovi za tekuće i investicijsko održavanje	15.409,26		23.918,10	155,22%	
3225	Sitni inventar i auto gume	4.750,54		1.781,46	37,50%	
3227	Službena, radna i zaštitna odjeća i obuća	2.752,60		1.889,75	68,65%	
323	Rashodi za usluge	86.679,63		97.378,46	112,34%	24,96%
3231	Usluge telefona, pošte i prijevoza	4.453,63		4.929,41	110,68%	
3232	Usluge tekućeg i investicijskog održavanja	23.916,20		42.917,53	179,45%	
3233	Usluge promidžbe i informiranja	7.294,47		7.818,21	107,18%	
3234	Komunalne usluge	6.818,61		7.390,35	108,38%	
3235	Zakupnine i najamnine	0,00		123,88	-	
3236	Zdravstvene i veterinarske usluge	2.857,39		2.172,09	76,02%	
3237	Intelektualne i osobne usluge	15.932,28		10.853,19	68,12%	
3238	Računalne usluge	6.025,55		4.166,31	69,14%	
3239	Ostale usluge	19.381,50		17.007,49	87,75%	
324	Naknade troškova osobama izvan radnog odnosa	0,00		0,00	-	0,00%
329	Ostali nespomenuti rashodi poslovanja	19.517,37		22.546,66	115,52%	22,97%
3291	Naknade za rad predstavničkih i izvršnih tijela, povjerenstava i slično	8.137,10		7.880,94	96,85%	
3292	Premije osiguranja	2.260,01		2.721,19	120,41%	
3293	Reprezentacija	0,00		98,90	-	
3294	Članarine i norme	1.793,28		1.793,28	100,00%	
3295	Pristojbe i naknade	1.710,80		2.151,97	125,79%	
3299	Ostali nespomenuti rashodi poslovanja	5.616,18		7.900,38	140,67%	
34	Financijski rashodi	11.320,57	48.200,00	10.029,22	88,59%	20,81%
342	Kamate za primljene kredite i zajmove	9.255,33		5.956,89	64,36%	29,78%
3422	Kamate za primljene kredite i zajmove od kreditnih i ostalih financijskih institucija u javnom sektoru	9.255,33		5.956,89	64,36%	

BROJČANA OZNAKA I NAZIV		OSTVARENJE/ IZVRŠENJE 1.-6.2023.	IZVORNI PLAN ILI REBALANS 2024.	OSTVARENJE/ IZVRŠENJE 1.-6.2024.	INDEKS 5=4/2*100	INDEKS 6=4/3*100
1		2	3	4		
343	Ostali finansijski rashodi	2.065,24		4.072,33	197,18%	14,44%
3431	Bankarske usluge i usluge platnog prometa	1.608,72		3.758,31	233,62%	
3433	Zatezne kamate	18,10		6,06	33,48%	
3434	Ostali nespomenuti finansijski rashodi	438,42		307,96	70,24%	
35	Subvencije	146,00	5.000,00	0,00	0,00%	0,00%
352	Subvencije trgovačkim društvima, zadrugama, poljoprivrednicima i obrtnicima izvan javnog sektora	146,00		0,00	0,00%	0,00%
3523	Subvencije poljoprivrednicima i obrtnicima	146,00		0,00	0,00%	
36	Pomoći dane u inozemstvo i unutar općeg proračuna	21.870,41	159.500,00	32.725,31	149,63%	20,52%
363	Pomoći unutar općeg proračuna	6.569,78		0,00	0,00%	0,00%
3632	Kapitalne pomoći unutar općeg proračuna	6.569,78		0,00	0,00%	
366	Pomoći proračunskim korisnicima drugih proračuna	15.300,63		32.725,31	213,88%	39,67%
3661	Tekuće pomoći proračunskim korisnicima drugih proračuna	15.300,63		32.725,31	213,88%	
37	Naknade građanima i kućanstvima na temelju osiguranja i druge naknade	78.225,50	245.500,00	93.651,07	119,72%	38,15%
372	Ostale naknade građanima i kućanstvima iz proračuna	78.225,50		93.651,07	119,72%	38,15%
3721	Naknade građanima i kućanstvima u novcu	13.622,63		38.978,50	286,13%	
3722	Naknade građanima i kućanstvima u naravi	64.602,87		54.672,57	84,63%	
38	Ostali rashodi	153.017,38	634.650,00	158.409,13	103,52%	24,96%
381	Tekuće donacije	85.883,85		118.896,64	138,44%	74,47%
3811	Tekuće donacije u novcu	85.383,53		118.641,42	138,95%	
3812	Tekuće donacije u naravi	500,32		255,22	51,01%	
382	Kapitalne donacije	48.535,40		39.497,35	81,38%	18,37%
3821	Kapitalne donacije neprofitnim organizacijama	20.000,00		20.734,23	103,67%	
3822	Kapitalne donacije građanima i kućanstvima	28.535,40		18.763,12	65,75%	
385	Naknade troškova osobama izvan radnog odnosa	0,00		0,00	-	0,00%
386	Kapitalne pomoći	18.598,13		15,14	0,08%	0,01%
3862	Kapitalne pomoći kreditnim i ostalim finansijskim institucijama te trgovačkim društvima i zadrugama izvan javnog sektora	18.598,13		15,14	0,08%	
4	RASHODI ZA NABAVU NEFINANCIJSKE IMOVINE	50.920,40	1.917.300,00	263.672,43	517,81%	13,75%
41	Rashodi za nabavu neproizvedene dugotrajne imovine	0,00	327.500,00	25.641,14	-	7,83%
411	Materijalna imovina - prirodna bogatstva	0,00		25.641,14	-	7,83%
4111	Zemljište	0,00		20.778,64	-	
4113	Ostala prirodna materijalna imovina	0,00		4.862,50	-	

BROJČANA OZNAKA I NAZIV		OSTVARENJE/ IZVRŠENJE 1.-6.2023.	IZVORNI PLAN ILI REBALANS 2024.	OSTVARENJE/ IZVRŠENJE 1.-6.2024.	INDEKS 5=4/2*100	INDEKS 6=4/3*100
1		2	3	4	5=4/2*100	6=4/3*100
42	Rashodi za nabavu proizvedene dugotrajne imovine	48.398,67	1.233.800,00	238.031,29	491,81%	19,29%
421	Građevinski objekti	27.002,82		221.466,82	820,16%	21,01%
4211	Stambeni objekti	0,00		8.250,00	-	
4212	Poslovni objekti	9.817,83		70.151,82	714,53%	
4213	Ceste, željeznice i ostali prometni objekti	0,00		77.916,76	-	
4214	Ostali građevinski objekti	17.184,99		65.148,24	379,10%	
422	Postrojenja i oprema	10.807,23		6.564,47	60,74%	10,29%
4221	Uredska oprema i namještaj	0,00		1.367,40	-	
4223	Oprema za održavanje i zaštitu	0,00		5.197,07	-	
4227	Uređaji, strojevi i oprema za ostale namjene	10.807,23			0,00%	0,00%
423	Prijevozna sredstva	0,00		0,00	-	0,00%
426	Nematerijalna proizvedena imovina	10.588,62		10.000,00	94,44%	10,87%
4262	Ulaganja u računalne programe	1.903,74		0,00	0,00%	
4263	Umjetnička, literarna i znanstvena djela	2.539,58		0,00	0,00%	
4264	Ostala nematerijalna proizvedena imovina	6.145,30		10.000,00	162,73%	
45	Rashodi za dodatna ulaganja na nefinancijskoj imovini	2.521,73	356.000,00	0,00	0,00%	0,00%
451	Dodatna ulaganja na građevinskim objektima	2.521,73		0,00	0,00%	0,00%
4511	Dodatna ulaganja na građevinskim objektima	2.521,73		0,00	0,00%	
UKUPNO RASHODI		692.524,97	4.428.372,82	1.019.663,35	147,24%	23,03%

Članak 3.

Izvršenje rashoda i izdataka Proračuna po organizacijskoj, ekonomskoj i programskoj klasifikaciji i izvorima financiranja utvrđuje se kako slijedi:

IZVJEŠTAJ O PRIHODIMA I RASHODIMA PREMA IZVORIMA FINANCIRANJA

BROJČANA OZNAKA I NAZIV		OSTVARENJE/ IZVRŠENJE 1.-6.2023.	IZVORNI PLAN ILI REBALANS 2024.	OSTVARENJE/ IZVRŠENJE 1.-6.2024.	INDEKS 5=4/2*100	INDEKS 6=4/3*100
1		2	3	4	5=4/2*100	6=4/3*100
1	Opći prihodi i primici	737.565,17	2.191.833,77	805.188,71	109,17%	36,74%
11	Opći prihodi i primici	737.565,17	2.191.833,77	805.188,71	109,17%	36,74%
3	Vlastiti prihodi	105.312,91	282.314,00	120.075,35	114,02%	42,53%
31	Vlastiti prihodi	105.312,91	282.314,00	120.075,35	114,02%	42,53%
4	Prihodi za posebne namjene	67.699,34	152.700,00	66.087,83	97,62%	43,28%
43	Ostali prihodi za posebne namjene	67.699,34	152.700,00	66.087,83	97,62%	43,28%
5	Pomoći	216,00	1.363.082,00	171.268,44	79.290,94%	12,56%
51	Pomoći EU	0,00	40.000,00	0,00	-	0,00%
52	Ostale pomoći	216,00	1.323.082,00	171.268,44	79.290,94%	12,94%
6	Donacije	0,00	28.000,00	8.742,00	-	31,22%
61	Donacije	0,00	28.000,00	8.742,00	-	31,22%

BROJČANA OZNAKA I NAZIV	OSTVARENJE/ IZVRŠENJE 1.-6.2023.	IZVORNI PLAN ILI REBALANS 2024.	OSTVARENJE/ IZVRŠENJE 1.-6.2024.	INDEKS 5=4/2*100	INDEKS 6=4/3*100
1	2	3	4	5=4/2*100	6=4/3*100
7 Prihodi od prodaje ili zamjene nefinancijske imovine i naknade s naslova osiguranja	41,82	28.750,00	3.774,37	9.025,27%	13,13%
71 Prihodi od prodaje ili zamjene nefinancijske imovine i naknade s naslova osiguranja	41,82	28.750,00	3.774,37	9.025,27%	13,13%
UKUPNO PRIHODI	910.835,24	4.046.679,77	1.175.136,70	129,02%	29,04%

BROJČANA OZNAKA I NAZIV	OSTVARENJE/ IZVRŠENJE 1.-6.2023.	IZVORNI PLAN ILI REBALANS 2024.	OSTVARENJE/ IZVRŠENJE 1.-6.2024.	INDEKS 5=4/2*100	INDEKS 6=4/3*100
1	2	3	4	5=4/2*100	6=4/3*100
1 Opći prihodi i primici	529.913,87	1.979.526,82	720.689,37	136,00%	36,41%
11 Opći prihodi i primici	529.913,87	1.979.526,82	720.689,37	136,00%	36,41%
3 Vlastiti prihodi	72.809,98	282.314,00	54.544,14	74,91%	19,32%
31 Vlastiti prihodi	72.809,98	282.314,00	54.544,14	74,91%	19,32%
4 Prihodi za posebne namjene	47.148,96	152.700,00	123.380,52	261,68%	80,80%
43 Ostali prihodi za posebne namjene	47.148,96	152.700,00	123.380,52	261,68%	80,80%
5 Pomoći	9.753,48	1.281.082,00	52.507,90	538,35%	4,10%
51 Pomoći EU	0,00	40.000,00	0,00	-	0,00%
52 Ostale pomoći	9.753,48	1.241.082,00	52.507,90	538,35%	4,23%
6 Donacije	0,00	28.000,00	9.756,25	-	34,84%
61 Donacije	0,00	28.000,00	9.756,25	-	34,84%
7 Prihodi od prodaje ili zamjene nefinancijske imovine i naknade s naslova osiguranja	4.772,00	28.750,00	1.475,18	30,91%	5,13%
71 Prihodi od prodaje ili zamjene nefinancijske imovine i naknade s naslova osiguranja	4.772,00	28.750,00	1.475,18	30,91%	5,13%
8 Namjenski primici	28.126,68	676.000,00	57.309,99	203,76%	8,48%
81 Namjenski primici od zaduživanja	28.126,68	676.000,00	57.309,99	203,76%	8,48%
UKUPNO RASHODI	692.524,97	4.428.372,82	1.019.663,35	147,24%	23,03%

IZVJEŠTAJ O RASHODIMA PREMA FUNKCIJSKOJ KLASIFIKACIJI

BROJČANA OZNAKA I NAZIV	OSTVARENJE/ IZVRŠENJE 1.-6.2023.	IZVORNI PLAN ILI REBALANS 2024.	OSTVARENJE/ IZVRŠENJE 1.-6.2024.	INDEKS 5=4/2*100	INDEKS 6=4/3*100
1	2	3	4	5=4/2*100	6=4/3*100
01 Opće javne usluge	181.359,40	689.280,00	181.662,22	100,17%	26,36%
011 Izvršna i zakonodavna tijela, financijski i fiskalni poslovi, vanjski poslovi	46.617,05	159.900,00	42.518,24	91,21%	26,59%
013 Opće usluge	113.593,08	445.380,00	128.578,33	113,19%	28,87%
016 Opće javne usluge koje nisu drugdje svrstane	21.149,27	84.000,00	10.565,65	49,96%	12,58%
03 Javni red i sigurnost	52.579,13	71.500,00	54.525,00	103,70%	76,26%
032 Usluge protupožarne zaštite	52.579,13	71.000,00	54.525,00	103,70%	76,80%
036 Rashodi za javni red i sigurnost koji nisu drugdje svrstani	0,00	500,00	0,00	-	0,00%

BROJČANA OZNAKA I NAZIV		OSTVARENJE/ IZVRŠENJE 1.-6.2023.	IZVORNI PLAN ILI REBALANS 2024.	OSTVARENJE/ IZVRŠENJE 1.-6.2024.	INDEKS 5=4/2*100	INDEKS 6=4/3*100
1		2	3	4		
04	Ekonomski poslovi	41.606,70	761.150,00	177.790,11	427,31%	23,36%
042	Poljoprivreda, šumarstvo, ribarstvo i lov	474,39	8.000,00	1.309,86	276,11%	16,37%
043	Gorivo i energija	0,00	5.000,00	0,00	-	0,00%
045	Promet	25.816,76	572.000,00	151.361,21	586,29%	26,46%
047	Ostale industrije	4.379,88	7.500,00	6.400,00	146,12%	85,33%
049	Ekonomski poslovi koji nisu drugdje svrstani	10.935,67	168.650,00	18.719,04	171,17%	11,10%
05	Zaštita okoliša	20.164,56	322.555,00	1.681,05	8,34%	0,52%
051	Gospodarenje otpadom	1.566,43	66.555,00	1.665,91	106,35%	2,50%
052	Gospodarenje otpadnim vodama	18.598,13	251.000,00	15,14	0,08%	0,01%
056	Poslovi i usluge zaštite okoliša koji nisu drugdje svrstani	0,00	5.000,00	0,00	-	0,00%
06	Usluge unapređenja stanovanja i zajednice	87.511,49	1.467.500,00	176.133,32	201,27%	12,00%
061	Razvoj stanovanja	0,00	365.000,00	27.904,26	-	7,65%
062	Razvoj zajednice	60.873,97	975.500,00	107.987,62	177,40%	11,07%
063	Opskrba vodom	6.569,78	7.000,00	0,00	0,00%	0,00%
064	Ulična rasvjeta	20.067,74	120.000,00	40.241,44	200,53%	33,53%
08	Rekreacija, kultura i religija	46.814,11	232.500,00	67.241,60	143,64%	28,92%
081	Službe rekreacije i sporta	23.700,00	53.000,00	38.725,00	163,40%	73,07%
082	Službe kulture	14.627,64	19.500,00	16.975,67	116,05%	87,05%
084	Religijske i druge službe zajednice	0,00	142.000,00	234,23	-	0,16%
086	Rashodi za rekreaciju, kulturu i religiju koji nisu drugdje svrstani	8.486,47	18.000,00	11.306,70	133,23%	62,81%
09	Obrazovanje	247.808,92	767.537,82	322.683,02	130,21%	42,04%
091	Predškolsko i osnovno obrazovanje	239.548,92	748.537,82	312.893,02	130,62%	41,80%
094	Visoka naobrazba	8.260,00	19.000,00	9.790,00	118,52%	51,53%
10	Socijalna zaštita	14.680,66	116.350,00	37.947,03	258,48%	32,61%
104	Obitelj i djeca	0,00	15.000,00	0,00	-	0,00%
106	Stanovanje	14.680,66	101.350,00	37.947,03	258,48%	37,44%
UKUPNO RASHODI		692.524,97	4.428.372,82	1.019.663,35	147,24%	23,03%

RAČUN FINANCIRANJA

IZVJEŠTAJ RAČUNA FINANCIRANJA PREMA EKONOMSKOJ KLASIFIKACIJI

BROJČANA OZNAKA I NAZIV		OSTVARENJE/ IZVRŠENJE 1.-6.2023.	IZVORNI PLAN ILI REBALANS 2024.	OSTVARENJE/ IZVRŠENJE 1.-6.2024.	INDEKS 5=4/2*100	INDEKS 6=4/3*100
1		2	3	4		
8	PRIMICI OD FINACIJSKE IMOVINE I ZADUŽIVANJA	46.693,70	676.000,00	0,00	0,00%	0,00%
84	Primici od zaduživanja	46.693,70	676.000,00	0,00	0,00%	0,00%
842	Primljeni krediti i zajmovi od kreditnih i ostalih financijskih institucija u javnom sektoru	46.693,70		0,00	0,00%	0,00%
8422	Primljeni krediti od kreditnih institucija u javnom sektoru	46.693,70		0,00	0,00%	
844	Primljeni krediti i zajmovi od kreditnih i ostalih financijskih institucija izvan javnog sektora	0,00		0,00	-	0,00%
UKUPNO PRIMICI		46.693,70	676.000,00	0,00	0,00%	0,00%

BROJČANA OZNAKA I NAZIV		OSTVARENJE/ IZVRŠENJE 1.-6.2023.	IZVORNI PLAN ILI REBALANS 2024.	OSTVARENJE/ IZVRŠENJE 1.-6.2024.	INDEKS 5=4/2*100	INDEKS 6=4/3*100
1		2	3	4	5=4/2*100	6=4/3*100
5	IZDACI ZA FINACIJSKU IMOVINU I OTPLATE ZAJMOVA	259.541,67	304.500,00	51.613,48	19,89%	16,95%
54	Izdaci za otplatu glavnice primljenih kredita i zajmova	259.541,67	304.500,00	51.613,48	19,89%	16,95%
544	Otplata glavnice primljenih kredita i zajmova od kreditnih i ostalih financijskih institucija izvan javnog sektora	251.389,91		39.033,42	15,53%	13,39%
5443	Otplata glavnice primljenih kredita od tuzemnih kreditnih institucija izvan javnog sektora	251.389,91		39.033,42	15,53%	
547	Otplata glavnice primljenih zajmova od drugih razina vlasti	8.151,76		12.580,06	154,32%	96,77%
5471	Otplata glavnice primljenih zajmova od državnog proračuna	8.151,76		12.580,06	154,32%	
UKUPNO IZDACI		259.541,67	304.500,00	51.613,48	19,89%	16,95%

IZVJEŠTAJ RAČUNA FINANCIRANJA PREMA IZVORIMA FINANCIRANJA

BROJČANA OZNAKA I NAZIV		OSTVARENJE/ IZVRŠENJE 1.-6.2023.	IZVORNI PLAN ILI REBALANS 2024.	OSTVARENJE/ IZVRŠENJE 1.-6.2024.	INDEKS 5=4/2*100	INDEKS 6=4/3*100
1		2	3	4	5=4/2*100	6=4/3*100
8	Namjenski primici	46.693,70	676.000,00	0,00	0,00%	0,00%
81	Namjenski primici od zaduživanja	46.693,70	676.000,00	0,00	0,00%	0,00%
UKUPNO PRIMICI		46.693,70	676.000,00	0,00	0,00%	0,00%

BROJČANA OZNAKA I NAZIV		OSTVARENJE/ IZVRŠENJE 1.-6.2023.	IZVORNI PLAN ILI REBALANS 2024.	OSTVARENJE/ IZVRŠENJE 1.-6.2024.	INDEKS 5=4/2*100	INDEKS 6=4/3*100
1		2	3	4	5=4/2*100	6=4/3*100
1	Opći prihodi i primici	259.541,67	304.500,00	51.613,48	19,89%	16,95%
11	Opći prihodi i primici	259.541,67	304.500,00	51.613,48	19,89%	16,95%
UKUPNO IZDACI		259.541,67	304.500,00	51.613,48	19,89%	16,95%

II. POSEBNI DIO

IZVJEŠTAJ PO ORGANIZACIJSKOJ KLASIFIKACIJI

BROJČANA OZNAKA I NAZIV		IZVORNI PLAN ILI REBALANS 2024.	OSTVARENJE/ IZVRŠENJE 1.-6.2024.	INDEKS 4=3/2*100
1		2	3	4=3/2*100
RAZDJEL 001	PREDSTAVNIČKA TIJELA OPĆINE	62.900,00	14.846,70	23,60%
GLAVA 00101	OPĆINSKO VIJEĆE	62.900,00	14.846,70	23,60%
RAZDJEL 002	IZVRŠNA TIJELA OPĆINE	73.000,00	21.714,65	29,75%
GLAVA 00201	OPĆINSKI NAČELNIK	73.000,00	21.714,65	29,75%
RAZDJEL 003	JEDINSTVENI UPRAVNI ODJEL	4.056.935,00	818.756,47	20,18%
GLAVA 00301	JEDINSTVENI UPRAVNI ODJEL	4.056.935,00	818.756,47	20,18%
RAZDJEL 004	DJEČJI VRTIĆ	540.037,82	215.959,01	39,99%
GLAVA 00401	PREDŠKOLSKI ODGOJ	540.037,82	215.959,01	39,99%

IZVJEŠTAJ PREMA PROGRAMSKOJ KLASIFIKACIJI

BROJČANA OZNAKA I NAZIV		IZVORNI PLAN ILI REBALANS 2024.	OSTVARENJE/ IZVRŠENJE 1.-6.2024.	INDEKS
1		2	3	4=3/2*100
	RAZDJEL 001 PREDSTAVNIČKA TIJELA OPĆINE	62.900,00	14.846,70	23,60%
	GLAVA 00101 OPĆINSKO VIJEĆE	62.900,00	14.846,70	23,60%
	Izvor financiranja: 11 Opći prihodi i primici	62.900,00	14.846,70	23,60%
	00101 OPĆINSKO VIJEĆE	62.900,00	14.846,70	23,60%
	PROGRAM 1001 JAVNA UPRAVA I ADMINISTRACIJA	62.900,00	14.846,70	23,60%
	A100101 Financiranje osnovnih aktivnosti	35.900,00	8.541,57	23,79%
	Izvor financiranja: 11 Opći prihodi i primici	35.900,00	8.541,57	23,79%
3	RASHODI POSLOVANJA	35.900,00	8.541,57	23,79%
32	Materijalni rashodi	31.900,00	5.037,69	15,79%
322	Rashodi za materijal i energiju		0,00	0,00%
323	Rashodi za usluge		3.970,83	31,77%
3233	Usluge promidžbe i informiranja		3.328,05	
3237	Intelektualne i osobne usluge		642,78	
324	Naknade troškova osobama izvan radnog odnosa		0,00	0,00%
329	Ostali nespomenuti rashodi poslovanja		1.066,86	6,13%
3291	Naknade za rad predstavničkih i izvršnih tijela, povjerenstava i slično		886,86	
3299	Ostali nespomenuti rashodi poslovanja		180,00	
38	Ostali rashodi	4.000,00	3.503,88	87,60%
381	Tekuće donacije		3.503,88	87,60%
3811	Tekuće donacije u novcu		3.503,88	
	A100102 Financiranje osnovnih aktivnosti mjesnih odbora	2.000,00	224,13	11,21%
	Izvor financiranja: 11 Opći prihodi i primici	2.000,00	224,13	11,21%
3	RASHODI POSLOVANJA	2.000,00	224,13	11,21%
34	Financijski rashodi	2.000,00	224,13	11,21%
343	Ostali financijski rashodi		224,13	11,21%
3434	Ostali nespomenuti financijski rashodi		224,13	
	A100103 MANIFESTACIJE I OBILJEŽAVANJE PRIGODNIH BLAGDANA	25.000,00	6.081,00	24,32%
	Izvor financiranja: 11 Opći prihodi i primici	25.000,00	6.081,00	24,32%
3	RASHODI POSLOVANJA	25.000,00	6.081,00	24,32%
32	Materijalni rashodi	25.000,00	6.081,00	24,32%
329	Ostali nespomenuti rashodi poslovanja		6.081,00	24,32%
3299	Ostali nespomenuti rashodi poslovanja		6.081,00	
	RAZDJEL 002 IZVRŠNA TIJELA OPĆINE	73.000,00	21.714,65	29,75%
	GLAVA 00201 OPĆINSKI NAČELNIK	73.000,00	21.714,65	29,75%
	Izvor financiranja: 11 Opći prihodi i primici	73.000,00	21.714,65	29,75%
	00201 OPĆINSKI NAČELNIK	73.000,00	21.714,65	29,75%
	PROGRAM 1002 JAVNA UPRAVA I ADMINISTRACIJA	73.000,00	21.714,65	29,75%
	A100201 Financiranje osnovnih aktivnosti	41.500,00	12.877,97	31,03%
	Izvor financiranja: 11 Opći prihodi i primici	41.500,00	12.877,97	31,03%
3	RASHODI POSLOVANJA	41.500,00	12.877,97	31,03%
32	Materijalni rashodi	41.500,00	12.877,97	31,03%
323	Rashodi za usluge		4.490,16	30,97%
3233	Usluge promidžbe i informiranja		4.490,16	
324	Naknade troškova osobama izvan radnog odnosa		0,00	0,00%
329	Ostali nespomenuti rashodi poslovanja		8.387,81	32,89%

BROJČANA OZNAKA I NAZIV		IZVORNI PLAN ILI REBALANS 2024.	OSTVARENJE/ IZVRŠENJE 1.-6.2024.	INDEKS
1		2	3	4=3/2*100
3291	Naknade za rad predstavničkih i izvršnih tijela, povjerenstava i slično		6.994,08	
3293	Reprezentacija		98,90	
3299	Ostali nespomenuti rashodi poslovanja		1.294,83	
	A100202 Proračunska pričuva	31.500,00	8.836,68	28,05%
	Izvor financiranja: 11 Opći prihodi i primici	31.500,00	8.836,68	28,05%
3	RASHODI POSLOVANJA	31.500,00	8.836,68	28,05%
32	Materijalni rashodi	20.500,00	8.752,85	42,70%
323	Rashodi za usluge		8.752,85	42,70%
3239	Ostale usluge		8.752,85	
34	Financijski rashodi	1.000,00	83,83	8,38%
343	Ostali financijski rashodi		83,83	8,38%
3434	Ostali nespomenuti financijski rashodi		83,83	
38	Ostali rashodi	10.000,00	0,00	0,00%
385	Naknade troškova osobama izvan radnog odnosa		0,00	0,00%
	RAZDJEL 003 JEDINSTVENI UPRAVNI ODJEL	4.056.935,00	818.756,47	20,18%
	GLAVA 00301 JEDINSTVENI UPRAVNI ODJEL	4.056.935,00	818.756,47	20,18%
	Izvor financiranja: 11 Opći prihodi i primici	1.878.123,00	572.661,01	30,49%
	31 Vlastiti prihodi	14.000,00	1.665,62	11,90%
	43 Ostali prihodi za posebne namjene	152.700,00	123.380,52	80,80%
	51 Pomoći EU	40.000,00	0,00	0,00%
	52 Ostale pomoći	1.240.362,00	52.507,90	4,23%
	61 Donacije	27.000,00	9.756,25	36,13%
	71 Prihodi od prodaje ili zamjene nefinancijske imovine i naknade s naslova osiguranja	28.750,00	1.475,18	5,13%
	81 Namjenski primici od zaduživanja	676.000,00	57.309,99	8,48%
	00301 JEDINSTVENI UPRAVNI ODJEL	4.056.935,00	818.756,47	20,18%
	PROGRAM 1003 JAVNA UPRAVA			
	I ADMINISTRACIJA	533.180,00	120.722,33	22,64%
	A100301 Financiranje osnovnih aktivnosti	190.680,00	61.261,29	32,13%
	Izvor financiranja: 11 Opći prihodi i primici	190.680,00	61.261,29	32,13%
3	RASHODI POSLOVANJA	188.680,00	61.261,29	32,47%
31	Rashodi za zaposlene	102.580,00	40.862,18	39,83%
311	Plaće (Bruto)		34.775,91	42,93%
3111	Plaće za redovan rad		33.710,91	
3112	Plaće u naravi		1.065,00	
312	Ostali rashodi za zaposlene		2.066,56	24,09%
3121	Ostali rashodi za zaposlene		2.066,56	
313	Doprinosi na plaće		4.019,71	30,92%
3132	Doprinosi za obvezno zdravstveno osiguranje		4.019,71	
32	Materijalni rashodi	74.100,00	17.142,82	23,13%
321	Naknade troškova zaposlenima		2.729,29	22,19%
3212	Naknade za prijevoz, za rad na terenu i odvojeni život		2.227,52	
3213	Stručno usavršavanje zaposlenika		501,77	
322	Rashodi za materijal i energiju		1.899,31	18,81%
3221	Uredski materijal i ostali materijalni rashodi		1.899,31	
323	Rashodi za usluge		10.011,84	23,28%
3231	Usluge telefona, pošte i prijevoza		4.574,54	
3232	Usluge tekućeg i investicijskog održavanja		704,00	

BROJČANA OZNAKA I NAZIV		IZVORNI PLAN ILI REBALANS 2024.	OSTVARENJE/ IZVRŠENJE 1.-6.2024.	INDEKS
1		2	3	4=3/2*100
3237	Intelektualne i osobne usluge		1.608,70	
3238	Računalne usluge		1.405,84	
3239	Ostale usluge		1.718,76	
329	Ostali nespomenuti rashodi poslovanja		2.502,38	28,76%
3294	Članarine i norme		1.793,28	
3295	Pristojbe i naknade		709,10	
34	Financijski rashodi	12.000,00	3.256,29	27,14%
343	Ostali financijski rashodi		3.256,29	27,14%
3431	Bankarske usluge i usluge platnog prometa		3.256,29	
4	RASHODI ZA NABAVU NEFINANCIJSKE IMOVINE	2.000,00	0,00	0,00%
42	Rashodi za nabavu proizvedene dugotrajne imovine	2.000,00	0,00	0,00%
422	Postrojenja i oprema		0,00	0,00%
	A100302 Nabava nefinancijske imovine	14.000,00	1.890,67	13,50%
	Izvor financiranja: 11 Opći prihodi i primici	14.000,00	1.890,67	13,50%
4	RASHODI ZA NABAVU NEFINANCIJSKE IMOVINE	14.000,00	1.890,67	13,50%
42	Rashodi za nabavu proizvedene dugotrajne imovine	14.000,00	1.890,67	13,50%
422	Postrojenja i oprema		1.890,67	21,01%
4221	Uredska oprema i namještaj		1.367,40	
4223	Oprema za održavanje i zaštitu		523,27	
426	Nematerijalna proizvedena imovina		0,00	0,00%
	A100303 Otplata kredita	328.500,00	57.570,37	17,53%
	Izvor financiranja: 11 Opći prihodi i primici	328.500,00	57.570,37	17,53%
3	RASHODI POSLOVANJA	24.000,00	5.956,89	24,82%
34	Financijski rashodi	24.000,00	5.956,89	24,82%
342	Kamate za primljene kredite i zajmove		5.956,89	29,78%
3422	Kamate za primljene kredite i zajmove od kreditnih i ostalih financijskih institucija u javnom sektoru		5.956,89	
343	Ostali financijski rashodi		0,00	0,00%
5	IZDACI ZA FINANCIJSKU IMOVINU I OTPLATE ZAJMOVA	304.500,00	51.613,48	16,95%
54	Izdaci za otplatu glavnice primljenih kredita i zajmova	304.500,00	51.613,48	16,95%
544	Otplata glavnice primljenih kredita i zajmova od kreditnih i ostalih financijskih institucija izvan javnog sektora		39.033,42	13,39%
5443	Otplata glavnice primljenih kredita od tuzemnih kreditnih institucija izvan javnog sektora		39.033,42	
547	Otplata glavnice primljenih zajmova od drugih razina vlasti		12.580,06	96,77%
5471	Otplata glavnice primljenih zajmova od državnog proračuna		12.580,06	
	PROGRAM 1004 ODRŽAVANJE KOMUNALNE INFRASTRUKTURE	1.256.905,00	287.979,62	22,91%
	A100401 Financiranje osnovnih komunalnih aktivnosti	240.700,00	65.426,37	27,18%
	Izvor financiranja: 11 Opći prihodi i primici	210.831,51	64.955,61	30,81%
	31 Vlastiti prihodi	8.618,49	470,76	5,46%

BROJČANA OZNAKA I NAZIV		IZVORNI PLAN ILI REBALANS 2024.	OSTVARENJE/ IZVRŠENJE 1.-6.2024.	INDEKS
1		2	3	4=3/2*100
	52 Ostale pomoći	20.000,00	0,00	0,00%
	71 Prihodi od prodaje ili zamjene nefinancijske imovine i naknade s naslova osiguranja	1.250,00	0,00	0,00%
3	RASHODI POSLOVANJA	214.200,00	65.426,37	30,54%
31	Rashodi za zaposlene	119.050,00	44.123,15	37,06%
311	Plaće (Bruto)		36.213,23	39,36%
3111	Plaće za redovan rad		34.302,61	
3112	Plaće u naravi		1.910,62	
312	Ostali rashodi za zaposlene		2.250,00	18,67%
3121	Ostali rashodi za zaposlene		2.250,00	
313	Doprinosi na plaće		5.659,92	37,73%
3132	Doprinosi za obvezno zdravstveno osiguranje		5.659,92	
32	Materijalni rashodi	93.150,00	21.297,23	22,86%
321	Naknade troškova zaposlenima		2.770,84	32,41%
3212	Naknade za prijevoz, za rad na terenu i odvojeni život		2.745,95	
3213	Stručno usavršavanje zaposlenika		24,89	
322	Rashodi za materijal i energiju		11.226,09	22,45%
3223	Energija		9.408,92	
3225	Sitni inventar i auto gume		100,75	
3227	Službena, radna i zaštitna odjeća i obuća		1.716,42	
323	Rashodi za usluge		4.985,82	18,06%
3232	Usluge tekućeg i investicijskog održavanja		1.404,73	
3234	Komunalne usluge		1.197,53	
3236	Zdravstvene i veterinarske usluge		1.596,06	
3237	Intelektualne i osobne usluge		787,50	
329	Ostali nespomenuti rashodi poslovanja		2.314,48	33,06%
3292	Premije osiguranja		2.314,48	
34	Financijski rashodi	2.000,00	5,99	0,30%
343	Ostali financijski rashodi		5,99	0,30%
3433	Zatezne kamate		5,99	
4	RASHODI ZA NABAVU NEFINANCIJSKE IMOVINE	26.500,00	0,00	0,00%
42	Rashodi za nabavu proizvedene dugotrajne imovine	26.500,00	0,00	0,00%
422	Postrojenja i oprema		0,00	0,00%
423	Prijevozna sredstva		0,00	0,00%
	A100402 Održavanje cestovne infrastrukture	572.000,00	151.361,21	26,46%
	Izvor financiranja: 11 Opći prihodi i primici	145.909,00	21.114,51	14,47%
	43 Ostali prihodi za posebne namjene	49.341,00	91.315,11	185,07%
	52 Ostale pomoći	362.750,00	34.109,09	9,40%
	81 Namjenski primici od zaduživanja	14.000,00	4.822,50	34,45%
3	RASHODI POSLOVANJA	148.000,00	29.335,36	19,82%
32	Materijalni rashodi	78.000,00	29.335,36	37,61%
322	Rashodi za materijal i energiju		14.385,85	41,10%
3224	Materijal i dijelovi za tekuće i investicijsko održavanje		14.385,85	
323	Rashodi za usluge		14.949,51	34,77%
3232	Usluge tekućeg i investicijskog održavanja		14.825,63	
3235	Zakupnine i najamnine		123,88	

BROJČANA OZNAKA I NAZIV		IZVORNI PLAN ILI REBALANS 2024.	OSTVARENJE/ IZVRŠENJE 1.-6.2024.	INDEKS
1		2	3	4=3/2*100
36	Pomoći dane u inozemstvo i unutar općeg proračuna	70.000,00	0,00	0,00%
363	Pomoći unutar općeg proračuna		0,00	0,00%
4	RASHODI ZA NABAVU NEFINANCIJSKE IMOVINE	424.000,00	122.025,85	28,78%
42	Rashodi za nabavu proizvedene dugotrajne imovine	379.000,00	122.025,85	32,20%
421	Građevinski objekti		112.025,85	32,10%
4213	Ceste, željeznice i ostali prometni objekti		77.916,76	
4214	Ostali građevinski objekti		34.109,09	
426	Nematerijalna proizvedena imovina		10.000,00	33,33%
4264	Ostala nematerijalna proizvedena imovina		10.000,00	
45	Rashodi za dodatna ulaganja na nefinancijskoj imovini	45.000,00	0,00	0,00%
451	Dodatna ulaganja na građevinskim objektima		0,00	0,00%
	A100403 Održavanje javne rasvjete	120.000,00	40.241,44	33,53%
	Izvor financiranja: 11 Opći prihodi i primici	30.000,00	27.591,23	91,97%
	43 Ostali prihodi za posebne namjene	47.000,00	10.691,21	22,75%
	52 Ostale pomoći	30.000,00	0,00	0,00%
	81 Namjenski primici od zaduživanja	13.000,00	1.959,00	15,07%
3	RASHODI POSLOVANJA	60.000,00	14.083,94	23,47%
32	Materijalni rashodi	60.000,00	14.083,94	23,47%
322	Rashodi za materijal i energiju		12.124,94	25,80%
3223	Energija		12.124,94	
323	Rashodi za usluge		1.959,00	15,07%
3232	Usluge tekućeg i investicijskog održavanja		1.959,00	
4	RASHODI ZA NABAVU NEFINANCIJSKE IMOVINE	60.000,00	26.157,50	43,60%
42	Rashodi za nabavu proizvedene dugotrajne imovine	60.000,00	26.157,50	43,60%
421	Građevinski objekti		26.157,50	52,31%
4214	Ostali građevinski objekti		26.157,50	
426	Nematerijalna proizvedena imovina		0,00	0,00%
	A100404 Održavanje groblja	168.650,00	18.719,04	11,10%
	Izvor financiranja: 11 Opći prihodi i primici	11.000,00	0,00	0,00%
	43 Ostali prihodi za posebne namjene	40.668,00	18.719,04	46,03%
	51 Pomoći EU	40.000,00	0,00	0,00%
	52 Ostale pomoći	75.000,00	0,00	0,00%
	61 Donacije	1.982,00	0,00	0,00%
3	RASHODI POSLOVANJA	43.650,00	18.079,04	41,42%
32	Materijalni rashodi	43.650,00	18.079,04	41,42%
322	Rashodi za materijal i energiju		1.747,34	15,19%
3223	Energija		302,33	
3224	Materijal i dijelovi za tekuće i investicijsko održavanje		1.445,01	
323	Rashodi za usluge		16.331,70	50,80%
3232	Usluge tekućeg i investicijskog održavanja		16.331,70	
4	RASHODI ZA NABAVU NEFINANCIJSKE IMOVINE	125.000,00	640,00	0,51%
41	Rashodi za nabavu neproizvedene dugotrajne imovine	8.000,00	0,00	0,00%
411	Materijalna imovina - prirodna bogatstva		0,00	0,00%

BROJČANA OZNAKA I NAZIV		IZVORNI PLAN ILI REBALANS 2024.	OSTVARENJE/ IZVRŠENJE 1.-6.2024.	INDEKS
1		2	3	4=3/2*100
42	Rashodi za nabavu proizvedene dugotrajne imovine	2.000,00	640,00	32,00%
422	Postrojenja i oprema		640,00	32,00%
4223	Oprema za održavanje i zaštitu		640,00	
45	Rashodi za dodatna ulaganja na nefinancijskoj imovini	115.000,00	0,00	0,00%
451	Dodatna ulaganja na građevinskim objektima		0,00	0,00%
	A100405 Održavanje javnih površina	84.000,00	10.565,65	12,58%
	Izvor financiranja: 11 Opći prihodi i primici	16.496,49	4.659,38	28,24%
	31 Vlastiti prihodi	5.381,51	1.194,86	22,20%
	43 Ostali prihodi za posebne namjene	15.691,00	2.655,16	16,92%
	52 Ostale pomoći	22.577,49	550,00	2,44%
	61 Donacije	3.000,00	1.506,25	50,21%
	81 Namjenski primici od zaduživanja	20.853,51	0,00	0,00%
3	RASHODI POSLOVANJA	57.000,00	10.565,65	18,54%
32	Materijalni rashodi	57.000,00	10.565,65	18,54%
322	Rashodi za materijal i energiju		3.343,31	29,07%
3222	Materijal i sirovine		680,70	
3223	Energija		1.362,57	
3224	Materijal i dijelovi za tekuće i investicijsko održavanje		1.300,04	
323	Rashodi za usluge		6.815,63	15,49%
3232	Usluge tekućeg i investicijskog održavanja		1.506,25	
3234	Komunalne usluge		4.759,38	
3237	Intelektualne i osobne usluge		550,00	
329	Ostali nespomenuti rashodi poslovanja		406,71	27,11%
3292	Premije osiguranja		406,71	
4	RASHODI ZA NABAVU NEFINANCIJSKE IMOVINE	27.000,00	0,00	0,00%
41	Rashodi za nabavu neproizvedene dugotrajne imovine	10.000,00	0,00	0,00%
411	Materijalna imovina - prirodna bogatstva		0,00	0,00%
42	Rashodi za nabavu proizvedene dugotrajne imovine	17.000,00	0,00	0,00%
422	Postrojenja i oprema		0,00	0,00%
	A100407 Arheološka istraživanja	5.000,00	0,00	0,00%
	Izvor financiranja: 52 Ostale pomoći	5.000,00	0,00	0,00%
4	RASHODI ZA NABAVU NEFINANCIJSKE IMOVINE	5.000,00	0,00	0,00%
41	Rashodi za nabavu neproizvedene dugotrajne imovine	5.000,00	0,00	0,00%
411	Materijalna imovina - prirodna bogatstva		0,00	0,00%
	A100408 Gospodarenje otpadom	66.555,00	1.665,91	2,50%
	Izvor financiranja: 11 Opći prihodi i primici	66.555,00	1.665,91	2,50%
3	RASHODI POSLOVANJA	66.555,00	1.665,91	2,50%
32	Materijalni rashodi	47.055,00	1.665,91	3,54%
323	Rashodi za usluge		223,04	0,56%
3234	Komunalne usluge		223,04	
329	Ostali nespomenuti rashodi poslovanja		1.442,87	20,61%
3295	Pristojbe i naknade		1.442,87	
36	Pomoći dane u inozemstvo i unutar općeg proračuna	19.500,00	0,00	0,00%
366	Pomoći proračunskim korisnicima drugih proračuna		0,00	0,00%

BROJČANA OZNAKA I NAZIV		IZVORNI PLAN ILI REBALANS 2024.	OSTVARENJE/ IZVRŠENJE 1.-6.2024.	INDEKS
1		2	3	4=3/2*100
	PROGRAM 1005 UPRAVLJANJE IMOVINOM	1.287.000,00	117.128,76	9,10%
	A100501 UPU SVETI ILIJA I BELETINEC	315.000,00	9.141,14	2,90%
	Izvor financiranja: 52 Ostale pomoći	21.252,51	0,00	0,00%
	81 Namjenski primici od zaduživanja	293.747,49	9.141,14	3,11%
3	RASHODI POSLOVANJA	35.000,00	0,00	0,00%
32	Materijalni rashodi	35.000,00	0,00	0,00%
323	Rashodi za usluge		0,00	0,00%
4	RASHODI ZA NABAVU NEFINANCIJSKE IMOVINE	280.000,00	9.141,14	3,26%
41	Rashodi za nabavu neproizvedene dugotrajne imovine	250.000,00	9.141,14	3,66%
411	Materijalna imovina - prirodna bogatstva		9.141,14	3,66%
4111	Zemljište		9.141,14	
42	Rashodi za nabavu proizvedene dugotrajne imovine	30.000,00	0,00	0,00%
426	Nematerijalna proizvedena imovina		0,00	0,00%
	A100502 Općinske zgrade	625.500,00	86.797,26	13,88%
	Izvor financiranja: 11 Opći prihodi i primici	95.982,00	56.373,94	58,73%
	52 Ostale pomoći	270.000,00	60,79	0,02%
	61 Donacije	2.018,00	0,00	0,00%
	71 Prihodi od prodaje ili zamjene nefinancijske imovine i naknade s naslova osiguranja	27.500,00	1.475,18	5,36%
	81 Namjenski primici od zaduživanja	230.000,00	28.887,35	12,56%
3	RASHODI POSLOVANJA	22.500,00	5.007,94	22,26%
32	Materijalni rashodi	22.500,00	5.007,94	22,26%
322	Rashodi za materijal i energiju		3.532,76	32,12%
3221	Uredski materijal i ostali materijalni rashodi		92,62	
3224	Materijal i dijelovi za tekuće i investicijsko održavanje		3.440,14	
323	Rashodi za usluge		1.475,18	12,83%
3232	Usluge tekućeg i investicijskog održavanja		1.025,18	
3237	Intelektualne i osobne usluge		450,00	
4	RASHODI ZA NABAVU NEFINANCIJSKE IMOVINE	603.000,00	81.789,32	13,56%
41	Rashodi za nabavu neproizvedene dugotrajne imovine	20.000,00	11.637,50	58,19%
411	Materijalna imovina - prirodna bogatstva		11.637,50	58,19%
4111	Zemljište		11.637,50	
42	Rashodi za nabavu proizvedene dugotrajne imovine	573.000,00	70.151,82	12,24%
421	Građevinski objekti		70.151,82	13,11%
4212	Poslovni objekti		70.151,82	
422	Postrojenja i oprema		0,00	0,00%
426	Nematerijalna proizvedena imovina		0,00	0,00%
45	Rashodi za dodatna ulaganja na nefinancijskoj imovini	10.000,00	0,00	0,00%
451	Dodatna ulaganja na građevinskim objektima		0,00	0,00%
	A100503 Ošasna imovina	26.500,00	8.250,00	31,13%
	Izvor financiranja: 11 Opći prihodi i primici	6.500,00	0,00	0,00%
	61 Donacije	20.000,00	8.250,00	41,25%
3	RASHODI POSLOVANJA	1.500,00	0,00	0,00%

BROJČANA OZNAKA I NAZIV		IZVORNI PLAN ILI REBALANS 2024.	OSTVARENJE/ IZVRŠENJE 1.-6.2024.	INDEKS
1		2	3	4=3/2*100
32	Materijalni rashodi	1.500,00	0,00	0,00%
323	Rashodi za usluge		0,00	0,00%
4	RASHODI ZA NABAVU NEFINANCIJSKE IMOVINE	25.000,00	8.250,00	33,00%
41	Rashodi za nabavu neproizvedene dugotrajne imovine	5.000,00	0,00	0,00%
411	Materijalna imovina - prirodna bogatstva		0,00	0,00%
42	Rashodi za nabavu proizvedene dugotrajne imovine	20.000,00	8.250,00	41,25%
421	Građevinski objekti		8.250,00	41,25%
4211	Stambeni objekti		8.250,00	
	A100504 Izgradnja dječjeg vrtića	36.000,00	0,00	0,00%
	Izvor financiranja: 11 Opći prihodi i primici	23.000,00	0,00	0,00%
	52 Ostale pomoći	13.000,00	0,00	0,00%
4	RASHODI ZA NABAVU NEFINANCIJSKE IMOVINE	36.000,00	0,00	0,00%
45	Rashodi za dodatna ulaganja na nefinancijskoj imovini	36.000,00	0,00	0,00%
451	Dodatna ulaganja na građevinskim objektima		0,00	0,00%
	A100505 Izgradnja dječjih igrališta i sportskih terena	242.000,00	8.077,86	3,34%
	Izvor financiranja: 11 Opći prihodi i primici	27.000,00	3.768,34	13,96%
	52 Ostale pomoći	215.000,00	4.309,52	2,00%
3	RASHODI POSLOVANJA	7.000,00	3.196,21	45,66%
32	Materijalni rashodi	7.000,00	3.196,21	45,66%
322	Rashodi za materijal i energiju		3.196,21	63,92%
3224	Materijal i dijelovi za tekuće i investicijsko održavanje		3.196,21	
323	Rashodi za usluge		0,00	0,00%
4	RASHODI ZA NABAVU NEFINANCIJSKE IMOVINE	235.000,00	4.881,65	2,08%
42	Rashodi za nabavu proizvedene dugotrajne imovine	85.000,00	4.881,65	5,74%
421	Građevinski objekti		4.881,65	5,74%
4214	Ostali građevinski objekti		4.881,65	
45	Rashodi za dodatna ulaganja na nefinancijskoj imovini	150.000,00	0,00	0,00%
451	Dodatna ulaganja na građevinskim objektima		0,00	0,00%
	A100506 INTERPRETACIJSKI CENTAR SJ.TOKA RIJEKE BEDNJE I ITU MEHANIZAM	42.000,00	4.862,50	11,58%
	Izvor financiranja: 52 Ostale pomoći	42.000,00	4.862,50	11,58%
4	RASHODI ZA NABAVU NEFINANCIJSKE IMOVINE	42.000,00	4.862,50	11,58%
41	Rashodi za nabavu neproizvedene dugotrajne imovine	27.000,00	4.862,50	18,01%
411	Materijalna imovina - prirodna bogatstva		4.862,50	18,01%
4113	Ostala prirodna materijalna imovina		4.862,50	
42	Rashodi za nabavu proizvedene dugotrajne imovine	15.000,00	0,00	0,00%
421	Građevinski objekti		0,00	0,00%
	PROGRAM 1006 PROGRAM JAČANJA GOSPODARSTVA - PODUZETNIČKA ZONA A100601 Otkup zemljišta	3.500,00	0,00	0,00%
		3.500,00	0,00	0,00%

BROJČANA OZNAKA I NAZIV		IZVORNI PLAN ILI REBALANS 2024.	OSTVARENJE/ IZVRŠENJE 1.-6.2024.	INDEKS
1		2	3	4=3/2*100
	Izvor financiranja: 11 Opći prihodi i primici	1.000,00	0,00	0,00%
	52 Ostale pomoći	1.282,00	0,00	0,00%
	81 Namjenski primici od zaduživanja	1.218,00	0,00	0,00%
3	RASHODI POSLOVANJA	1.000,00	0,00	0,00%
32	Materijalni rashodi	1.000,00	0,00	0,00%
323	Rashodi za usluge		0,00	0,00%
4	RASHODI ZA NABAVU NEFINANCIJSKE IMOVINE	2.500,00	0,00	0,00%
41	Rashodi za nabavu neproizvedene dugotrajne imovine	2.500,00	0,00	0,00%
411	Materijalna imovina - prirodna bogatstva		0,00	0,00%
	PROGRAM 1007 RAZVOJ I UPRAVLJANJE SUSTAVA VODOOPSKRBE, ODVODNJE I ZAŠTITE	263.000,00	15,14	0,01%
	A100701 Izgradnja vodovodne mreže	7.000,00	0,00	0,00%
	Izvor financiranja: 11 Opći prihodi i primici	7.000,00	0,00	0,00%
3	RASHODI POSLOVANJA	7.000,00	0,00	0,00%
36	Pomoći dane u inozemstvo i unutar općeg proračuna	7.000,00	0,00	0,00%
363	Pomoći unutar općeg proračuna		0,00	0,00%
	A100702 Izgradnja kanalizacijske mreže	251.000,00	15,14	0,01%
	Izvor financiranja: 11 Opći prihodi i primici	151.000,00	15,14	0,01%
	52 Ostale pomoći	50.000,00	0,00	0,00%
	81 Namjenski primici od zaduživanja	50.000,00	0,00	0,00%
3	RASHODI POSLOVANJA	251.000,00	15,14	0,01%
32	Materijalni rashodi	1.000,00	0,00	0,00%
323	Rashodi za usluge		0,00	0,00%
38	Ostali rashodi	250.000,00	15,14	0,01%
386	Kapitalne pomoći		15,14	0,01%
3862	Kapitalne pomoći kreditnim i ostalim financijskim institucijama te trgovačkim društvima i zadrugama izvan javnog sektora		15,14	
	A100703 Izgradnja hidroelektrana	5.000,00	0,00	0,00%
	Izvor financiranja: 52 Ostale pomoći	5.000,00	0,00	0,00%
3	RASHODI POSLOVANJA	5.000,00	0,00	0,00%
32	Materijalni rashodi	5.000,00	0,00	0,00%
323	Rashodi za usluge		0,00	0,00%
	PROGRAM 1008 DEMOGRAFSKE MJERE	65.000,00	18.763,12	28,87%
	A100801 Poticaji za stjecanje i uređenje nekretnina	50.000,00	18.763,12	37,53%
	Izvor financiranja: 11 Opći prihodi i primici	16.819,00	18.763,12	111,56%
	81 Namjenski primici od zaduživanja	33.181,00	0,00	0,00%
3	RASHODI POSLOVANJA	50.000,00	18.763,12	37,53%
38	Ostali rashodi	50.000,00	18.763,12	37,53%
382	Kapitalne donacije		18.763,12	37,53%
3822	Kapitalne donacije građanima i kućanstvima		18.763,12	
	A100802 Pomoć novorođenoj djeci	15.000,00	0,00	0,00%
	Izvor financiranja: 11 Opći prihodi i primici	15.000,00	0,00	0,00%
3	RASHODI POSLOVANJA	15.000,00	0,00	0,00%
37	Naknade građanima i kućanstvima na temelju osiguranja i druge naknade	15.000,00	0,00	0,00%
372	Ostale naknade građanima i kućanstvima iz proračuna		0,00	0,00%

BROJČANA OZNAKA I NAZIV		IZVORNI PLAN ILI REBALANS 2024.	OSTVARENJE/ IZVRŠENJE 1.-6.2024.	INDEKS
1		2	3	4=3/2*100
	PROGRAM 1009 PREDŠKOLSKI ODGOJ	136.500,00	62.600,70	45,86%
	A100901 Financiranje osnovnih aktivnosti predškolskog odgoja	136.500,00	62.600,70	45,86%
	Izvor financiranja: 11 Opći prihodi i primici	119.000,00	53.984,70	45,37%
	52 Ostale pomoći	17.500,00	8.616,00	49,23%
3	RASHODI POSLOVANJA	136.500,00	62.600,70	45,86%
37	Naknade građanima i kućanstvima na temelju osiguranja i druge naknade	118.000,00	53.729,48	45,53%
372	Ostale naknade građanima i kućanstvima iz proračuna		53.729,48	45,53%
3722	Naknade građanima i kućanstvima u naravi		53.729,48	
38	Ostali rashodi	18.500,00	8.871,22	47,95%
381	Tekuće donacije		8.871,22	47,95%
3811	Tekuće donacije u novcu		8.616,00	
3812	Tekuće donacije u naravi		255,22	
	PROGRAM 1010 OSNOVNO I SREDNJOŠKOLSKO OBRAZOVANJE	72.000,00	34.333,31	47,69%
	A101001 Osnovne aktivnosti školstva	72.000,00	34.333,31	47,69%
	Izvor financiranja: 11 Opći prihodi i primici	72.000,00	34.333,31	47,69%
3	RASHODI POSLOVANJA	72.000,00	34.333,31	47,69%
34	Financijski rashodi	5.500,00	0,00	0,00%
343	Ostali financijski rashodi		0,00	0,00%
36	Pomoći dane u inozemstvo i unutar općeg proračuna	63.000,00	32.725,31	51,94%
366	Pomoći proračunskim korisnicima drugih proračuna		32.725,31	51,94%
3661	Tekuće pomoći proračunskim korisnicima drugih proračuna		32.725,31	
38	Ostali rashodi	3.500,00	1.608,00	45,94%
381	Tekuće donacije		1.608,00	45,94%
3811	Tekuće donacije u novcu		1.608,00	
	PROGRAM 1011 VISOKO OBRAZOVANJE	19.000,00	9.790,00	51,53%
	A101101 Financiranje osnovnih aktivnosti visokog obrazovanja	19.000,00	9.790,00	51,53%
	Izvor financiranja: 11 Opći prihodi i primici	19.000,00	9.790,00	51,53%
3	RASHODI POSLOVANJA	19.000,00	9.790,00	51,53%
37	Naknade građanima i kućanstvima na temelju osiguranja i druge naknade	19.000,00	9.790,00	51,53%
372	Ostale naknade građanima i kućanstvima iz proračuna		9.790,00	51,53%
3721	Naknade građanima i kućanstvima u novcu		9.790,00	
	PROGRAM 1012 RAZVOJ SPORTA I REKREACIJE	53.000,00	38.725,00	73,07%
	A101201 Financiranje osnovne aktivnosti sporta i rekreacije	53.000,00	38.725,00	73,07%
	Izvor financiranja: 11 Opći prihodi i primici	53.000,00	38.725,00	73,07%
3	RASHODI POSLOVANJA	53.000,00	38.725,00	73,07%
38	Ostali rashodi	53.000,00	38.725,00	73,07%
381	Tekuće donacije		38.725,00	73,07%
3811	Tekuće donacije u novcu		38.725,00	
	PROGRAM 1013 SOCIJALNA SKRB	101.350,00	37.947,03	37,44%
	A101301 Stanovanje i nabava ogrijeva	101.350,00	37.947,03	37,44%
	Izvor financiranja: 11 Opći prihodi i primici	101.350,00	37.947,03	37,44%
3	RASHODI POSLOVANJA	101.350,00	37.947,03	37,44%

BROJČANA OZNAKA I NAZIV		IZVORNI PLAN ILI REBALANS 2024.	OSTVARENJE/ IZVRŠENJE 1.-6.2024.	INDEKS
1		2	3	4=3/2*100
37	Naknade građanima i kućanstvima na temelju osiguranja i druge naknade	93.500,00	30.131,59	32,23%
372	Ostale naknade građanima i kućanstvima iz proračuna		30.131,59	32,23%
3721	Naknade građanima i kućanstvima u novcu		29.188,50	
3722	Naknade građanima i kućanstvima u naravi		943,09	
38	Ostali rashodi	7.850,00	7.815,44	99,56%
381	Tekuće donacije		7.815,44	99,56%
3811	Tekuće donacije u novcu		7.815,44	
	PROGRAM 1014 RAZVOJ CIVILNOG DRUŠTVA	9.000,00	6.953,10	77,26%
	A101401 Tekuće donacije udrugama građana	9.000,00	6.953,10	77,26%
	Izvor financiranja: 11 Opći prihodi i primici	9.000,00	6.953,10	77,26%
3	RASHODI POSLOVANJA	9.000,00	6.953,10	77,26%
38	Ostali rashodi	9.000,00	6.953,10	77,26%
381	Tekuće donacije		6.953,10	77,26%
3811	Tekuće donacije u novcu		6.953,10	
	PROGRAM 1015 ORGANIZIRANJE I PROVOĐENJE ZAŠTITE I SPAŠAVANJA	71.500,00	54.525,00	76,26%
	A101501 Financiranje osnovne aktivnosti VZO i Civilne zaštite	71.000,00	54.525,00	76,80%
	Izvor financiranja: 11 Opći prihodi i primici	51.000,00	42.025,00	82,40%
	81 Namjenski primici od zaduživanja	20.000,00	12.500,00	62,50%
3	RASHODI POSLOVANJA	69.000,00	53.615,00	77,70%
32	Materijalni rashodi	3.000,00	95,00	3,17%
323	Rashodi za usluge		95,00	3,17%
3237	Intelektualne i osobne usluge		95,00	
38	Ostali rashodi	66.000,00	53.520,00	81,09%
381	Tekuće donacije		33.020,00	80,54%
3811	Tekuće donacije u novcu		33.020,00	
382	Kapitalne donacije		20.500,00	82,00%
3821	Kapitalne donacije neprofitnim organizacijama		20.500,00	
4	RASHODI ZA NABAVU NEFINANCIJSKE IMOVINE	2.000,00	910,00	45,50%
42	Rashodi za nabavu proizvedene dugotrajne imovine	2.000,00	910,00	45,50%
422	Postrojenja i oprema		910,00	45,50%
4223	Oprema za održavanje i zaštitu		910,00	
	A101502 Financiranje zaštite od kriminaliteta	500,00	0,00	0,00%
	Izvor financiranja: 11 Opći prihodi i primici	500,00	0,00	0,00%
3	RASHODI POSLOVANJA	500,00	0,00	0,00%
38	Ostali rashodi	500,00	0,00	0,00%
381	Tekuće donacije		0,00	0,00%
	PROGRAM 1016 PROMICANJE KULTURE	178.000,00	27.963,50	15,71%
	A101601 Kulturno umjetničko društvo i Udruga žena	14.500,00	12.000,00	82,76%
	Izvor financiranja: 11 Opći prihodi i primici	14.500,00	12.000,00	82,76%
3	RASHODI POSLOVANJA	14.500,00	12.000,00	82,76%
38	Ostali rashodi	14.500,00	12.000,00	82,76%
381	Tekuće donacije		12.000,00	82,76%
3811	Tekuće donacije u novcu		12.000,00	
	A101602 Međunarodna suradnja	4.500,00	0,00	0,00%
	Izvor financiranja: 11 Opći prihodi i primici	4.500,00	0,00	0,00%

BROJČANA OZNAKA I NAZIV		IZVORNI PLAN ILI REBALANS 2024.	OSTVARENJE/ IZVRŠENJE 1.-6.2024.	INDEKS
1		2	3	4=3/2*100
3	RASHODI POSLOVANJA	4.500,00	0,00	0,00%
32	Materijalni rashodi	4.500,00	0,00	0,00%
323	Rashodi za usluge		0,00	0,00%
329	Ostali nespomenuti rashodi poslovanja		0,00	0,00%
	A101603 Sakralni objekti	142.000,00	234,23	0,16%
	Izvor financiranja: 11 Opći prihodi i primici	52.000,00	234,23	0,45%
	52 Ostale pomoći	90.000,00	0,00	0,00%
3	RASHODI POSLOVANJA	142.000,00	234,23	0,16%
32	Materijalni rashodi	2.000,00	0,00	0,00%
323	Rashodi za usluge		0,00	0,00%
38	Ostali rashodi	140.000,00	234,23	0,17%
382	Kapitalne donacije		234,23	0,17%
3821	Kapitalne donacije neprofitnim organizacijama		234,23	
	A101604 Glumački festival	4.500,00	4.353,60	96,75%
	Izvor financiranja: 11 Opći prihodi i primici	4.500,00	4.353,60	96,75%
3	RASHODI POSLOVANJA	4.500,00	4.353,60	96,75%
32	Materijalni rashodi	4.500,00	4.353,60	96,75%
323	Rashodi za usluge		4.353,60	96,75%
3239	Ostale usluge		4.353,60	
	A101605 Turističke destinacije	5.000,00	4.975,67	99,51%
	Izvor financiranja: 11 Opći prihodi i primici	5.000,00	4.975,67	99,51%
3	RASHODI POSLOVANJA	5.000,00	4.975,67	99,51%
32	Materijalni rashodi	5.000,00	4.975,67	99,51%
323	Rashodi za usluge		4.975,67	99,51%
3237	Intelektualne i osobne usluge		4.975,67	
	A101606 Sufinanciranje rada Turističke zajednice »Varaždinski bregi«	7.500,00	6.400,00	85,33%
	Izvor financiranja: 11 Opći prihodi i primici	7.500,00	6.400,00	85,33%
3	RASHODI POSLOVANJA	7.500,00	6.400,00	85,33%
38	Ostali rashodi	7.500,00	6.400,00	85,33%
381	Tekuće donacije		6.400,00	85,33%
3811	Tekuće donacije u novcu		6.400,00	
	PROGRAM 1017 POTPORA POLJOPRIVREDI	8.000,00	1.309,86	16,37%
	A101701 Financiranje osnovnih aktivnosti u poljoprivredi	8.000,00	1.309,86	16,37%
	Izvor financiranja: 11 Opći prihodi i primici	8.000,00	1.309,86	16,37%
3	RASHODI POSLOVANJA	8.000,00	1.309,86	16,37%
32	Materijalni rashodi	3.000,00	1.309,86	43,66%
323	Rashodi za usluge		1.309,86	43,66%
3237	Intelektualne i osobne usluge		1.309,86	
35	Subvencije	5.000,00	0,00	0,00%
352	Subvencije trgovačkim društvima, zadrugama, poljoprivrednicima i obrtnicima izvan javnog sektora		0,00	0,00%
	RAZDJEL 004 DJEČJI VRTIĆ	540.037,82	215.959,01	39,99%
	GLAVA 00401 PREDŠKOLSKI ODGOJ	540.037,82	215.959,01	39,99%
	Izvor financiranja: 11 Opći prihodi i primici	270.003,82	163.080,49	60,40%
	31 Vlastiti prihodi	268.314,00	52.878,52	19,71%
	52 Ostale pomoći	720,00	0,00	0,00%
	61 Donacije	1.000,00	0,00	0,00%
	00401 PREDŠKOLSKI ODGOJ	540.037,82	215.959,01	39,99%
	PROGRAM 1018 PREDŠKOLSKI ODGOJ	540.037,82	215.959,01	39,99%

BROJČANA OZNAKA I NAZIV		IZVORNI PLAN ILI REBALANS 2024.	OSTVARENJE/ IZVRŠENJE 1.-6.2024.	INDEKS
1		2	3	4=3/2*100
A101801 Financiranje redovne djelatnosti dječjeg vrtića		540.037,82	215.959,01	39,99%
Izvor financiranja: 11 Opći prihodi i primici		270.003,82	163.080,49	60,40%
31 Vlastiti prihodi		268.314,00	52.878,52	19,71%
52 Ostale pomoći		720,00	0,00	0,00%
61 Donacije		1.000,00	0,00	0,00%
3	RASHODI POSLOVANJA	531.737,82	212.835,21	40,03%
31	Rashodi za zaposlene	401.866,00	159.968,99	39,81%
311	Plaće (Bruto)		130.986,30	40,81%
3111	Plaće za redovan rad		130.986,30	
312	Ostali rashodi za zaposlene		11.250,00	31,34%
3121	Ostali rashodi za zaposlene		11.250,00	
313	Doprinosi na plaće		17.732,69	39,41%
3132	Doprinosi za obvezno zdravstveno osiguranje		17.732,69	
32	Materijalni rashodi	127.871,82	52.364,13	40,95%
321	Naknade troškova zaposlenima		10.493,10	47,70%
3212	Naknade za prijevoz, za rad na terenu i odvojeni život		9.073,50	
3213	Stručno usavršavanje zaposlenika		1.419,60	
322	Rashodi za materijal i energiju		28.847,71	36,52%
3221	Uredski materijal i ostali materijalni rashodi		5.323,06	
3222	Materijal i sirovine		13.718,17	
3223	Energija		7.801,59	
3224	Materijal i dijelovi za tekuće i investicijsko održavanje		150,85	
3225	Sitni inventar i auto gume		1.680,71	
3227	Službena, radna i zaštitna odjeća i obuća		173,33	
323	Rashodi za usluge		12.678,77	54,36%
3231	Usluge telefona, pošte i prijevoza		354,87	
3232	Usluge tekućeg i investicijskog održavanja		5.161,04	
3234	Komunalne usluge		1.210,40	
3236	Zdravstvene i veterinarske usluge		576,03	
3237	Intelektualne i osobne usluge		433,68	
3238	Računalne usluge		2.760,47	
3239	Ostale usluge		2.182,28	
329	Ostali nespomenuti rashodi poslovanja		344,55	9,71%
3299	Ostali nespomenuti rashodi poslovanja		344,55	
34	Financijski rashodi	1.700,00	502,09	29,53%
343	Ostali financijski rashodi		502,09	29,53%
3431	Bankarske usluge i usluge platnog prometa		502,02	
3433	Zatezne kamate		0,07	
38	Ostali rashodi	300,00	0,00	0,00%
381	Tekuće donacije		0,00	0,00%
4	RASHODI ZA NABAVU NEFINANCIJSKE IMOVINE	8.300,00	3.123,80	37,64%
42	Rashodi za nabavu proizvedene dugotrajne imovine	8.300,00	3.123,80	37,64%
422	Postrojenja i oprema		3.123,80	49,58%
4223	Oprema za održavanje i zaštitu		3.123,80	
426	Nematerijalna proizvedena imovina		0,00	0,00%
UKUPNO RASHODI I IZDACI		4.732.872,82	1.071.276,83	22,63%

Članak 4.

Polugodišnji izvještaj o izvršenju Proračuna Općine Sveti Ilija za razdoblje 01.01.2024. do 30.06.2024. g. stupa na snagu osmi dan od dana objave u službenom glasilu »Službeni vjesnik Varaždinske županije«.

KLASA: 400-05/24-03/01
URBROJ: 2186-08-03-24-01
Sveti Ilija, 17. rujna 2024.

**Predsjednik Općinskog vijeća
Dean Hrastić, dipl.ing. v.r.**

39.

Na temelju članka 35. Zakona o lokalnoj i područnoj (regionalnoj) samoupravi (»Narodne novine«, broj 33/01, 60/01, 129/05, 109/07, 125/08, 36/09, 150/11, 144/12, 19/13, 137/15, 123/17, 98/19 i 144/20) i članka 30. Statuta Općine Sveti Ilija (»Službeni vjesnik Varaždinske županije«, broj 5/18, 36/20 i 33/21), Općinsko vijeće Općine Sveti Ilija na 19. sjednici održanoj dana 17. rujna 2024. godine, donosi

ODLUKU

**o prihvatanju Izvještaja o izvršenju
Proračuna Općine Sveti Ilija za razdoblje
01.01.-30.06.2024. godine**

Članak 1.

Općinsko vijeće Općine Sveti Ilija donosi Odluku o prihvatanju Izvještaja o izvršenju Proračuna Općine Sveti Ilija za razdoblje 01.01.-30.06.2024. godine.

Članak 2.

Ova Odluka o **prihvatanju Izvještaja o izvršenju Proračuna Općine Sveti Ilija za razdoblje 01.01.-30.06.2024. godine** stupa na snagu osmog dana od dana objave u »Službenom vjesniku Varaždinske županije«.

KLASA: 400-01/24-03/02
URBROJ: 2186-08-03-24-01
Sveti Ilija, 17. rujna 2024.

**Predsjednik Općinskog vijeća
Dean Hrastić, dipl.ing. v.r.**

40.

Na temelju članka 30. Statuta Općine Sveti Ilija (»Službeni vjesnik Varaždinske županije«, broj 5/18, 36/20, 33/21), Općinsko vijeće Općine Sveti Ilija na sjednici održanoj 17. rujna 2024. godine, donosi

ZAKLJUČAK

**o prihvatanju Polugodišnjeg izvještaja o radu
načelnika za razdoblje siječanj - lipanj 2024.
godine**

Članak 1.

Prihvaća se Polugodišnji izvještaj o radu načelnika Općine Sveti Ilija za razdoblje od 1. siječnja do 30. lipnja 2024. godine.

Članak 2.

Ovaj Zaključak objavit će se u »Službenom vjesniku Varaždinske županije«.

KLASA: 022-01/23-01/02
URBROJ: 2186-08-03-23-01
Sveti Ilija, 17. rujna 2024.

**Predsjednik Općinskog vijeća
Dean Hrastić, dipl.ing. v.r.**

41.

Na temelju članka 12. stavka 3. Zakona o zaštiti od svjetlosnog onečišćenja (»Narodne novine«, broj 14/19) i članka 30. Statuta Općine Sveti Ilija (»Službeni vjesnik Varaždinske županije«, broj 5/18, 36/20 i 33/21), Općinsko vijeće Općine Sveti Ilija na 19. sjednici održanoj 17. rujna 2024. godine, donijelo je

ODLUKU

**o donošenju Plana rasvjete
Općine Sveti Ilija**

Članak 1.

Donosi se Plan rasvjete Općine Sveti Ilija (u daljnjem tekstu: Plan) za cjelokupno područje Općine Sveti Ilija kojim se određuju zone ugradnje rasvjete i tehnički parametri rasvjete, u skladu sa Zakonom o zaštiti od svjetlosnog onečišćenja te podzakonskim propisima.

Članak 2.

Plan iz članka 1. ove Odluke sastavni je dio ove Odluke.

Članak 3.

Ova Odluka stupa na snagu osmog dana od dana objave u »Službenom vjesniku Varaždinske županije«.

KLASA: 406-05/24-01/01
URBROJ: 2186-08-03-24-1
Sveti Ilija, 17. rujna 2024.

**Predsjednik Općinskog vijeća
Dean Hrastić, dipl.ing. v.r.**

PLAN RASVJETE OPĆINE SVETI ILIJA

Mjesto i datum: Ivanec, srpanj 2024.

Naručitelj izrade plana rasvjete:**OPĆINA SVETI ILIJA**

Trg Josipa Godrijana 2,
42214 Sveti Ilija
OIB: 10443118219

Izrađivač plana rasvjete:**TESLA d.o.o.**

Horvatsko 18,
42244 Klenovnik
OIB: 24079480259

Oznaka plana: JR-PR-24/04

Voditelj izrade plana rasvjete: Goran Ribić, mag.ing.el.

Suradnici: Dario Kornet, bacc.ing.el.
Patrik Novoselec, bacc.ing.el.

ODOBRIO VODITELJ IZRADE PLANA RASVJETE:

Goran Ribić, mag.ing.el.

Sadržaj

I. OPĆE ODREDBE	5489
II. TEKSTUALNI DIO - ODREDBE ZA PROVEDBU	5489
1. UVOD	5489
2. ZAKONODAVNI OKVIR	5489
3. SVJETLOSNO ONEČIŠĆENJE	5490
4. DEFINIRANJE ZONA RASVIJETLJENOSTI.....	5494
5. TERMINSKI PLAN RADA RASVJETE.....	5496
6. BILANCA POKRIVENOSTI.....	5498
7. MJERE ZAŠTITE POSEBNO OSJETLJIVIH PODRUČJA	5499
8. PRIJEDLOG SMJERNICA RAZVOJA SUSTAVA JAVNE RASVJETE	5499
8.1. SUSTAV REGULACIJE SVJETILJAKA	5500
8.2. PAMETNI GRADOVI I OPĆINE (SMART CITY)	5500
8.3. CNUS	5501
8.4. TEMPERATURA BOJE SVJETLA.....	5503
9. ZAKLJUČAK	5503
III. PRILOG 1 - GRAFIČKI DIO - KARTOGRAFSKI PRIKAZI	5504

I. OPĆE ODREDBE

Plan rasvjete Općine Sveti Ilija (u daljnjem tekstu: Plan) izradila je tvrtka Tesla d.o.o. iz Ivanca, u koordinaciji s nositeljem izrade Općinom Sveti Ilija.

Plan se odnosi na cjelokupno područje Općine Sveti Ilija.

Plan je izrađen u skladu sa Zakonom o zaštiti od svjetlosnog onečišćenja (»Narodne novine«, broj 14/19), Pravilnikom o zonama rasvijetljenosti, dopuštenim vrijednostima rasvijetljavanja i načinima upravljanja rasvjetnim sustavima (»Narodne novine«, broj 128/20) i Pravilnikom o sadržaju, formatu i načinu izrade plana rasvjete i akcijskog plana gradnje i /ili rekonstrukcije vanjske rasvjete (»Narodne novine«, broj 22/23).

II. TEKSTUALNI DIO - ODREDBE ZA PROVEDBU

1. UVOD

Zakonom o zaštiti od svjetlosnog onečišćenja (»Narodne novine«, broj 14/19) uređuje se zaštita od svjetlosnog onečišćenja koja obuhvaća obveznike zaštite od svjetlosnog onečišćenja, mjere zaštite od svjetlosnog onečišćenja, način utvrđivanja najviše dopuštenih vrijednosti rasvijetljavanja, ograničenja i zabrane rasvijetljavanja, uvjete za planiranje, gradnju, održavanje i rekonstrukciju vanjske rasvjete, mjerenje i način praćenja rasvijetljenosti okoliša te druga pitanja radi smanjenja svjetlosnog onečišćenja okoliša i posljedica djelovanja svjetlosnog onečišćenja. Prema članku 12. stavku 3. istog Zakona, jedinice lokalne samouprave i Grad Zagreb dužni su za svoje područje izraditi plan rasvjete i dostaviti ih Ministarstvu u roku od 12 mjeseci od dana stupanja na snagu pravilnika iz članka 10. stavka 3. i članka 12. stavka 8. istoga Zakona.

Kako bi sam Zakon o zaštiti od svjetlosnog onečišćenja bio kompletan doneseno je i stupilo na snagu tri dodatna pravilnika. Pravilnik o zonama rasvijetljenosti, dopuštenim vrijednostima rasvijetljavanja i načinima upravljanja rasvjetnim sustavima (»Narodne novine«, broj 128/20) kojim se propisuje obvezni način i uvjeti upravljanja rasvijetljavanjem, zone rasvijetljenosti i zaštite, najviše dopuštene vrijednosti rasvijetljavanja, uvjete za odabir i postavljanje svjetiljki, kriterije energetske učinkovitosti, uvjete i najviše dopuštene vrijednosti korelirane temperature boje izvora svjetlosti vezano za rasvjetu. Pravilnik o mjerenju i načinu praćenja rasvijetljenosti okoliša (»Narodne novine«, broj 22/23) kojim se propisuje način mjerenja rasvijetljenosti okoliša, sadržaj i način izrade izvješća o provedenom mjerenju te način mjerenja radi utvrđivanja razine rasvijetljenosti. Pravilnik o sadržaju, formatu i načinu izrade plana rasvjete i akcijskog plana gradnje i/ili rekonstrukcije vanjske rasvjete (»Narodne novine«, broj 22/23) kojim se propisuje format i način dostave plana rasvjete kao i akcijskog plana gradnje i/ili rekonstrukcije vanjske rasvjete.

Plan rasvjete je plan vanjske rasvjete i dekorativne rasvjete koji donose jedinice lokalne samouprave i Grad Zagreb, u skladu s prostornim i urbanističkim planovima, a kojim se određuju zone ugradnje rasvjete i tehnički parametri rasvjete, u skladu sa zakonom i Pravilnikom o sadržaju, formatu i načinu izrade plana rasvjete i akcijskog plana gradnje i/ili rekonstrukcije vanjske rasvjete (»Narodne novine«, broj 22/23).

Javna rasvjeta igra ključnu ulogu u modernim urbanim sredinama, pružajući osvjetljenje i sigurnost tijekom noći. Međutim, često se podcjenjuje utjecaj potrošnje električne energije koju generiraju ti sustavi. Potrošnja električne energije za javnu rasvjetu predstavlja značajan udio ukupne potrošnje električne energije u urbanim područjima te ima značajan ekološki i financijski utjecaj. Energetska učinkovitost postaje sve važnija jer gradovi teže smanjenju svojih troškova energije i smanjenju emisija stakleničkih plinova. Prelazak na LED tehnologiju za javnu rasvjetu može rezultirati značajnim uštedama energije, smanjenjem troškova održavanja i smanjenjem emisija CO₂. Pored toga, moderni sustavi upravljanja rasvjetom omogućuju prilagodljivost osvjetljenja prema potrebama, što dodatno optimizira potrošnju energije.

Važno je istaknuti i socijalni aspekt potrošnje električne energije za javnu rasvjetu. Osvjetljenje javnih prostora ne samo da pruža sigurnost građanima, već također potiče aktivnosti poput rekreativnih šetnji, sportskih aktivnosti i društvenih događanja. Stoga je ključno osigurati adekvatno osvjetljenje uz istovremeno smanjenje potrošnje energije radi očuvanja okoliša i ekonomskih resursa.

2. ZAKONODAVNI OKVIR

Smjernice za izradu Plana rasvjete počivaju na zakonodavnom okviru opisanom kako slijedi:

- *Zakon o zaštiti od svjetlosnog onečišćenja (»Narodne novine«, broj 14/19)*
- *Pravilnik o sadržaju, formatu i načinu izrade plana rasvjete i akcijskog plana gradnje i/ili rekonstrukcije vanjske rasvjete (»Narodne novine«, broj 22/23)*
- *Pravilnik o zonama rasvijetljenosti, dopuštenim vrijednostima rasvijetljavanja i načinima upravljanja rasvjetnim sustavima (»Narodne novine«, broj 128/20)*

Zakon o zaštiti od svjetlosnog onečišćenja (»Narodne novine«, broj 14/19) - Ovim se Zakonom uređuje zaštita od svjetlosnog onečišćenja koja obuhvaća obveznike zaštite od svjetlosnog onečišćenja, mjere zaštite od svjetlosnog onečišćenja, način utvrđivanja najviše dopuštenih vrijednosti rasvjetljavanja, ograničenja i zabrane rasvjetljavanja, uvjete za planiranje, gradnju, održavanje i rekonstrukciju vanjske rasvjete, mjerenje i način praćenja rasvijetljenosti okoliša te druga pitanja radi smanjenja svjetlosnog onečišćenja okoliša i posljedica djelovanja svjetlosnog onečišćenja.

Pravilnik o sadržaju, formatu i načinu izrade plana rasvjete i akcijskog plana gradnje i/ili rekonstrukcije vanjske rasvjete (»Narodne novine«, broj 22/23) - Ovim Pravilnikom propisuju se sadržaj, format i način dostave plana rasvjete (u daljnjem tekstu: Plan) i akcijskog plana gradnje i/ili rekonstrukcije vanjske rasvjete (u daljnjem tekstu: Akcijski plan), način informiranja javnosti o Planovima i Akcijskim planovima, način dostave podataka za potrebe informacijskog sustava zaštite okoliša i prirode, kao i druga pitanja u vezi s tim.

Pravilnik o zonama rasvijetljenosti, dopuštenim vrijednostima rasvjetljavanja i načinima upravljanja rasvjetnim sustavima (»Narodne novine«, broj 128/20) - Ovim Pravilnikom propisuju se obvezni načini i uvjeti upravljanja rasvjetljavanjem, zone rasvijetljenosti i zaštite, najviše dopuštene vrijednosti rasvjetljavanja, uvjeti za odabir i postavljanje svjetiljki, kriteriji energetske učinkovitosti, uvjeti i najviše dopuštene vrijednosti korelirane temperature boje izvora svjetlosti, obveze jedinica lokalne samouprave vezano za propisane standarde, kao i druga pitanja u vezi s tim.

3. SVJETLOSNO ONEČIŠĆENJE

Svjetlosno onečišćenje je promjena razine prirodne svjetlosti u noćnim uvjetima uzrokovana emisijom svjetlosti iz umjetnih izvora svjetlosti koja štetno djeluje na ljudsko zdravlje i ugrožava sigurnost u prometu zbog bliještanja, neposrednog ili posrednog zračenja svjetlosti prema nebu, ometa život i/ili seobu ptica, šišmiša, kukaca i drugih životinja te remeti rast biljaka, ugrožava prirodnu ravnotežu, ometa profesionalno i/ili amatersko astronomsko promatranje neba i nepotrebno troši energiju te narušava sliku noćnog krajobraza.

Svjetlosno zagađenje okoliša predstavlja globalni izazov s ozbiljnim ekonomskim, astronomskim, sigurnosnim i zdravstvenim implikacijama koje utječu na ljudski život, izazivajući različite neželjene zdravstvene posljedice. Usprkos tome, pojam svjetlosnog onečišćenja relativno je nov za širu javnost u usporedbi s tradicionalnim oblicima zagađenja poput onečišćenja vode, tla ili zraka.

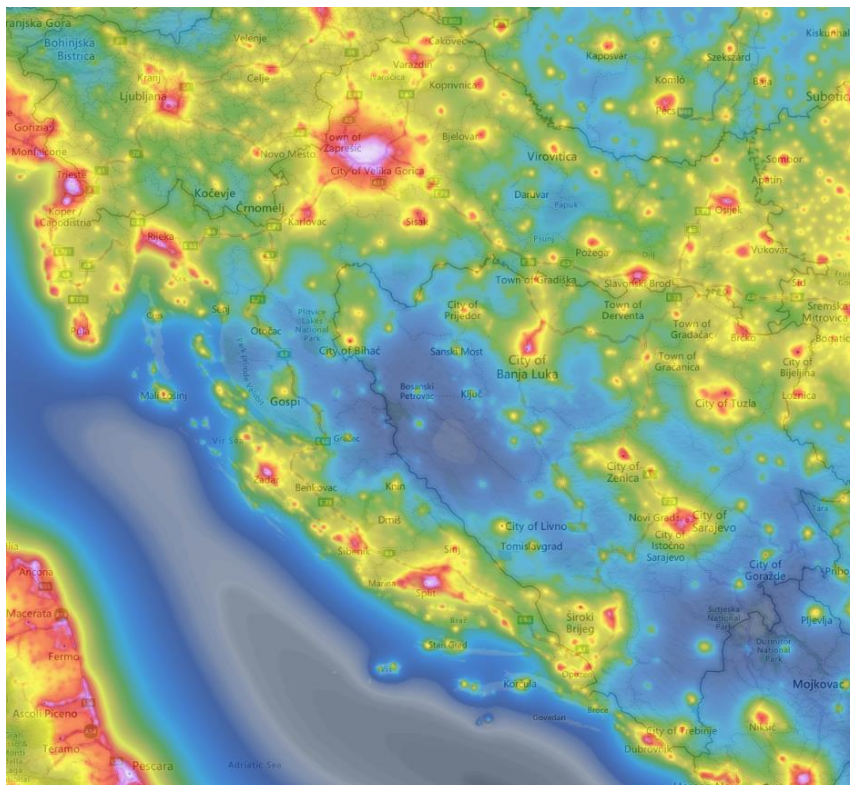

Slika 1 Svjetlosno onečišćenje u Republici Hrvatskoj

Ovo onečišćenje ima opsežne štetne posljedice na okoliš, ljudsko zdravlje i prirodne ekosustave. Prvenstveno, svjetlosno onečišćenje narušava noćni ekosustav, remeteći prirodne obrasce kretanja, navigacije i komunikacije mnogih životinjskih vrsta.

Dopunski, svjetlosno onečišćenje negativno utječe na ljudsko zdravlje. Izlaganje neprirodnoj svjetlosti tijekom noćnih sati može poremetiti cirkadijalni ritam, dovodeći do nesanice, umora i drugih zdravstvenih poteškoća. Studije sugeriraju da ovakvo onečišćenje može povećati rizik od određenih zdravstvenih tegoba, uključujući karcinom, dijabetes i kardiovaskularne bolesti.

Nadalje, svjetlosno onečišćenje ima estetski i kulturni utjecaj. Pretjerano osvijetljeni urbani prostori gube mogućnost promatranja noćnog neba i zvijezda, smanjujući kvalitetu iskustva te ograničavajući mogućnost povezivanja s prirodnim svijetom na način na koji su to činile generacije prije nas.

Kako bi se smanjili štetni efekti svjetlosnog onečišćenja, nužno je poduzeti odgovarajuće korake. To uključuje primjenu adekvatne rasvjete koja minimizira refleksije i širenje svjetla izvan namijenjenih područja, korištenje svjetlosnih izvora s manjom potrošnjom energije i provođenje zakonskih propisa koji reguliraju svjetlosno onečišćenje.

Putem edukacije javnosti o štetnosti svjetlosnog onečišćenja i promicanja odgovornog korištenja rasvjete, možemo zajednički raditi na stvaranju okoline koja je prijateljska prema ljudima, životinjama i prirodi.

Urbanizacija, koja često uključuje intenzivnu upotrebu umjetne rasvjete na ulicama, prometnicama, javnim prostorima i spomenicima, pretpostavlja se kao preduvjet modernog načina života. Svjetlosno onečišćenje uglavnom uzrokuje vanjske svjetiljke koje zbog nepravilnog postavljanja svjetlost emitiraju prema nebu ili na stranu. SLIKA prikazuje podjelu svjetiljki prema količini svjetlosnog zagađenja (»non-cutoff«, »semi-cutoff«, »cutoff«, »full-cutoff«). Starije svjetiljke značajno doprinose svjetlosnom zagađenju dok su modernije tehnologije uvelike smanjile svjetlosno onečišćenje.

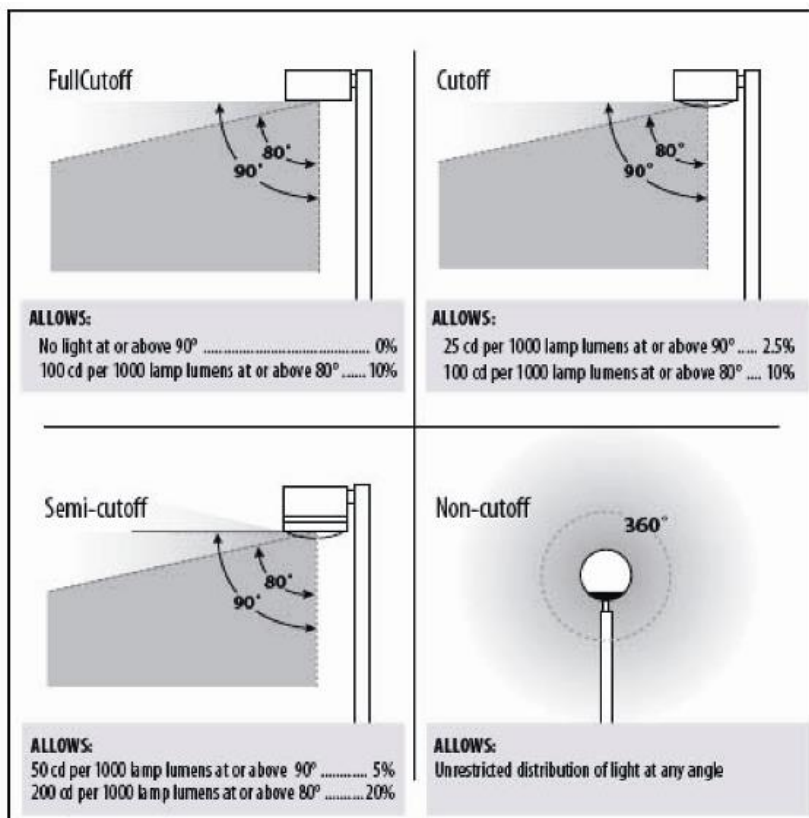

Slika 2 Podjela svjetiljki prema svjetlosnom onečišćenju

U nastavku su navedene definicije nekih osnovnih pojmova iz područja vanjske rasvjete i svjetlosnog onečišćenja.

ekološki prihvatljiva svjetiljka je svjetiljka koja zadovoljava potrebe za umjetnom rasvjetljenošću pojedine građevine, objekta ili površine čija je emisija svjetlosti u skladu s uvjetima zaštite od svjetlosnog onečišćenja propisanim Zakonom o zaštiti od svjetlosnog onečišćenja. Maksimalna korelirana temperatura boje svjetlosti (CCT) je najviše 3000 K uz G - indeks $\geq 1,5$. U zaštićenim područjima iznos korelirane temperature boje svjetlosti (CCT) je najviše 2200 K uz G - indeks ≥ 2 . Iznimno u slučajevima kada nije moguće izračunati G - indeks primjenjuje se samo uvjet korelirane boje svjetlosti.

G - indeks je mjera količine iznosa plavog svjetla u vidljivom dijelu spektra izvora svjetlosti.

napredni sustav upravljanja gradom (Smart city concept) predstavlja sustav koji integrira informacijsku i komunikacijsku tehnologiju (IKT) te različite fizičke uređaje povezane na mrežu

Internet stvari (IoT) kako bi se optimizirala učinkovitost gradskog poslovanja i usluga i povezanost s građanima. Napredni sustav upravljanja, u smislu ovoga Pravilnika, mora biti zasnovan na otvorenim standardima koji omogućavaju povezivanje i integraciju sustava u veće platforme namijenjene »Smart city« konceptu. Za uključenje u napredni sustav upravljanja, u smislu ovoga Pravilnika, smatra se da svjetiljke trebaju biti opremljene programibilnim upravljačkim uređajem (driver) koji ima mogućnost kreiranja autonomnih scena raznih razina u više koraka, mogućnost regulacije svjetlosnog toka daljinskom kontrolom razina osvjetljenosti (ili snage) dodavanjem nadglednika (controller), odnosno biti spremne za sustav Internet stvari (IoT ready) s opcijom samostalnog GPS pozicioniranja.

onečišćujuće svjetlo (u daljnjem tekstu: OS) (pollutant light) je onaj dio ukupnog svjetlosnog toka svjetiljke (ULOR) koji se isijava iznad horizontale prema nebu u odnosu na ukupni svjetlosni tok (vidi Prilog I. točku B. Pravilnika o zonama rasvjetljenosti, dopuštenim vrijednostima rasvjetljavanja i načinima upravljanja rasvjetnim sustavima).

provalno svjetlo (u daljnjem tekstu: PS) (light trespass) je onaj dio svjetlosnog toka (DLOR) koji rasvjetljava prostor između korisnog svjetla i horizontale obzorja svjetiljke i koji zahvaća površinu u susjedstvu koja nije u vlasništvu investitora rasvjete (vidi Prilog I. točku B. Pravilnika o zonama rasvjetljenosti, dopuštenim vrijednostima rasvjetljavanja i načinima upravljanja rasvjetnim sustavima).

rasipno svjetlo (u daljnjem tekstu: RS) (spill light) je onaj dio svjetlosnog toka svjetiljke (DLOR) koji rasvjetljava prostor između korisnog svjetla i horizontale obzorja svjetiljke za koje ne postoji namjera rasvjetljavanja (vidi Prilog I. točku B. Pravilnika o zonama rasvjetljenosti, dopuštenim vrijednostima rasvjetljavanja i načinima upravljanja rasvjetnim sustavima).

sjaj neba (sky glow) je osvjetljenost noćnog neba koja nastaje kao posljedica širenja svjetla bilo od svjetiljki koje emitiraju izravno prema gore ili se odbijaju od zemlje. Svjetlost se raspršuje na molekulama prašine i plinova u atmosferi, stvarajući blistavu pozadinu. Nebeski sjaj je vrlo promjenjiv i ovisan je o neposrednim vremenskim uvjetima, količini prašine i plina u atmosferi, količini svjetlosti usmjerenoj prema nebu i smjeru iz kojeg se gleda. Sjaj neba mjeri se u magnitudama po kvadratnoj lučnoj sekundi. Sastoji se od dvije zasebne komponente i to:

- prirodna osvjetljenost neba - onaj dio sjaja neba koji se može pripisati zračenju nebeskih izvora i svjetlosnih procesa u Zemljinoj gornjoj atmosferi i
- osvjetljenost neba uzrokovana ljudskim djelovanjem - onaj dio osvjetljenosti neba koji se može pripisati djelovanju čovjeka u smislu postave izvora zračenja (npr. umjetna vanjska rasvjeta), uključujući zračenje koje se emitira izravno prema gore i zračenje koje se odražava s površine Zemlje.

sustav upravljanja rasvjetom je automatizirani sustav koji omogućuje upravljanje s povezanom rasvjetom, a omogućuje upravljanje intenzitetom, vremenom uključivanja-isključivanja i vremenima promjene intenziteta te definiranje dinamičkih scena rasvjete; u slučaju korištenja RGB ili RGBW svjetiljka omogućuje i vremensko definiranje promjena boja i intenziteta rasvjete.

svjetiljka je električna naprava (nepokretna ili prenosiva) koja ima ugrađen jedan ili više izvora svjetlosti, a namijenjena je emisiji, usmjeravanju ili filtriranju svjetla.

svjetlosna refleksija je dio svjetlosti koje je napustilo površinu koja se rasvjetljava, a koji je po intenzitetu manji za iznos apsorbirane svjetlosti rasvijetljene površine.

svjetlosni sustav je električni sklop sastavljen od jednog ili više izvora svjetlosti i uređaja koji omogućuju da taj izvor emitira svjetlost te u ovisnosti o vrsti svjetlosti može biti:

- svjetlosni sustav koji emitira svijetlost vidljivog dijela spektra iz područja od 380 do 780 nm (RGB sustav)
- svjetlosni sustav koji kombinira svijetlost vidljivog dijela spektra iz područja od 380 do 780 nm (RGB izvore svjetlosti) i bijelu svijetlost (RGBW sustav) i
- svjetlosni sustav koji kombinira svijetlost vidljivog dijela spektra iz područja od 380 do 780 nm (RGB izvore svjetlosti) i monokromatsku ambra svijetlost (RGBA sustav)

ukupno proizvedeni svjetlosni tok svjetiljke LOR (Light Output Ratio) je ukupno proizvedeni svjetlosni tok svjetiljke koji se dijeli na ULOR i na DLOR

- ULOR (Upward Light Output Ratio) predstavlja dio svjetlosnog toka kojeg svjetiljka isijava iznad horizontale u odnosu na ukupni svjetlosni tok svjetiljke. Podrazumijeva se da je svjetiljka montirana prema tvorničkim parametrima
- ULORinst (Upward Light Output Ratio installed) predstavlja dio svjetlosnog toka kojeg na drugačiji način montirana svjetiljka u odnosu na tvorničke parametre isijava iznad horizontale u odnosu na ukupni svjetlosni tok svjetiljke
- DLOR (Downward Light Output Ratio) predstavlja dio svjetlosnog toka kojeg svjetiljka isijava ispod horizontale u odnosu na ukupni svjetlosni tok svjetiljke. DLOR se dijeli na korisno svjetlo (KS), RS i na provalno svjetlo PS

Primjer korisne rasvjete i štetne, odnosno neželjene komponente kod tipične svjetiljke vanjske rasvjete:

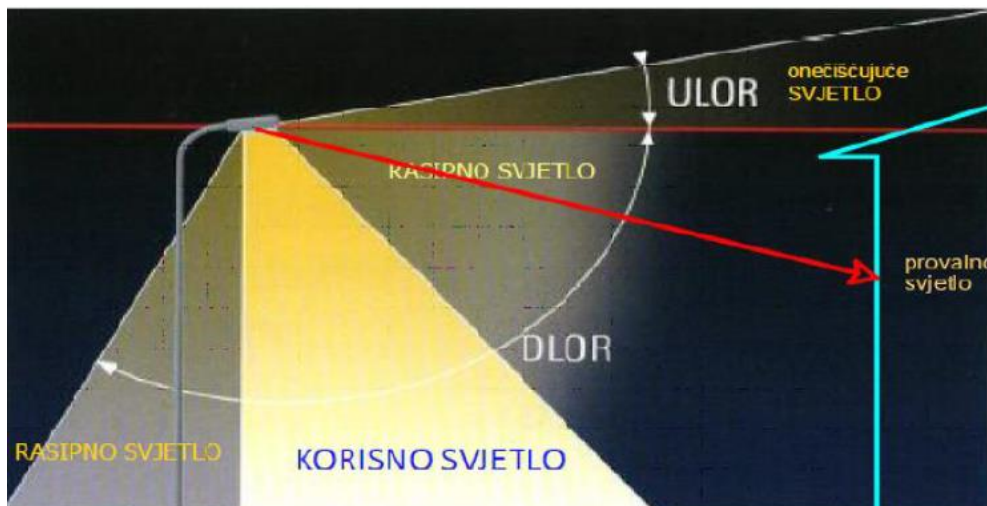

Slika 3 Korisno i štetno svjetlo javne rasvjete

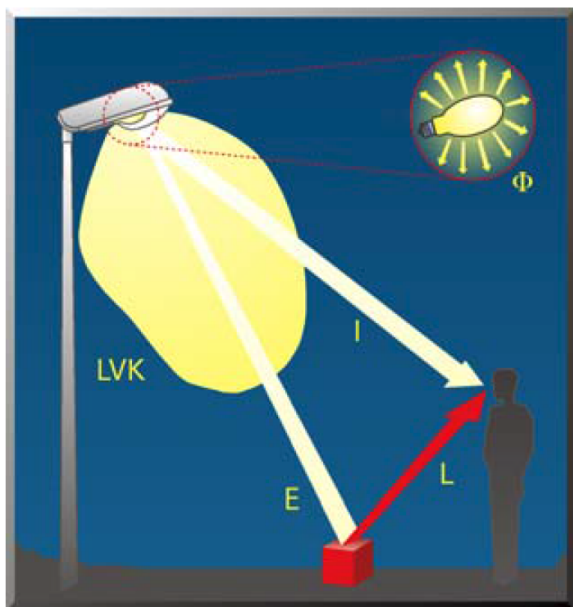

Slika 4 Opis svjetlotehničkih veličina

Svjetlosni tok Φ [lm] = ukupna odaslana snaga zračenja izvora svjetlosti

Jakost svjetlosti I [cd] = mjerilo vrijednosti svjetlosti, koja zrači u određenom smjeru

Rasvjetljenost E [lux] = mjerilo za intenzitet svjetlosti, koja pada na određenu površinu

Sjajnost (luminancija, svjetlina) L [cd/m²] = mjerilo za sjajnost, za svjetlosni utisak o više ili manje svjetloj, svjetlećoj ili rasvjetljenoj površini (plohi). **To je jedina svjetlotehnička veličina, koju ljudsko oko neposredno percipira**

Kandela (cd) - intenzitet svjetla kojega daje neki izvor svjetla, izražava se u kandelama [cd]. Ovo je osnovna jedinica količine svjetla. Nekada se kandelama izražavala količina svjetla proizašla iz plamena svijeće. SI sustav mjera, definira kandelu kao svjetlosni intenzitet na danoj udaljenosti, za izvor monokromatske radijacije vala frekvencije 540×10^{12} Hz, a koji ima polarni intenzitet u tom smjeru $1/683$ W/sr (Watt / steradian).

Lumen (lm) - Jedinica svjetlosnog toka nekog izvora svjetla. Točkasti izvor od jedne kandeale, proizvesti će svjetlosni tok od 1 lumena kroz prostorni kut od jednog steradiana (kugla ima ukupnu površinu do 4π steradiana).

Stoga točkasti izvor od jedne kandele ima ukupni svjetlosni tok od 4π ili 12,57 lumena). Općenito se može reći da je lumen količina svjetla emitirana iz nekog izvora pri određenom intenzitetu.

Illuminacija (rasvjetljenost) (lx) - ili razina iluminacije je definirana kao količina svjetla koja padne na određenu površinu. SI jedinica za iluminaciju jest lux (lx), što odgovara jednom lumen na kvadratni metar. Imperijalna mjera je footcandela što odgovara jednoj kandelu po kvadratnoj stopi. Iluminacija se opisuje inverznim kvadratnim zakonom. Prema tom zakonu rasvjetljenost neke površine se smanjuje direktno proporcionalno kvadratu udaljenosti.

Luminacija (svjetlina) (cd/m²) - Svjetlina objekta ovisi o karakteristikama materijala od kojega je izgrađen (reflektivna svojstva). Budući svjetlina predstavlja odbijenu komponentu svjetla, objekt se u ovom slučaju ponaša kao novi izvor svjetla. Postoji izravni odnos između svjetline gledanog objekta i rezultatne rasvjetljenosti slike koja padne na rožnicu promatračevog oka. Jedinica za svjetlinu je kandela/m².

4. DEFINIRANJE ZONA RASVIJETLJENOSTI

S obzirom na sadržaj, aktivnosti i kriterije, određene su i razgraničene sljedeće zone rasvjetljenosti:

- E0 - područja prirodne rasvjetljenosti,
- E1 - područja tamnog krajolika,
- E2 - područja niske ambijentalne rasvjetljenosti,
- E3 - područja srednje ambijentalne rasvjetljenosti i
- E4 - područja visoke ambijentalne rasvjetljenosti.

Razgraničenje površina iz stavka 1. ovog članka određeno je na kartografskom prikazu br. 1. »Zone rasvjetljenosti« mj. 1:25.000.

Zona E0 uvijek mora biti okružena zonom E1. Sva rasvjeta koja se nalazi u zonama E0 i E1 mora biti popisane u planu rasvjete i posebno navedena.

U zonama E0 i E1 nije dopuštena upotreba dekorativne rasvjete kao ni krajobrazne rasvjete, nego je ona samo dopuštena u zonama E2, E3 i E4. Upotreba dekorativne i krajobrazne rasvjete u zonama E0 i E1 je dopuštena u iznimnim slučajevima.

Zona E0 - Područja prirodne rasvjetljenosti

- Blizine većih profesionalnih zvezdarnica
- Parkovi tamnog neba
- Prirodna područja otvorenog prostora
- Područja prirode izvan granica naselja važna za očuvanje divljih vrsta osjetljivih na svjetlosno onečišćenje, s osobitim naglaskom na strogo zaštićene vrste
- Zaštićena područja - Strogi rezervati, posebni rezervati te zone stroge i usmjerene zaštite unutar parkova prirode i nacionalnih parkova
- Skloništa divljih vrsta
- Dijelovi krajobraza i krajobrazne infrastrukture

Kriteriji za zonu E0 su:

- Područja gdje vanjska rasvjeta ozbiljno i negativno utječe na prirodno okruženje. Utjecaji uključuju ometanje bioloških ciklusa flore i faune i/ili onemogućavanje ljudima u uživanju i uvažavanju prirodnog okoliša. Ljudska aktivnost je podređena prirodi. Vizura ljudi i korisnika prilagođena je mraku i očekuju da će vidjeti malo ili nimalo svjetla.
- Prirodna područja otvorenog prostora -šumska područja; livade i pašnjaci; prirodna i umjetna vodena tijela - npr. rijeke, jezera, bare, lokve, bazeni za navodnjavanje, ribnjaci važni za očuvanje ptica.
- Područja oko važnih podzemnih skloništa za šišmiše (najmanje 100 m) - koridori kretanja od skloništa prema lovnim staništima nisu osvijetljeni; zeleni mostovi s gornje strane i najmanje 300 m sa svake strane ulaza zelenog mosta važni za migraciju strogo zaštićenih vrsta i njihovog plijena; prijelazi za divlje životinje.
- Čitavo područje strogog rezervata.
- Posebni rezervati u slučajevima kada vanjska rasvjeta narušava svojstva zbog kojih su proglašeni.
- Područja stroge i usmjerene zaštite unutar parkova prirode i nacionalnih parkova, osim ako posebnim popisom kojim se uređuje zaštita i očuvanju zaštićenih područja nije predviđeno drugačije.
- Dijelovi krajobraza u naseljima važni za očuvanje divljih vrsta osjetljivih na svjetlosno onečišćenje s osobitim naglaskom na strogo zaštićene vrste (neosvijetljeni dijelovi velikih parkova i perivoja koji se nastavljaju na rijeke, jezera, potoke itd.).

- Dijelovi krajobrazne infrastrukture koji omogućuju očuvanje značajnih i karakterističnih obilježja krajobraza, koja su temeljem svoje linearne ili kontinuirane strukture ili funkcije bitna za migraciju, širenje i genetsku razmjenu divljih vrsta osjetljivih na svjetlosno onečišćenje (ptice, šišmiši, oprašivači itd.).
- Kada nije potrebna, rasvjetu treba ugaziti.

Zona E1 - Područja tamnog krajolika

- Ruralna i urbana područja i područja s ograničenom noćnom aktivnosti
- Građevine unutar prirodnih područja otvorenog prostora
- Međumjesne lokalne prometnice uglavnom nerasvijetljene
- Zaštićena područja izvan granica naselja osim zaštićenih područja u E0
- Zaštićena područja unutar granica naselja važna za strogo zaštićene vrste ukoliko su u području naselja ključna staništa i skloništa unutar naselja
- Skloništa i staništa divljih vrsta osjetljivih na svjetlosno onečišćenje unutar naselja

Kriteriji za zonu E1 su:

- Područja gdje vanjska rasvjeta negativno utječe na floru i faunu ili bitno remeti karakter područja.
- Ruralna i urbana područja s ograničenom noćnom aktivnosti izvan granica naselja važna za divlje vrste osjetljive na svjetlosno onečišćenje s osobitim naglaskom na strogo zaštićene vrste ukoliko su u području ključna staništa i skloništa izvan naselja vezano uz aktivnost ljudi.
- Dijelovi ruralne i urbane zelene/krajobrazne infrastrukture koji omogućuju očuvanje značajnih i karakterističnih obilježja krajobraza, koja su temeljem svoje linearne ili kontinuirane strukture ili funkcije bitna za migraciju, širenje i genetsku razmjenu divljih vrsta osjetljivih na svjetlosno onečišćenje (ptice, šišmiši, oprašivači itd.).
- Građevine u područjima izvan naselja s ograničenom ljudskom aktivnosti unutar prirodnih područja otvorenog prostora.
- Skloništa divljih vrsta osjetljivih na svjetlosno onečišćenje unutar naselja nisu izravno osvjetljena i osigurani su tamni koridori kretanja prema ključnim staništima (prehrana, pijenje vode, migracije) uz poštivanje izbjegavanja izravnog osvjetljavanja izlaza iz skloništa te ostavljanja tamnog koridora između skloništa i lovnog staništa.
- Vizura stanovnika i korisnika je prilagođena razinama slabe rasvijetljenosti. Vanjska rasvjeta se može koristiti za sigurnost i ugođaj, ali nije nužno jednolično ili kontinuirano.
- U svjetlostaju, većinu rasvjete treba ugaziti ili smanjiti sukladno opadanju razine aktivnosti.

Zona E2 - Područja niske ambijentalne rasvijetljenosti

- Građevinska područja naselja
- Rezidencijalne zone
- Zaštićena područja osim dijelova koji su u zonama E0 i E1
- Zone korištenja unutar parkova prirode i nacionalnih parkova
- Zaštićena područja unutar granica naselja

Kriteriji za zonu E2 su:

- Područja ljudske aktivnosti u kojima je vizura ljudi i korisnika prilagođena umjerenim rasvijetljenosti.
- Zona korištenja unutar naselja koja se nalaze u parkovima prirode i nacionalnim parkovima vezano uz sigurnost na cestama i javnu rasvjetu i ostala zaštićena područja unutar granica naselja vezano uz sigurnost na cestama i javnu rasvjetu.
- Vanjska rasvjeta može biti tipski korisna za sigurnost i ugođaj, ali nije nužno ujednačeno ili kontinuirano.
- U svjetlostaju, vanjska rasvjeta se može ugaziti ili smanjiti sukladno opadanju razine aktivnosti.

Zona E3 - Područja srednje ambijentalne rasvijetljenosti

- Industrijske i trgovačke zone kao izdvojena građevinska područja izvan naselja
- Industrijske i trgovačke zone unutar naselja
- Prometna infrastruktura

Kriteriji za zonu E3 su:

- Područja ljudske aktivnosti u kojima je vizura ljudi i korisnika prilagođena umjerenim do srednje jakim razinama rasvijetljenosti.
- Javne prometnice za motorna vozila kao dio prometne infrastrukture unutar i izvan građevinskog područja naselja izuzev prometnica obuhvaćenih zonom rasvijetljenosti E2 u građevinskim područjima naselja i zonama E0 i E1.
- Vanjska rasvjeta je općenito potrebna za sigurnost, ugođaj, udobnost i često je jednolična i/ili kontinuirana.
- U svjetlostaju, vanjska rasvjeta se može ugasiti ili smanjiti sukladno opadanju razine aktivnosti.

Zona E4 - Područja visoke ambijentalne rasvijetljenosti

- Urbana područja komercijalnog karaktera s visokim stupnjem noćne aktivnosti

Kriteriji za zonu E4

- Područja ljudske aktivnosti u kojima je vizura ljudi i korisnika prilagođena umjerenim visokim razinama rasvijetljenosti.
- Vanjska rasvjeta je općenito potrebna za sigurnost, ugođaj, udobnost i često je jednolična i / ili kontinuirana.
- U svjetlostaju, rasvjeta se može smanjiti u većini područja kako se razina aktivnosti smanjuje.

Kriteriji za određivanje zona rasvijetljenosti temeljeni su i u skladu s:

- Prostornim planom uređenja Općine Sveti Ilija, »Službeni vjesnik Varaždinske županije«, broj 25/04, 12/06 - tumačenje, 8/09 i 86/18

U tablici u nastavku navedeni su kriteriji definiranja zona rasvijetljenosti:

Zona	Kriteriji prema prostornim planovima	Iznimke po zonama
E0	<ul style="list-style-type: none"> - sva šumska zemljišta unutar područja Općine Sveti Ilija: - gospodarske šume - vodotoci i vodene površine 	
E1	<ul style="list-style-type: none"> - sva poljoprivredna i ostala zemljišta unutar područja Općine Sveti Ilija: - vrijedna obradiva tla - ostala obradiva tla - ostalo poljoprivredno tlo i šumsko zemljište - površine i građevine u funkciji obavljanja poljoprivrednih djelatnosti (biljna farma) 	
E2	<ul style="list-style-type: none"> - sva građevinska područja naselja (izgrađena i neizgrađena) - zone povremenog stanovanja - sportsko - rekreacijska namjena (R) - ugostiteljsko turistički sadržaj (T) - zatečena izgradnja izvan građevinskog područja - nerazvrstane prometnice - centralni sadržaj - javna i društvena namjena - groblja (+) - javne zelene površine 	
E3	<ul style="list-style-type: none"> - površina infrastrukturnog sustava (pročistač otpadnih voda, vodosprema) (IS) - poslovna (komunalno-servisna) / gospodarenje otpadom (reciklažno dvorište) (K3) - gospodarske namjene unutar i izvan građevinskih područja naselja (proizvodne namjene) (I) - sav važniji cestovni promet na području općine Sveti Ilija (postojeći i planirani) 	
E4	-	

5. TERMINSKI PLAN RADA RASVJETE

Ovim se Odredbama propisuje terminski plan rasvjete te izuzeća s obzirom na način i uvjete upravljanja rasvjetljavanjem.

Terminski plan rasvjete

Rasvjeta se mora paliti sa zalaskom sunca, te se mora ugaziti do zore. Pravilnikom o zonama rasvijetljenosti, dopuštenim vrijednostima rasvjetljavanja i načinima upravljanja rasvjetnim sustavima (»Narodne novine«, broj 128/20) definiran je svjetlostaj koji predstavlja vremenski period noći za čijeg trajanja se vanjska rasvjeta gasi ili smanjuje na propisanu odgovarajuću razinu. Intenzitet rasvjete se mora smanjiti na način da se zadovolje maksimalne vrijednosti horizontalne i vertikalne rasvijetljenosti kao i maksimalnu razinu luminancije na površinama građevina.

Dekorativnim svjetiljkama se za vrijeme svjetlostaja intenzitet mora smanjiti za najmanje 50% početnog intenziteta, ili se mogu ugaziti.

U zonama E0, E1, E2, E3 i E4 predviđen je svjetlostaj minimalno od 01:00 do 4:00 sata. Vrijeme trajanja svjetlostaja može biti duže od navedenih vremena, ovisno o namjeni površine koja se osvjetljuje.

Sve svjetiljke smiju raditi sa režimom da se intenzitet smanjuje prije navedenih vremena, te isto tako da svjetiljke rade sa smanjenim intenzitetom nakon kraja svjetlostaja.

Izuzeća s obzirom na način i uvjete upravljanja rasvjetljavanjem

Javne zelene površine, zaštitne zelene površine i javna i društvena namjena - zona E2

Kod održavanja raznih tematskih manifestacija, festivala, promocija, priredba, zabava i koncerata na otvorenom (prema navedenim namjenama površina), u svim naseljima na području Općine Sveti Ilija, iznimno je moguće prekoračiti dopuštene razine rasvijetljenosti za zonu E2.

Sportsko - rekreacijske namjene - zona E2

Kod održavanja važnijih sportskih događaja na otvorenim sportskim terenima, iznimno je moguće prekoračiti dopuštene razine rasvijetljenosti za zonu E2.

Ugostiteljsko- turistička namjena - zona E2

Kod održavanja raznih tematskih manifestacija, festivala, promocija, priredba, zabava i koncerata, iznimno je moguće prekoračiti dopuštene razine rasvijetljenosti za zonu E2.

Od navedenog plana dozvoljena su sljedeća izuzeća koja nastaju zbog:

- rasvjetljavanja proizvodnog pogona i energetskih objekata, koje je namijenjeno proizvodnom procesu za vrijeme rada te 30 minuta prije početka i 30 minuta nakon završetka rada, u skladu s tehnološkim procesom, radnim okolišem i propisima zaštite na radu, pritom poštujući zabranu korištenja izvora svjetlosti bilo koje vrste usmjerenih u nebo
- uklanjanja posljedica elementarnih nepogoda i pri drugim izvanrednim događajima ili okolnostima koje mogu izazvati veće materijalne štete, ugrožavati zdravlje i živote ljudi te u većim razmjerima narušavati okoliš
- sigurnosne rasvjete, ako je njezin rad uređen propisima kojima se uređuju tehnički sigurnosni sustavi
- vojnih, obrambenih ili zaštitnih djelatnosti na područjima za potrebe obrane, zaštite, spašavanja i pomoći od prirodnih i drugih nepogoda, određenih posebnim propisima
- rasvjete za zaštitu osoba i građevina koje se štite u skladu s propisima zaštite određenih osoba, zgrada i okoliša
- signalizacije u zračnom, cestovnom, željezničkom prometu, prometu na unutarnjim vodama i sigurnosti plovidbe, u skladu s posebnim propisima
- plinske javne rasvjete.

Zakonom se zabrana ne primjenjuje na privremena rasvjetna tijela i to za svjetiljke koje se koriste:

- kao rasvjeta nepokretnih kulturnih dobara određenih posebnim propisom
- za vrijeme pripreme, trajanja i sanacije radova na otvorenim površinama gradilišta na kojima se, u skladu s propisima, obavlja djelatnost građenja, održavanje, sanacija, intervencija ili drugi radovi na otvorenom
- na javnim priredbama u vremenu održavanja priredbi ili velikih događaja (zabave, koncerti i sl.) najranije 1 sat prije i najkasnije 1 sat nakon završetka priredbe
- na sportskim igralištima, najranije 1 sat prije i najkasnije 1 sat nakon završetka sportske ili druge manifestacije
- kao dekorativna ili prigodna vanjska rasvjeta zgrada i drugih građevina te javnih površina tijekom trajanja blagdana u razdoblju od 25. studenoga do 12. siječnja i raznih manifestacija koje jedinice lokalne samou-

prave utvrđuju planom rada dekorativne ili prigodne vanjske rasvjete, pritom poštujući zabranu korištenja svjetlosnih snopova bilo koje vrste usmjerenih u nebo u skladu s Zakonom

- rasvjetljavanja luka unutarnjih voda.

Tokom dana rasvjeta smije raditi u posebnim slučajevima, a to su:

- Vrlo loši vremenskih uvjeta kao što su: usta magla, jaka kiša ili snijeg i sl., odnosno kada se radi o potrebi uključivanja rasvjete za zaštitu.
- Prilikom izvođenja radova na održavanju rasvjete

6. BILANCA POKRIVENOSTI

U tablici u nastavku navedene su površine zona rasvijetljenosti određenih kartografskim prikazom br. 1. »Zone rasvijetljenosti«.

Zona	Površina (ha)	Udio (%)
E0	404,39	23,29%
E1	910,40	52,44%
E2	392,65	22,62%
E3	28,69	1,65%
E4	0	0%
Ukupno:	1.736,13	100,00%

E3* - iz obračuna je izuzet sav važniji cestovni promet koji je prikazan na kartografskom prikazu kao linijska zona E3

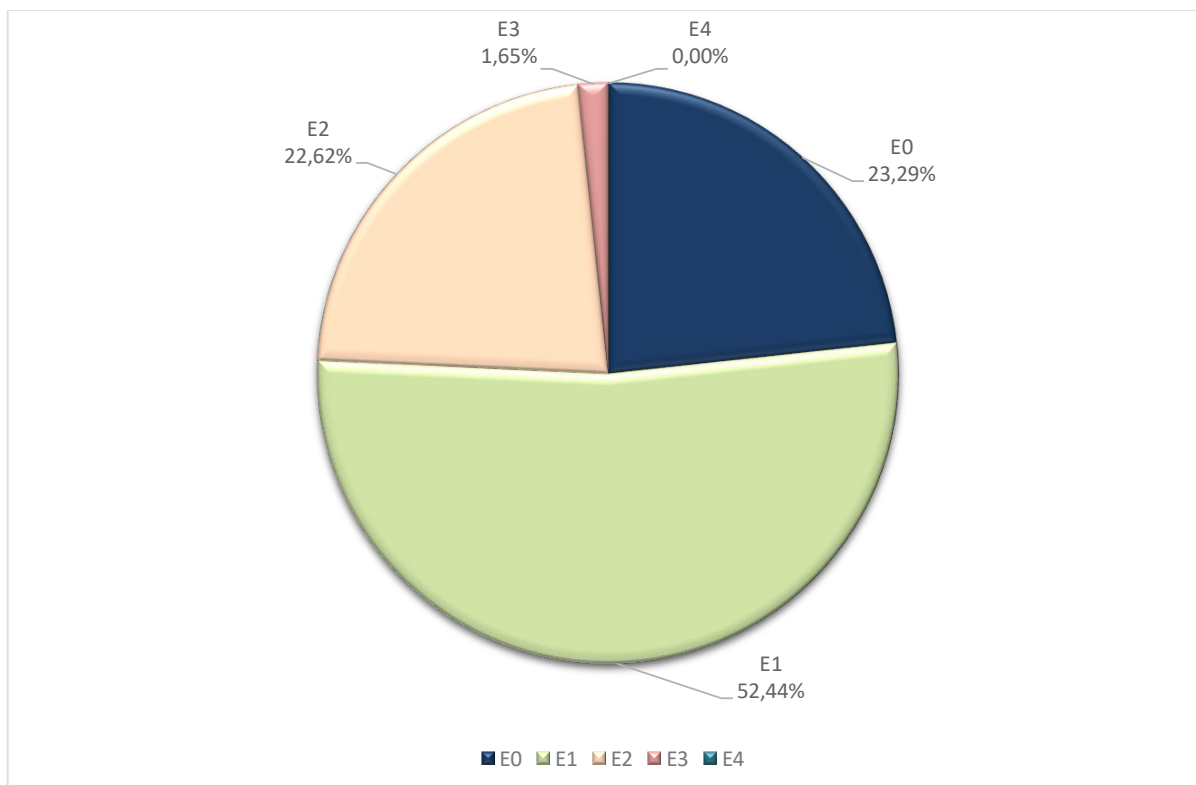

Slika 5 Bilanca pokrivenosti zona rasvijetljenosti

Na kružnom grafu, kao i u tablici primjećuje se kako je najveći udio ukupne površine u zonama E0 i E1, odnosno zone prirodne rasvijetljenosti i tamnog krajolika. Zaključujemo da na administrativnom području Općine Sveti Ilija prevladavaju zelene površine, šume, poljoprivredna zemljišta i ostala obradiva tla.

U nastavku je priložen tablični prikaz sa popisom važnijeg cestovnog prometa na području Općine Sveti Ilija koji se tretira kao linijska zona E3.

DRŽAVNE CESTE NA PODRUČJU OPĆINE SVETI ILIJA

oznaka ceste	opis ceste	ukupna duljina (km)	duljina na području Općine Sveti Ilija (km)
DC 3	Goričan (GP Goričan (granica RH/Mađarska) - A4) - Hodošan (A4) - Čakovec - Varaždin - Breznički Hum - Popovec (A1) - Karlovac (DC1) - Rijeka (DC8)	220,645	2,23
DRŽAVNE CESTE UKUPNO:			2,23

ŽUPANIJSKE CESTE NA PODRUČJU OPĆINE SVETI ILIJA

oznaka ceste	opis ceste	duljina na području Općine Sveti Ilija (km)
ŽC 2050	A.G. Grada Varaždina (Poljana Biškupečka) - Beretinec - Beletinec - Novi Marof (DC3)	5,10
ŽC 2086	Sveti Ilija (ŽC2050) - Turčin (DC3)	2,77
ŽC 2105	Ivanečko Naselje (DC35) - Salinovec - Osečka - Beletinec (ŽC2050)	1,05
ŽUPANIJSKE CESTE UKUPNO km:		8,92

LOKALNE CESTE NA PODRUČJU OPĆINE SVETI ILIJA

oznaka ceste	opis ceste	duljina na području Općine Sveti Ilija (km)
LC 25075	Turčin (ŽC2048) - Tomaševac Biškupečki (ŽC2086) - Križanec (DC3)	1,69
LC 25121	Doljan (ŽC2086) - Seketin (DC3)	3,55
LC 25125	Ledinec Gornji (ŽC2066) - Beletinec (ŽC2050) - Krušljevec	4,69
LC 25127	Beletinec (ŽC2050) - Presečno (DC3)	1,67
LOKALNE CESTE UKUPNO km:		11,60

7. MJERE ZAŠTITE POSEBNO OSJETLJIVIH PODRUČJA

Za područja prirodne rasvjetljenosti E0 nastavno su pobrojane prirodne postojeće i planirane zone u obuhvatu Općine Sveti Ilija za koje je propisan najduži svjetlostaj, kroz cijelu godinu, od zalaska sunca do zore.

- UGROŽENI OKOLIŠ (vodotok II kategorije) - rijeka Bednja

U navedenoj zoni se ne preporučuje upotreba javne ili dekorativne rasvjete. Zbog nepostojanja infrastrukture javne upotrebe, u području zone E0 se ne može graditi infrastruktura rasvjete.

Definirana zona E0 su pretežno šume gospodarske namjene i osobito vrijedno obradivo tlo, te zbog vrste namjene rasvjeta nije potrebna za nesmetanu upotrebu.

Potrebno je provoditi smjernice za mjere zaštite područja ekološke mreže propisane Uredbom o ekološkoj mreži i nadležnostima javnih ustanova za upravljanje područjima ekološke mreže (»Narodne novine«, broj 80/19), a može se donijeti i Plan upravljanja s ciljem očuvanja svakog područja ekološke mreže, te očuvanja biološke i krajobrazne raznolikosti i zaštite prirodnih vrijednosti.

Svi planirani zahvati koji mogu imati bitan utjecaj na ekološki značajno područje podliježu ocjeni prihvatljivosti zahvata za ekološku mrežu, sukladno članku 24. Zakona o zaštiti prirode (»Narodne novine«, broj 80/13, 15/18, 14/19, 127/19) i Pravilniku o ocjeni prihvatljivosti za ekološku mrežu (»Narodne novine«, broj 146/14).

8. PRIJEDLOG SMJERNICA RAZVOJA SUSTAVA JAVNE RASVJETE

U nastavku je dan pregled i kratak opis smjernica za poboljšanje sustava javne rasvjete. Cilj predloženih smjernica je smanjenje potrošnje električne energije uz zadržavanje ili poboljšanje kvalitete sustava javne rasvjete. Isto

tako, predložene su i smjernice s ciljem zadovoljavanja minimalnih zakonom i normom propisanih zahtjeva koje mogu rezultirati povećanjem potrošnje energije. U nastavku su dani kriteriji za pripremu i provođenje smjernica za poboljšanje sustava javne rasvjete:

- zadovoljavanje propisanih svjetlotehničkih uvjeta (HRN EN 13 201)
- povećanje energetske učinkovitosti
- zadovoljavanje kriterija i smjernica prema Zakonu o zaštiti od svjetlosnog onečišćenja.

8.1. SUSTAV REGULACIJE SVJETILJAKA

Regulacija javne rasvjete može se izvesti kao **grupna** (centralna) regulacija smještena u ormaru javne rasvjete (OJR) ili kao **pojedinačna** regulacija smještena u svakoj svjetiljci zasebno.

U oba slučaja smanjuje se struja za izvore svjetlosti na bazi LED-a te se na taj način smanji i sjaj izvora svjetlosti (žarulja ili LED) (100%-75%-50%), a sve sukladno smanjenju intenziteta prometa u određenom trenutku (gluho doba noći = mali intenzitet prometa).

Nivo rasvijetljenosti ovisi o nizu faktora kao što su gustoća prometa, kompleksnost prometne konfiguracije, broju križanja itd. Od svih faktora gustoća prometa je varijabilna. Kada se na cesti smanji gustoća prometa, vozači ne trebaju isti nivo rasvijetljenosti kao i prije. Sličan princip se može primijeniti i na dekorativne (urbane javne rasvjete) instalacije u gradu gdje se ponekad radi uštede energije isključuju instalacije nakon određenog vremenskog perioda.

U slučaju cestovne javne rasvjete regulacija rasvjete po principu gašenja svake druge svjetiljke je jako opasna po pitanju sigurnosti u prometu, jer vodi do nejednolikosti osvjetljenja i pojave crnih rupa na cesti. Radi toga je regulacija u smislu redukcije nivoa svjetlosti (a time i energetske potrošnje) najbolja solucija. »Step dimming« princip redukcije smanjuje svjetlosni nivo za 50% i energetska potrošnju za od 35% do 45% u odnosu na standardnu opciju cjelonoćnog 100% nivoa svjetlosti.

Regulator integriran u driver koji vrši funkciju smanjenja intenziteta, mora biti u mogućnosti ostvariti minimalno četiri razine intenziteta svjetlosti (energije), koje se mogu definirati prema stupnju i trajanju, za svaku pojedinačnu rasvjetnu svjetiljku.

Kod optimalne konfiguracije regulatora (smanjenje intenziteta svjetla i snage) može se ostvariti prosječna ušteda od 25% do 50% na godišnjoj razini.

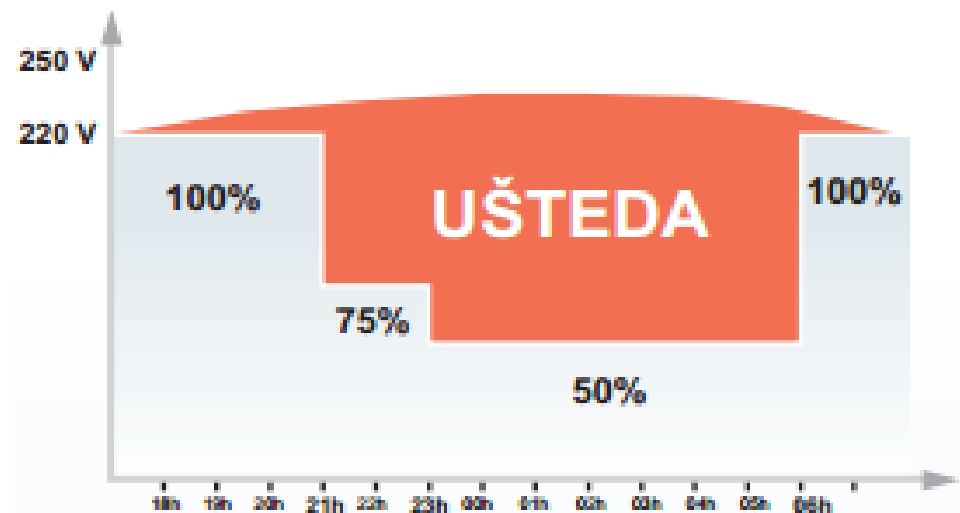

Slika 6 Grafički prikaz ušteda ostvarenih regulatorom

8.2. PAMETNI GRADOVI I OPĆINE (SMART CITY)

PAMETNI GRADOVI I OPĆINE (SMART CITY) funkcionalnost javne rasvjete - za sva rasvjetna tijela potrebno je predvidjeti pripremu za tzv. »pametnu rasvjetu«. Svjetiljke koje se ugrađuju na predmetnom dijelu moraju biti opremljene SR (sensor/smart/system ready) LED driverom te Zhaga konektorom standardiziranim od strane »Zhaga Consortium« (<https://www.zhagastandard.org/>) ili jednakovrijedan standard sa gornje strane svjetiljke za budući priključak kontrolera i jedan s donje strane za priključak senzora oba zaštićena pripadajućim čepom.

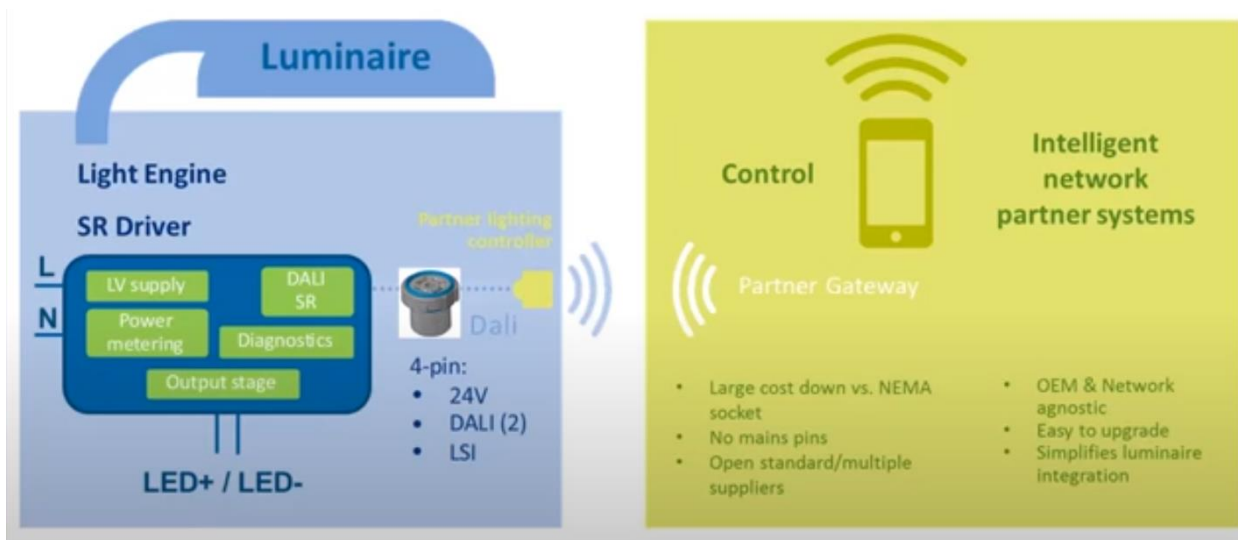

Slika 7 Standardizacija povezivanja koristeći »SR socket«

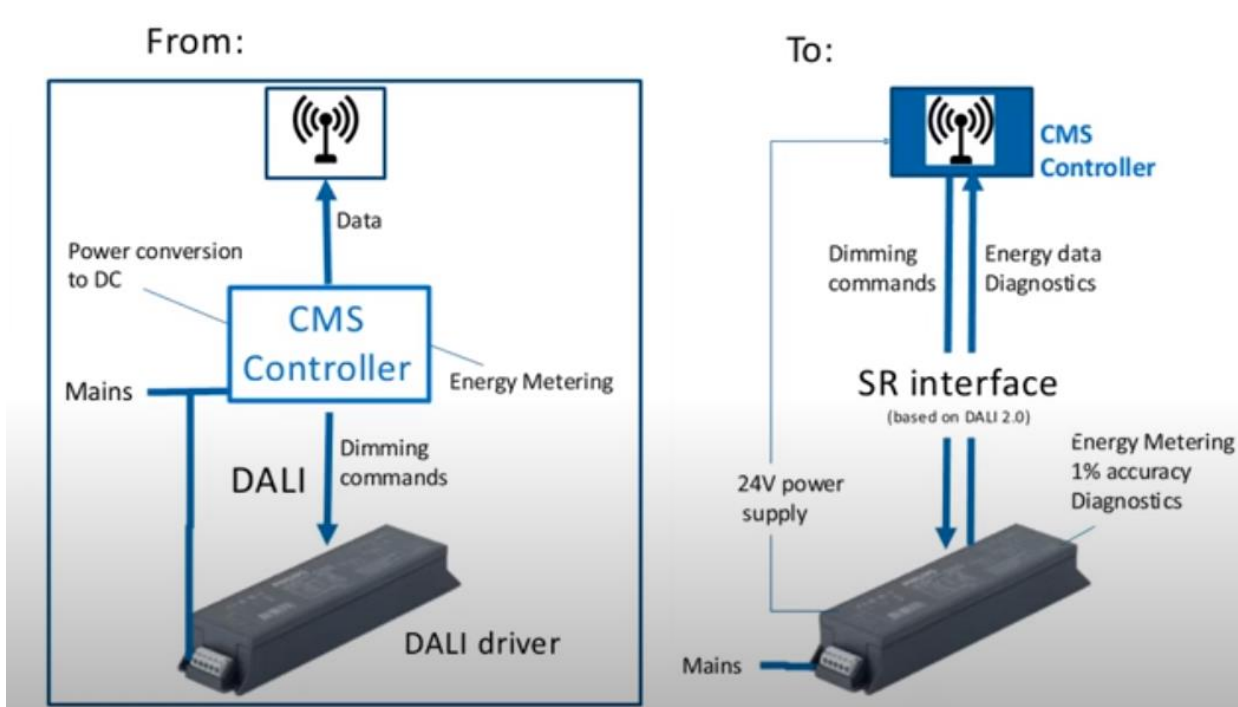

Slika 8 Prednosti SR drivera za sustav upravljanja

8.3. CNUS

Centralni nadzorno upravljački sustav potrebno je implementirati u cilju smanjenja troškova za potrebe pregleda ispravnosti sustava javne rasvjete kao i za potrebe praćenja potrošnje kako bi investitor mogao verificirati uštedu nastalu prilikom modernizacije sustava javne rasvjete. U tu svrhu moguće je predvidjeti mogućnost grupnog i pojedinačnog upravljanja i nadzora nad svjetiljkama ugradnjom nadzorno upravljačkog uređaja u ormare javne rasvjete i/ ili na same svjetiljke. Komunikacija između nadzorno upravljačkog uređaja i »cloud« bazirane web aplikacije odvija se putem GSM-a ili jednakovrijednog rješenja.

Pojedinačno upravljanje

U sustavu nadzora i upravljanja rasvjetom pojedinačno upravljanje podrazumijeva individualnu kontrolu svjetiljke. To znači da se upravljanje vrši na nivou jedne svjetiljke. Kontrolira se paljenje i gašenje svjetiljke, regulacija snage svjetiljke prema unaprijed definiranim režimima rada. Režimi rada se u ovom slučaju u bilo kojem trenutku mogu prilagoditi bez potrebe za skidanjem svjetiljke sa stupa. Svjetiljka preko komunikacijskog modula šalje energetske parametre te se u svakom trenutku zna potrošnja svjetiljke. Ova karakteristika je bitna kod sustava koji su dio ESCO projekta gdje projekt zahtijeva kontinuirano praćenje utrošene energije. Komunikacijski moduli

imaju standardni priključak prema Zhaga book 18 pravilima te se može priključiti na bilo koju »smart ready« svjetiljku koja je izrađena i isporučena sukladno Pravilniku o zonama rasvjetljenosti, dopuštenim vrijednostima rasvjetljavanja i načinima upravljanja rasvjetnim sustavima (»Narodne novine«, broj 128/20).

Ključne funkcionalne karakteristike aplikacijskog modula su:

- On/Off prigušenje od 0-100%;
- Konfiguracija radnih profila s minimalno 6 različitih stanja;
- Konfiguracija RTC, GMT zone, automatska promjena ljetno/zimsko vrijeme;
- Automatsko prepoznavanje vremena izlaska i zalazaka sunca prema geolokaciji svjetiljke;
- Odašiljanje statusa svjetiljke u fiksnim vremenskim intervalima (upaljena, ugašena, nivo snage, itd.);
- Odašiljanje energetske parametara svjetiljke u fiksnim vremenskim intervalima (snaga, napon, struja, faktor snage, vrijeme rada, itd.). Mogućnost izravnog očitavanja parametra pametnog drivera preko DALI 2.0 sabirnice od strane aplikacije;
- Omogućena promjena intervala slanja statusnih poruka i energetske parametara;

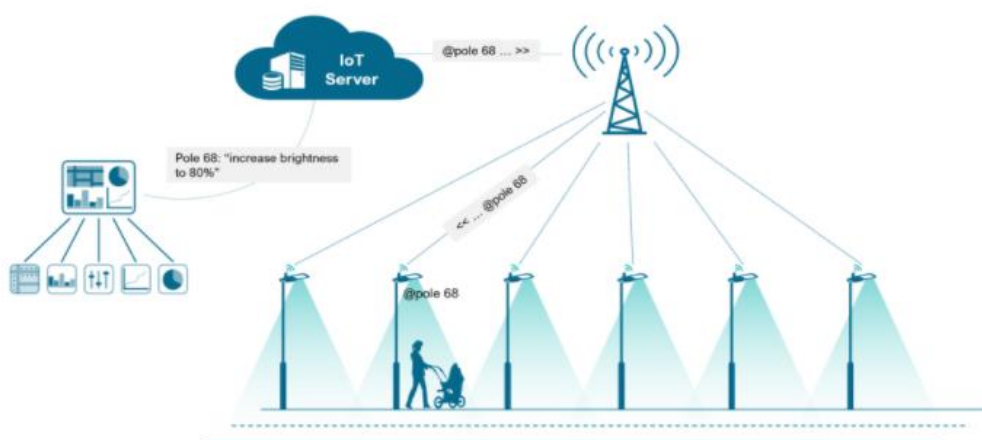

Slika 9 Prikaz pojedinačnog upravljanja svjetiljkama JR

Grupno upravljanje

Pametna kontrolna jedinica instalirana unutar ormara javne rasvjete nudi napredne funkcije nadzora mreže i upravljanje grupama svjetiljki. Nadzorno upravljački uređaj se može instalirati u bilo kojem ormaru javne rasvjete bez potrebe za novim kabliranjem. Može se iskoristiti kao zamjena za MTU jedinicu ili luxomat. Preko standardiziranih protokola osiguran je prijenos podataka prema aplikacijama za nadzor i upravljanje baziranih na »cloud« tehnologiji. Standardni komunikacijski kanal za prijenos podataka osigurava ugrađeni 4G LTE modem koji koristi postojeće mreže telekom operatera. Pored LTE modema, uređaj može podržavati i LPWAN protokole: LoRaWAN, Sigfox, NB-IoT, itd.

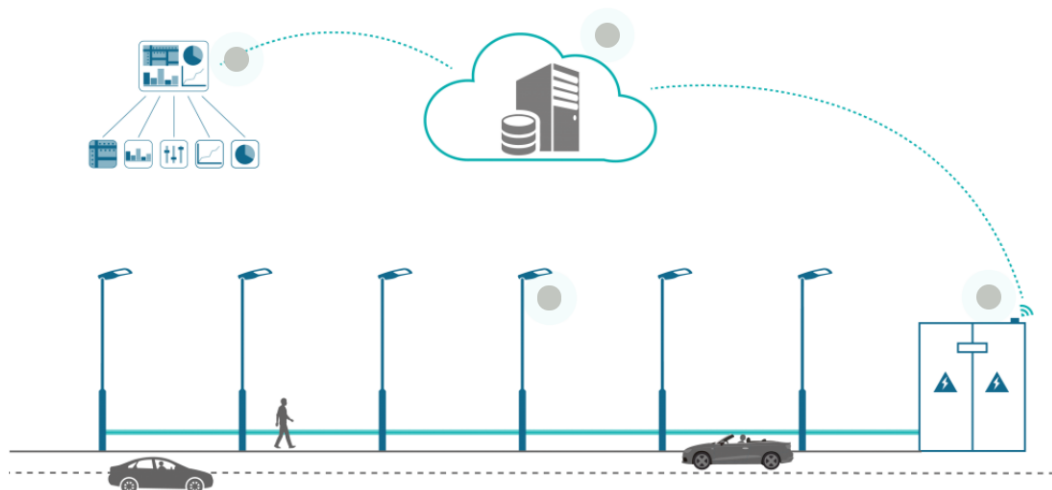

Slika 10 Prikaz grupnog upravljanja svjetiljkama JR

Upravljačko nadzorna aplikacija

Softversko rješenje se treba sastojati od IoT platforme i specijalizirane web aplikacije. Softversko rješenje treba biti modularno i mora zadovoljiti razne potrebe Smart City koncepta.

IoT platforma je središnje mjesto koje povezuje mjerna mjesta i razne procese i web aplikaciju. Platforma treba biti modularna i izgrađena na mikroservisnoj arhitekturi, skalabilna i smještena u Cloud-u unutar EU. Korisničko sučelje treba biti višezjezično, minimalno na hrvatskom i engleskom jeziku.

Preporučeno je da softversko rješenje omogućava: postavljanje organizacijskog ustrojstva korisnika, otvaranje troškovnih centara i mjernih mjesta, upravljanje korisnicima, omogućavanje prikupljanja podataka s mjernih uređaja neovisno o proizvođaču, parametriziranje mjernih uređaja, obrada ulaznih podataka u skladu s predefiniranim setom poslovnih pravila, pohranjivanje i arhiviranje svih podataka u jednu bazu i agregiranje dijela podataka u zasebnu bazu podataka, postavljanje raznih izvještajnih oblika obrade i prikaza podataka u razne oblike vizualizacije podataka u specijalizirane aplikacije.

Preporučeno je da web aplikacija omogućava nadzor svih parametara vezanih uz sustav javne rasvjete. Aplikacija treba biti modularna sa modulima koji zajedno omogućavaju evidenciju i pregled rasvjetnih tijela i njihovih raznih statičkih parametara te povezivanje istih sa obračunskim mjernim mjestima. Kroz pojedine module moguće je pratiti i dinamičke parametre i podatke koji se prikupljaju daljinskim putem kako bi se uspostavio nadzor nad trenutnim i povijesnim energetske parametrima poput potrošnje, snage, napona,... Aplikaciju je moguće koristiti prije i nakon provedbe djelomičnih ili cjelovitih mjera energetske učinkovitosti. Uspostavom nadzora nad potrošnjom nad obračunskim mjernim mjestima omogućava se uspostava bazne potrošnje energije prije provedbe mjera energetske učinkovitosti i daljnje analize podataka te izrada izvještaja za mjerenje i verifikaciju ušteda ostvarenih nakon provedbe mjera energetske učinkovitosti.

8.4. TEMPERATURA BOJE SVJETLA

Korelirana temperatura boje svjetlosti koristi se za označavanje boje izvora svjetlosti u usporedbi s bojom svjetlosti grijanog crnog tijela, a izražava se u kelvinima [K].

Zakonom o zaštiti od svjetlosnog onečišćenja (»Narodne novine«, broj 14/19) definirano je kako maksimalna korelirana temperatura boje svjetlosti (CCT) iznosi najviše 3000 K uz G - indeks $\geq 1,5$. U zaštićenim područjima iznos korelirane temperature boje svjetlosti (CCT) je najviše 2200 K uz G - indeks ≥ 2 . Iznimno u slučajevima kada nije moguće izračunati G - indeks primjenjuje se samo uvjet korelirane boje svjetlosti.

RGB je kratica za aditivni model boja Red (crvena) Green (zelena) Blue (plava) kod kojeg se zbrajanjem osnovnih boja dobiva bijela boja, opisana s tri vrijednosti: dio crvene, dio zelene i dio plave boje u kojem svaki dio boje varira između 0% i 100% (u daljnjem tekstu: RGB)

RGBA je kratica za aditivni trokanalni aditivni RGB model boja kod kojeg se uz zbrajanje osnovnih nalazi i amber boja (2200 - 2400K) (u daljnjem tekstu: RGBA)

RGBW je kratica za aditivni RGB model boja kod kojeg se uz zbrajanje osnovnih nalazi i bijela boja s ciljem pojačanja intenziteta bijele boje (u daljnjem tekstu: RGBW)

Sustav upravljanja rasvjetom može omogućavati u slučaju korištenja RGB ili RGBW svjetiljka vremensko definiranje promjena boja i intenziteta rasvjete. Takav sustav naziva se sustav s promjenjivom temperaturom boje (tunable white system) predstavlja rasvjetni sustav s dinamičnom promjenom korelirane temperature boje.

Preporučeno je koristiti svjetiljke odnosno izvore svjetlosti jednakih temperatura boje na jednoj prometnici ili dijelu prometnice. Čovjekovo oko se prilagođava boji svjetlosti i stoga uslijed česte promjene temperature boje svjetlosti oko se stalno prilagođava što rezultira povećanjem umora.

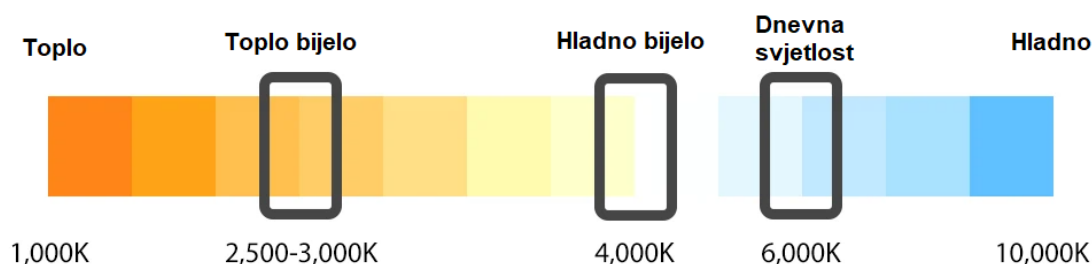

Slika 11 Temperature boje svjetlosti

9. ZAKLJUČAK

Jedinice lokalne samouprave, uključujući Grad Zagreb, moraju izraditi plan rasvjete sukladno tim propisima. Pravilnikom o sadržaju, formatu i načinu izrade plana rasvjete i akcijskog plana gradnje i/ili rekonstrukcije vanj-

ske rasvjete (»Narodne novine«, broj 22/23) te Pravilnikom o zonama rasvijetljenosti, dopuštenim vrijednostima rasvijetljavanja i načinima upravljanja rasvjetnim sustavima (»Narodne novine«, broj 128/20) detaljno se propisuju zahtjevi i uvjeti za izradu plana rasvjete, uključujući zone rasvijetljenosti i energetske učinkovitost.

Javna rasvjeta, koja trenutno troši značajne količine električne energije, predstavlja ključnu infrastrukturnu komponentu gradova i općina. Kroz prilagodbe regulacije, uvođenje LED svjetiljki te pametno upravljanje, moguće je ostvariti značajne energetske uštede.

Važno je usklađivati tehnološki napredak s potrebama zaštite okoliša kako bi se postigla ravnoteža između zahtjeva modernog života i očuvanja prirodnih resursa. Plan razvoja sustava javne rasvjete stavlja naglasak na implementaciju naprednih tehnologija radi postizanja veće energetske učinkovitosti, smanjenja svjetlosnog onečišćenja te poboljšanja regulacije i upravljanja rasvjetom.

Analizom područja, Općine Sveti Ilija identificira ciljeve i potrebe za javnom rasvjetom, uzimajući u obzir karakteristike područja poput prometa i sigurnosti. Postavljanje minimalnih standarda osvjetljenja prilagođenih svakom području ključno je za osiguravanje adekvatne rasvjete i poštivanje specifičnih zahtjeva.

U skladu s lokalnim i regionalnim planovima te strateškim dokumentima, Općina Sveti Ilija je istaknula važnost povećanja energetske učinkovitosti kroz djelomično sprovedenu rekonstrukciju postojeće javne rasvjete, dok istovremeno stavlja naglasak na održivi razvoj općine. Planom rasvjete Općine Sveti Ilija nastavlja se dosadašnja politika usmjerena prema ekonomskom i infrastrukturnom napretku Općine.

III. PRILOG 1 - GRAFIČKI DIO - KARTOGRAFSKI PRIKAZI

Prilog 1 sadrži grafički dio Plana rasvjete, odnosno kartografski prikaz zona rasvijetljenosti koji je priložen uz ovaj dokument u punoj rezoluciji u .pdf obliku pod nazivom »Prilog 1_kartografski prikaz zona rasvijetljenost Općine Sveti Ilija«. Slika 12 prikazuje isječak kartografskog prikaza koji je preuzet iz priloženog originalnog dokumenta.

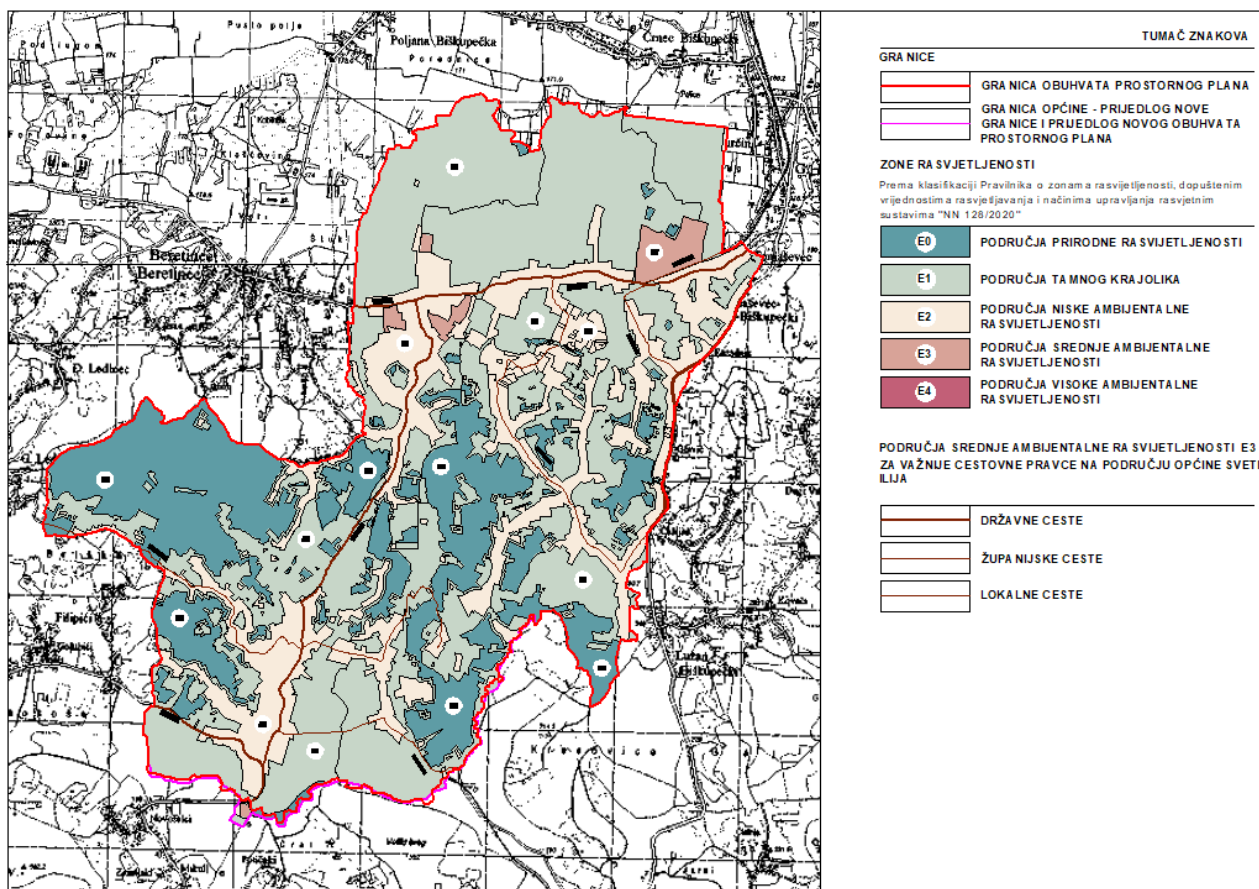

Slika 12 Isječak kartografskog prikaza zona rasvijetljenosti

42.

Na temelju članka 35. stavka 2. Zakon o vlasništvu i drugim stvarnim pravima (»Narodne novine«, broj 91/96, 68/98, 137/99, 22/00, 73/00, 129/00, 114/01, 79/06, 141/06, 146/08, 38/09, 153/09, 143/12, 152/14, 81/15, 94/17), članka 48. Zakona o lokalnoj i regionalnoj (područnoj) samoupravi (»Narodne novine«, broj 33/01, 60/01, 129/05, 109/07, 125/08, 36/09, 36/09, 150/11, 144/12, 19/13, 137/15, 123/17, 98/19, 144/20) i članka 30. Statuta Općine Sveti Ilija (»Službeni vjesnik Varaždinske županije«, broj 5/18, 36/20 i 33/21), Općinsko vijeće Općine Sveti Ilija na 19. sjednici održanoj dana 17. rujna 2024. godine, donosi

ODLUKU**o kupnji zemljišta kčbr. 1628 k.o. Sveti Ilija**

Članak 1.

U svrhu provedbe razvojnih projekata, pristupit će se kupnji nekretnine označene kao kat. čest. br. 1628, k.o. Sveti Ilija, br. z.k. uložka 269 koja je u vlasništvu Horvatić Anice iz Žigrovca, Ulica Vladimira Nazora 23.

Članak 2.

Cijena nekretnine iz članka 1. ove Odluke, prema procjembenom elaboratu o tržišnoj vrijednosti nekretnine broj 253/24 izrađenom od ovlaštenog stalnog sudskog vještaka za graditeljstvo i procjenu nekretnina Ratka Matoteka, dipl.ing.građ. (Moderna-investa d.o.o.) iznosi 15.200,00 eura.

Članak 3.

Ovlašćuje se općinski načelnik da zaključi kupoprodajni ugovor sa Horvatić Anicom iz Žigrovca, Ulica Vladimira Nazora 23 sukladno procjembenom elaboratom iz članka 2. ove Odluke.

Članak 4.

Ova Odluka stupa na snagu osmog dana od dana objave u »Službenom vjesniku Varaždinske županije«.

KLASA: 406-05/24-01/01
URBROJ: 2186-08-03-24-01
Sveti Ilija, 17. rujna 2024.

Predsjednik Općinskog vijeća
Dean Hrastić, dipl.ing. v.r.

»Službeni vjesnik Varaždinske županije«

Službeno glasilo Županije, gradova i općina Varaždinske županije. Izdaje: Varaždinska županija, 42000 Varaždin, Franjevački trg 7. Telefon (042) 390-554. Odgovorna urednica za akte Varaždinske županije: pročelnica Upravnog odjela za poslove Skupštine i župana Renata Skoko, a odgovorni urednik za akte gradova i općina: direktor tvrtke izvršitelja usluge Glasila d.o.o. Saša Juić. Tehnički uređuje, priprema i tiska: GLASILA d.o.o., 44250 Petrinja, Dragutina Careka 2/1, tel: (044) 815-138 i (044) 813-979, www.glasila.hr, e-mail: glasila@glasila.hr. Svi brojevi »Službenog vjesnika Varaždinske županije«, od 2000. godine, objavljeni su na web stranici: www.glasila.hr.