

SLUŽBENI VJESNIK VARAŽDINSKE ŽUPANIJE



SLUŽBENO GLASILO VARAŽDINSKE ŽUPANIJE I GRADOVA:
IVANEC, LEPOGLAVA, LUDBREG, NOVI MAROF I VARAŽDINSKE
TOPLICE TE OPĆINA: BEDNJA, BREZNICA, BREZNIČKI
HUM, CESTICA, DONJA VOĆA, KLENOVNIK, LJUBEŠĆICA,
MALI BUKOVEC, MARUŠEVEC, PETRIJANEC, SRAČINEC, SVETI
ĐURĐ, SVETI ILIJA, TRNOVEC BARTOLOVEČKI, **2025.**
VELIKI BUKOVEC, VIDOVEC, VINICA I VISOKO

BROJ: 28 — Godina XXXIII	Varaždin, 19. ožujka 2025.	List izlazi po potrebi
--------------------------	----------------------------	------------------------

SADRŽAJ

OPĆINA VIDOVEC AKTI OPĆINSKOG VIJEĆA

14.	Godišnji izvještaj o izvršenju Proračuna Općine Vidovec za 2024. godinu	1356	19.	Izvještaj o izvršenju Programa utroška sredstava vodnog doprinosa za 2024. godinu	1391
15.	Odluka o prihvatanju Izvještaja o izvršenju Programa gradnje objekata i uređaja komunalne infrastrukture na području Općine Vidovec za 2024. godinu	1380	20.	Izvještaj o izvršenju Programa utroška sredstava naknade za promjenu namjene poljoprivrednog zemljišta za 2024. godinu	1391
	Izvještaj o izvršenju Programa gradnje objekata i uređaja komunalne infrastrukture na području Općine Vidovec za 2024. godinu	1381	21.	Izvještaj o izvršenju Programa utroška sredstava naknade za zadržavanje nezakonito izgrađenih zgrada u prostoru za 2024. godinu	1392
16.	Odluka o prihvatanju Izvještaja o izvršenju Programa održavanja komunalne infrastrukture na području Općine Vidovec za 2024. godinu	1383	22.	Odluka o raspodjeli rezultata poslovanja Općine Vidovec za 2024. godinu	1392
	Izvještaj o izvršenju Programa održavanja komunalne infrastrukture na području Općine Vidovec za 2024. godinu	1383	23.	Izvještaj o provedbi Odluke o sukcesivnom pokriću manjka iz prethodnog razdoblja u proračunu Općine Vidovec u razdoblju 2024.-2026. godine	1393
17.	Odluka o prihvatanju Izvještaja o izvršenju Programa javnih potreba Općine Vidovec za 2024. godinu	1386	24.	1. izmjene i dopune Proračuna Općine Vidovec za 2025. godinu i projekcije proračuna za 2026. i 2027. godinu	1394
	Izvještaj o izvršenju Programa javnih potreba Općine Vidovec za 2024. godinu	1386	25.	1. izmjene i dopune Višegodišnjeg plana uravnoteženja proračuna Općine Vidovec za razdoblje 2025.-2027. godine	1409
18.	Odluka o prihvatanju Izvještaja o izvršenju Programa gradnje objekata društvene infrastrukture na području Općine Vidovec za 2024. godinu	1390	26.	1. izmjene i dopune Programa gradnje objekata i uređaja komunalne infrastrukture na području Općine Vidovec za 2025. godinu	1409

27.	1. izmjene i dopune Programa održavanja komunalne infrastrukture na području Općine Vidovec za 2025. godinu	1410	u Jedinstvenom upravnom odjelu Općine Vidovec	1418
28.	1. izmjene i dopune Programa javnih potreba Općine Vidovec za 2025. godinu	1411	32. Odluka o donošenju Plana rasvjete Općine Vidovec	1419
			Plan rasvjete Općine Vidovec	1419
29.	1. izmjene i dopune Programa gradnje objekata društvene infrastrukture na području Općine Vidovec za 2025. godinu	1413	33. Odluka o davanju prethodne suglasnosti na Prijedlog Odluke o mjerilima i postupak upisa djece u Dječji vrtić Škrinjica za pedagošku 2025./2026. godinu	1442
30.	Odluka o ustrojstvu i djelokrugu Jedinstvenog upravnog odjela Općine Vidovec	1413	34. Odluka o davanju prethodne suglasnosti na Plan upisa u Dječji vrtić Škrinjica za pedagošku 2025./2026. godinu	1442
31.	Odluka o određivanju koeficijenata za obračun plaća službenika i namještenika			

OPĆINA VIDOVEC

AKTI OPĆINSKOG VIJEĆA

14.

Na temelju članka 89. stavka 2. Zakona o proračunu (»Narodne novine«, broj 144/21) i članka 31. Statuta Općine Vidovec (»Službeni vjesnik Varaždinske županije«, broj 20/21), Općinsko vijeće Općine Vidovec na 36. sjednici održanoj dana 18. ožujka 2025. godine, donosi

GODIŠNJI IZVJEŠTAJ o izvršenju Proračuna Općine Vidovec za 2024. godinu

I. OPĆI DIO

Članak 1.

Godišnji izvještaj o izvršenju Proračuna Općine Vidovec za razdoblje od 1. siječnja do 31. prosinca 2024. godine, sastoji se od:

SAŽETAK RAČUNA PRIHODA I RASHODA

BROJČANA OZNAKA I NAZIV	OSTVARENJE/ IZVRŠENJE 1.-12.2023.	IZVORNI PLAN ILI REBALANS 2024.	OSTVARENJE/ IZVRŠENJE 1.-12.2024.	INDEKS	INDEKS
1	2	3	4	5=4/2*100	6=4/3*100
PRIHODI UKUPNO	3.093.079,60	4.848.349,87	3.604.220,04	116,53%	74,34%
6 Prihodi poslovanja	3.093.079,60	4.848.349,87	3.604.220,04	116,53%	74,34%
RASHODI UKUPNO	2.717.310,39	4.520.696,66	4.185.084,84	154,02%	92,58%
3 Rashodi poslovanja	1.852.808,10	3.145.256,19	2.857.651,47	154,23%	90,86%
4 Rashodi za nabavu nefinancijske imovine	864.502,29	1.375.440,47	1.327.433,37	153,55%	96,51%
RAZLIKA - VIŠAK/MANJAK	375.769,21	327.653,21	-580.864,80	-154,58%	-177,28%

SAŽETAK RAČUNA FINANCIRANJA

BROJČANA OZNAKA I NAZIV	OSTVARENJE/ IZVRŠENJE 1.-12.2023.	IZVORNI PLAN ILI REBALANS 2024.	OSTVARENJE/ IZVRŠENJE 1.-12.2024.	INDEKS	INDEKS
1	2	3	4	5=4/2*100	6=4/3*100
8 Primici od financijske imovine i zaduživanja	0,00	472.100,00	378.850,86	0,00%	80,25%
5 Izdaci za financijsku imovinu i otplate zajmova	274.213,12	594.605,00	124.029,29	45,23%	20,86%

BROJČANA OZNAKA I NAZIV	OSTVARENJE/ IZVRŠENJE 1.-12.2023.	IZVORNI PLAN ILI REBALANS 2024.	OSTVARENJE/ IZVRŠENJE 1.-12.2024.	INDEKS	INDEKS
1	2	3	4	5=4/2*100	6=4/3*100
RAZLIKA PRIMITAKA I IZDATAKA	-274.213,12	-122.505,00	254.821,57	-92,93%	-208,01%
PRENESENI MANJAK IZ PRETHODNIH GODINA	-457.210,18	-205.148,21	-355.654,09	77,79%	173,36%
PRIJENOS MANJKA U SLJEDEĆE RAZDOBLJE	-355.654,09	0,00	-681.697,32	191,67%	0,00%

RAČUN PRIHODA I RASHODA

IZVJEŠTAJ O PRIHODIMA I RASHODIMA PREMA EKONOMSKOJ KLASIFIKACIJI

BROJČANA OZNAKA I NAZIV	OSTVARENJE/ IZVRŠENJE 1.-12.2023.	IZVORNI PLAN ILI REBALANS 2024.	OSTVARENJE/ IZVRŠENJE 1.-12.2024.	INDEKS	INDEKS
1	2	3	4	5=4/2*100	6=4/3*100
6 PRIHODI POSLOVANJA	3.093.079,60	4.848.349,87	3.604.220,04	116,53%	74,34%
61 Prihodi od poreza	1.592.179,25	2.395.652,37	1.972.173,29	123,87%	82,32%
611 Porez na dohodak	1.573.858,65		1.936.679,03	123,05%	82,54%
6111 Porez na dohodak od nesamostalnog rada	1.472.397,54		1.851.635,22	125,76%	
6112 Porez na dohodak od samostalnih djelatnosti	188.434,75		203.876,95	108,19%	
6113 Porez na dohodak od imovine i imovinskih prava	31.222,63		38.947,72	124,74%	
6114 Porez na dohodak od kapitala	47.175,27		48.145,12	102,06%	
6115 Porez na dohodak po godišnjoj prijavi	94.703,65		123.063,01	129,95%	
6116 Porez na dohodak utvrđen u postupku nadzora za prethodne godine	0,00		1.185,01	-	
6117 Povrat poreza na dohodak po godišnjoj prijavi	-260.075,19		-330.174,00	126,95%	
613 Porezi na imovinu	18.107,22		35.494,26	196,02%	72,44%
6131 Stalni porezi na nepokretnu imovinu (zemlju, zgrade, kuće i ostalo)	1.976,97		6.299,43	318,64%	
6134 Povremeni porezi na imovinu	16.130,25		29.194,83	180,99%	
614 Porezi na robu i usluge	213,38		0,00	0,00%	0,00%
6145 Porezi na korištenje dobara ili izvođenje aktivnosti	213,38		0,00	0,00%	
63 Pomoći iz inozemstva (darovnice) i od subjekata unutar općeg proračuna	1.132.065,61	1.962.711,00	1.269.899,92	112,18%	64,70%
633 Pomoći iz proračuna	657.265,11		1.047.090,06	159,31%	72,41%
6331 Tekuće pomoći iz proračuna	592.175,99		754.256,70	127,37%	
6332 Kapitalne pomoći iz proračuna	65.089,12		292.833,36	449,90%	
634 Pomoći od ostalih subjekata unutar općeg proračuna	9.476,82		3.830,11	40,42%	62,68%
6341 Tekuće pomoći od ostalih subjekata unutar općeg proračuna	9.476,82		3.830,11	40,42%	

BROJČANA OZNAKA I NAZIV	OSTVARENJE/ IZVRŠENJE 1.-12.2023.	IZVORNI PLAN ILI REBALANS 2024.	OSTVARENJE/ IZVRŠENJE 1.-12.2024.	INDEKS 5=4/2*100	INDEKS 6=4/3*100
1	2	3	4	5=4/2*100	6=4/3*100
636 Pomoći od ostalih subjekata unutar općeg proračuna	1.510,40		1.366,40	90,47%	45,55%
6361	1.510,40		1.366,40	90,47%	
638 Pomoći od ostalih subjekata unutar općeg proračuna	463.813,28		217.613,35	46,92%	42,88%
6382	463.813,28		217.613,35	46,92%	
64 Prihodi od imovine	10.751,03	29.196,00	26.747,41	248,79%	91,61%
641 Prihodi od financijske imovine	0,05		100,96	201.920,00%	65,14%
6413 Kamate na oročena sredstva i depozite po viđenju	0,05		100,96	201.920,00%	
642 Prihodi od nefinancijske imovine	10.750,98		26.646,45	247,85%	91,75%
6421 Naknade za koncesije	2.499,44		630,43	25,22%	
6422 Prihodi od zakupa i iznajmljivanja imovine	2.601,34		22.679,88	871,85%	
6423 Naknada za korištenje nefinancijske imovine	7,08		2,24	31,64%	
6429 Ostali prihodi od nefinancijske imovine	5.643,12		3.333,90	59,08%	
65 Prihodi od upravnih i administrativnih pristojbi, pristojbi po posebnim propisima i naknada	314.341,43	381.440,50	321.069,20	102,14%	84,17%
651 Upravne i administrativne pristojbe	71,86		0,00	0,00%	0,00%
6512 Županijske, gradske i općinske pristojbe i naknade	71,86		0,00	0,00%	
652 Prihodi po posebnim propisima	197.981,45		219.139,26	110,69%	87,22%
6526 Ostali nespomenuti prihodi	197.981,45		219.139,26	110,69%	
653 Komunalni doprinosi i naknade	116.288,12		101.929,94	87,65%	78,41%
6531 Komunalni doprinosi	29.026,30		11.272,34	38,83%	
6532 Komunalne naknade	87.261,82		90.657,60	103,89%	
66 Prihodi od prodaje proizvoda i robe te pruženih usluga i prihodi od donacija	29.857,08	14.000,00	9.991,55	33,46%	71,37%
661 Prihodi od prodaje proizvoda i robe te pruženih usluga	29.857,08		8.660,01	29,00%	72,17%
6615 Prihodi od pruženih usluga	29.857,08		8.660,01	29,00%	
663 Donacije od pravnih i fizičkih osoba izvan općeg proračuna	0,00		1.331,54	-	66,58%
6631 Tekuće donacije	0,00		1.331,54	-	
68 Kazne, upravne mjere i ostali prihodi	13.885,20	65.350,00	4.338,67	31,25%	6,64%
681 Kazne i upravne mjere	5.181,16		846,78	16,34%	42,34%
6819 Ostale kazne	5.181,16		846,78	16,34%	
683 Ostali prihodi	8.704,04		3.491,89	40,12%	5,51%
6831 Ostali prihodi	8.704,04		3.491,89	40,12%	
UKUPNO PRIHODI	3.093.079,60	4.848.349,87	3.604.220,04	116,53%	74,34%

BROJČANA OZNAKA I NAZIV		OSTVARENJE/ IZVRŠENJE 1.-12.2023.	IZVORNI PLAN ILI REBALANS 2024.	OSTVARENJE/ IZVRŠENJE 1.-12.2024.	INDEKS	INDEKS
1	2	3	4	5=4/2*100	6=4/3*100	
3	RASHODI POSLOVANJA	1.852.808,10	3.145.256,19	2.857.651,47	154,23%	90,86%
31	Rashodi za zaposlene	600.119,11	830.344,39	798.906,33	133,12%	96,21%
311	Plaće (Bruto)	476.680,69		636.721,30	133,57%	97,19%
3111	Plaće za redovan rad	476.680,69		636.721,30	133,57%	
312	Ostali rashodi za zaposlene	54.261,75		68.523,75	126,28%	88,36%
3121	Ostali rashodi za zaposlene	54.261,75		68.523,75	126,28%	
313	Doprinosi na plaće	69.176,67		93.661,28	135,39%	95,91%
3132	Doprinosi za obvezno zdravstveno osiguranje	69.176,67		93.661,28	135,39%	
32	Materijalni rashodi	743.773,42	1.360.013,38	1.221.292,02	164,20%	89,80%
321	Naknade troškova zaposlenima	45.044,63		53.443,11	118,64%	93,52%
3211	Službena putovanja	7.562,15		18.177,70	240,38%	
3212	Naknade za prijevoz, za rad na terenu i odvojeni život	30.495,76		28.322,06	92,87%	
3213	Stručno usavršavanje zaposlenika	5.336,01		4.932,35	92,44%	
3214	Ostale naknade troškova zaposlenima	1.650,71		2.011,00	121,83%	
322	Rashodi za materijal i energiju	111.241,95		137.063,24	123,21%	90,00%
3221	Uredski materijal i ostali materijalni rashodi	11.788,10		15.827,76	134,27%	
3222	Materijal i sirovine	29.541,71		36.972,75	125,15%	
3223	Energija	64.129,71		69.376,82	108,18%	
3224	Materijal i dijelovi za tekuće i investicijsko održavanje	4.375,37		6.761,28	154,53%	
3225	Sitni inventar i auto gume	822,46		5.379,62	654,09%	
3227	Službena, radna i zaštitna odjeća i obuća	584,60		2.745,01	469,55%	
323	Rashodi za usluge	475.009,09		832.787,00	175,32%	89,88%
3231	Usluge telefona, pošte i prijevoza	13.832,10		10.829,36	78,29%	
3232	Usluge tekućeg i investicijskog održavanja	215.286,65		417.010,50	193,70%	
3233	Usluge promidžbe i informiranja	13.663,84		28.969,77	212,02%	
3234	Komunalne usluge	92.217,19		184.734,27	200,33%	
3235	Zakupnine i najamnine	31.757,93		40.328,66	126,99%	
3236	Zdravstvene i veterinarske usluge	6.344,12		4.951,45	78,05%	
3237	Intelektualne i osobne usluge	69.508,27		107.293,05	154,36%	
3238	Računalne usluge	3.928,15		2.513,24	63,98%	
3239	Ostale usluge	28.470,84		36.156,70	127,00%	
329	Ostali nespomenuti rashodi poslovanja	112.477,75		197.998,67	176,03%	88,39%
3291	Naknade za rad predstavničkih i izvršnih tijela, povjerenstava i slično	6.306,73		8.673,82	137,53%	
3292	Premije osiguranja	10.628,36		12.466,88	117,30%	
3293	Reprezentacija	7.988,24		10.627,65	133,04%	
3294	Članarine	5.043,94		4.327,24	85,79%	
3295	Pristojbe i naknade	1.501,05		3.929,65	261,79%	
3299	Ostali nespomenuti rashodi poslovanja	81.009,43		157.973,43	195,01%	

BROJČANA OZNAKA I NAZIV		OSTVARENJE/ IZVRŠENJE 1.-12.2023.	IZVORNI PLAN ILI REBALANS 2024.	OSTVARENJE/ IZVRŠENJE 1.-12.2024.	INDEKS 5=4/2*100	INDEKS 6=4/3*100
1		2	3	4	5=4/2*100	6=4/3*100
34	Financijski rashodi	35.362,02	56.000,00	52.525,68	148,54%	93,80%
342	Kamate za primljene kredite i zajmove	22.603,99		26.343,46	116,54%	94,08%
3423	Kamate za primljene kredite i zajmove od kreditnih i ostalih financijskih institucija izvan javnog	22.603,99		26.343,46	116,54%	
343	Ostali financijski rashodi	12.758,03		26.182,22	205,22%	93,51%
3431	Bankarske usluge i usluge platnog prometa	5.515,75		7.950,60	144,14%	
3433	Zatezne kamate	0,00		171,33	-	
3434	Ostali nespomenuti financijski rashodi	7.242,28		18.060,29	249,37%	
35	Subvencije	5.649,25	100.950,00	84.277,43	1.491,83%	83,48%
352	Subvencije trgovačkim društvima, zadrugama, poljoprivrednicima i obrtnicima izvan javnog sektora	5.649,25		84.277,43	1.491,83%	83,48%
3522	Subvencije trgovačkim društvima i zadrugama izvan javnog sektora	0,00		70.673,42	-	
3523	Subvencije poljoprivrednicima i obrtnicima	5.649,25		13.604,01	240,81%	
36	Pomoći dane u inozemstvo i unutar općeg proračuna	92.698,02	162.762,00	140.925,89	152,03%	86,58%
363	Pomoći unutar općeg proračuna	12.011,98		37.819,72	314,85%	64,76%
3631	Tekuće pomoći unutar općeg proračuna	0,00		7.901,19	-	
3632	Kapitalne pomoći unutar općeg proračuna	12.011,98		29.918,53	249,07%	
366	Pomoći unutar općeg proračuna	80.686,04		103.106,17	127,79%	98,80%
3661	Tekuće pomoći proračunskom korisniku iz drugih proračuna	80.686,04		103.106,17	127,79%	
37	Naknade građanima i kućanstvima na temelju osiguranja i druge naknade	182.808,01	138.985,20	131.165,99	71,75%	94,37%
372	Ostale naknade građanima i kućanstvima iz proračuna	182.808,01		131.165,99	71,75%	94,37%
3721	Naknade građanima i kućanstvima u novcu	87.647,19		109.680,71	125,14%	
3722	Naknade građanima i kućanstvima u naravi	95.160,82		21.485,28	22,58%	
38	Ostali rashodi	192.398,27	496.201,22	428.558,13	222,75%	86,37%
381	Tekuće donacije	166.816,70		252.377,33	151,29%	96,69%
3811	Tekuće donacije u novcu	161.673,13		250.312,33	154,83%	
3812	Tekuće donacije u naravi	5.143,57		2.065,00	40,15%	
382	Kapitalne donacije	0,00		109.800,92	-	99,05%
3821	Kapitalne donacije neprofitnim organizacijama	0,00		37.750,00	-	
3822	Kapitalne donacije građanima i kućanstvima	0,00		72.050,92	-	
385	Izvanredni rashodi	0,00		0,00	-	0,00%
386	Kapitalne pomoći	25.581,57		66.379,88	259,48%	53,97%
3861	Kapitalne pomoći kreditnim i ostalim financijskim institucijama te trgovačkim društvima u javnom sek.	25.581,57		66.379,88	259,48%	

BROJČANA OZNAKA I NAZIV	OSTVARENJE/ IZVRŠENJE 1.-12.2023.	IZVORNI PLAN ILI REBALANS 2024.	OSTVARENJE/ IZVRŠENJE 1.-12.2024.	INDEKS	INDEKS
1	2	3	4	5=4/2*100	6=4/3*100
4 RASHODI ZA NABAVU NEFINANCIJSKE IMOVINE	864.502,29	1.375.440,47	1.327.433,37	153,55%	96,51%
41 Rashodi za nabavu neproizvedene dugotrajne imovine	0,00	10.550,00	10.483,33	-	99,37%
411 Materijalna imovina - prirodna bogatstva	0,00		10.483,33	-	99,37%
4111 Zemljište	0,00		10.483,33	-	
42 Rashodi za nabavu proizvedene dugotrajne imovine	667.837,91	1.256.990,47	1.209.307,86	181,08%	96,21%
421 Građevinski objekti	534.626,94		1.016.048,65	190,05%	97,47%
4212 Poslovni objekti	483.519,54		940.112,12	194,43%	
4213 Ceste, željeznice i ostali prometni objekti	17.360,26		0,00	0,00%	
4214 Ostali građevinski objekti	33.747,14		75.936,53	225,02%	
422 Postrojenja i oprema	51.961,16		92.877,33	178,74%	94,88%
4221 Uredska oprema i namještaj	2.180,98		17.852,32	818,55%	
4222 Komunikacijska oprema	0,00		890,58	-	
4227 Uređaji, strojevi i oprema za ostale namjene	49.780,18		74.134,43	148,92%	
423 Prijevozna sredstva	0,00		24.500,00	-	100,00%
4231 Prijevozna sredstva u cestovnom prometu	0,00		24.500,00	-	
426 Nematerijalna proizvedena imovina	81.249,81		75.881,88	93,39%	82,36%
4262 Ulaganja u računalne programe	13.454,94		6.381,96	47,43%	
4263 Umjetnička, literarna i znanstvena djela	67.794,87		69.499,92	102,52%	
45 Rashodi za dodatna ulaganja na nefinancijskoj imovini	196.664,38	107.900,00	107.642,18	54,73%	99,76%
451 Dodatna ulaganja na građevinskim objektima	196.088,69		74.765,63	38,13%	99,82%
4511 Dodatna ulaganja na građevinskim objektima	196.088,69		74.765,63	38,13%	
454 Dodatna ulaganja za ostalu nefinancijsku imovinu	575,69		32.876,55	5.710,81%	99,63%
4541 Dodatna ulaganja za ostalu nefinancijsku imovinu	575,69		32.876,55	5.710,81%	
UKUPNO RASHODI	2.717.310,39	4.520.696,66	4.185.084,84	154,02%	92,58%

IZVJEŠTAJ O PRIHODIMA I RASHODIMA PREMA IZVORIMA FINANCIRANJA

BROJČANA OZNAKA I NAZIV	OSTVARENJE/ IZVRŠENJE 1.-12.2023.	IZVORNI PLAN ILI REBALANS 2024.	OSTVARENJE/ IZVRŠENJE 1.-12.2024.	INDEKS	INDEKS
1	2	3	4	5=4/2*100	6=4/3*100
1 Opći prihodi i primici	2.238.335,90	3.494.133,37	2.780.243,43	124,21%	79,57%
11 Opći prihodi i primici	2.238.335,90	3.494.133,37	2.780.243,43	124,21%	79,57%
3 Vlastiti prihodi	178.937,77	196.295,50	182.821,73	102,17%	93,14%
31 Vlastiti prihodi Dječjeg vrtića Škrinjica	178.937,77	196.295,50	182.821,73	102,17%	93,14%

BROJČANA OZNAKA I NAZIV		OSTVARENJE/ IZVRŠENJE 1.-12.2023.	IZVORNI PLAN ILI REBALANS 2024.	OSTVARENJE/ IZVRŠENJE 1.-12.2024.	INDEKS	INDEKS
1		2	3	4	5=4/2*100	6=4/3*100
4	Prihodi za posebne namjene	134.944,75	160.010,00	122.115,12	90,49%	76,32%
42	Prihodi od spomeničke rente	7,08	10,00	2,24	31,64%	22,40%
43	Ostali prihodi za posebne namjene	134.937,67	160.000,00	122.112,88	90,50%	76,32%
5	Pomoći	535.717,61	993.711,00	515.643,22	96,25%	51,89%
51	Pomoći	518.412,80	987.600,00	511.813,11	98,73%	51,82%
52	Ostale pomoći	17.304,81	6.111,00	3.830,11	22,13%	62,68%
6	Donacije	5.143,57	4.200,00	3.396,54	66,03%	80,87%
61	Donacije	5.143,57	4.200,00	3.396,54	66,03%	80,87%
UKUPNO PRIHODI		3.093.079,60	4.848.349,87	3.604.220,04	116,53%	74,34%

BROJČANA OZNAKA I NAZIV		OSTVARENJE/ IZVRŠENJE 1.-12.2023.	IZVORNI PLAN ILI REBALANS 2024.	OSTVARENJE/ IZVRŠENJE 1.-12.2024.	INDEKS	INDEKS
1		2	3	4	5=4/2*100	6=4/3*100
1	Opći prihodi i primici	1.865.042,81	3.191.544,16	2.910.182,60	156,04%	91,18%
11	Opći prihodi i primici	1.865.042,81	3.191.544,16	2.910.182,60	156,04%	91,18%
3	Vlastiti prihodi	171.023,59	190.231,50	185.094,30	108,23%	97,30%
31	Vlastiti prihodi Dječjeg vrtića Škrinjica	171.023,59	190.231,50	185.094,30	108,23%	97,30%
4	Prihodi za posebne namjene	92.430,27	160.010,00	122.115,12	132,12%	76,32%
42	Prihodi od spomeničke rente	5,96	10,00	2,24	37,58%	22,40%
43	Ostali prihodi za posebne namjene	92.424,31	160.000,00	122.112,88	132,12%	76,32%
5	Pomoći	569.619,39	974.711,00	964.296,28	169,29%	98,93%
51	Pomoći	540.707,97	968.600,00	961.129,84	177,75%	99,23%
52	Ostale pomoći	28.911,42	6.111,00	3.166,44	10,95%	51,82%
6	Donacije	2.950,00	4.200,00	3.396,54	115,14%	80,87%
61	Donacije	2.950,00	4.200,00	3.396,54	115,14%	80,87%
7	Prihodi od prodaje ili zamjene nefinancijske imovine i naknade s naslova osiguranja	16.244,33	0,00	0,00	0,00%	-
71	Prihodi od prodaje ili zamjene nefinancijske imovine i naknade s naslova osiguranja	16.244,33	0,00	0,00	0,00%	-
UKUPNO RASHODI		2.717.310,39	4.520.696,66	4.185.084,84	154,02%	92,58%

IZVJEŠTAJ O RASHODIMA PREMA FUNKCIJSKOJ KLASIFIKACIJI

BROJČANA OZNAKA I NAZIV		OSTVARENJE/ IZVRŠENJE 1.-12.2023.	IZVORNI PLAN ILI REBALANS 2024.	OSTVARENJE/ IZVRŠENJE 1.-12.2024.	INDEKS	INDEKS
1		2	3	4	5=4/2*100	6=4/3*100
01	Opće javne usluge	662.873,18	1.136.122,00	1.038.231,54	156,63%	91,38%
011	Izvršna i zakonodavna tijela, financijski i fiskalni poslovi, vanjski poslovi	361.630,86	620.799,00	573.439,28	158,57%	92,37%

BROJČANA OZNAKA I NAZIV		OSTVARENJE/ IZVRŠENJE 1.-12.2023.	IZVORNI PLAN ILI REBALANS 2024.	OSTVARENJE/ IZVRŠENJE 1.-12.2024.	INDEKS 5=4/2*100	INDEKS 6=4/3*100
1		2	3	4	5=4/2*100	6=4/3*100
013	Opće usluge	147.700,07	227.180,00	191.143,57	129,41%	84,14%
016	Opće javne usluge koje nisu drugdje svrstane	130.938,26	260.143,00	247.305,23	188,87%	95,07%
017	Transakcije vezane za javni dug	22.603,99	28.000,00	26.343,46	116,54%	94,08%
03	Javni red i sigurnost	52.780,19	71.081,00	69.046,72	130,82%	97,14%
032	Usluge protupožarne zaštite	52.286,19	70.587,00	68.552,72	131,11%	97,12%
036	Rashodi za javni red i sigurnost koji nisu drugdje svrstani	494,00	494,00	494,00	100,00%	100,00%
04	Ekonomski poslovi	9.661,04	15.950,00	11.587,25	119,94%	72,65%
042	Poljoprivreda, šumarstvo, ribarstvo i lov	9.661,04	15.950,00	11.587,25	119,94%	72,65%
05	Zaštita okoliša	148.099,48	257.110,00	226.972,18	153,26%	88,28%
052	Gospodarenje otpadnim vodama	25.581,57	50.000,00	39.225,91	153,34%	78,45%
056	Poslovi i usluge zaštite okoliša koji nisu drugdje svrstani	122.517,91	207.110,00	187.746,27	153,24%	90,65%
06	Usluge unapređenja stanovanja i zajednice	245.828,92	528.720,00	443.198,01	180,29%	83,82%
062	Razvoj zajednice	2.950,00	10.200,00	7.031,76	238,36%	68,94%
064	Ulična rasvjeta	23.823,09	60.000,00	58.709,65	246,44%	97,85%
066	Rashodi vezani za stanovanje i kom. pogodnosti koji nisu drugdje svrstani	219.055,83	458.520,00	377.456,60	172,31%	82,32%
08	Rekreacija, kultura i religija	686.189,24	981.088,25	934.930,43	136,25%	95,30%
081	Službe rekreacije i sporta	491.070,07	781.608,25	742.497,08	151,20%	95,00%
082	Službe kulture	170.949,17	123.530,00	120.014,97	70,21%	97,15%
084	Religijske i druge službe zajednice	4.800,00	56.000,00	52.748,38	1.098,92%	94,19%
086	Rashodi za rekreaciju, kulturu i religiju koji nisu drugdje svrstani	19.370,00	19.950,00	19.670,00	101,55%	98,60%
09	Obrazovanje	798.441,18	1.313.232,24	1.252.533,75	156,87%	95,38%
091	Predškolsko i osnovno obrazovanje	798.441,18	1.313.232,24	1.252.533,75	156,87%	95,38%
10	Socijalna zaštita	113.437,16	217.393,17	208.584,96	183,88%	95,95%
104	Obitelj i djeca	106.244,52	208.885,20	200.076,99	188,32%	95,78%
109	Aktivnosti socijalne zaštite koje nisu drugdje svrstane	7.192,64	8.507,97	8.507,97	118,29%	100,00%
UKUPNO RASHODI		2.717.310,39	4.520.696,66	4.185.084,84	154,02%	92,58%

RAČUN FINANCIRANJA

IZVJEŠTAJ RAČUNA FINANCIRANJA PREMA EKONOMSKOJ KLASIFIKACIJI

BROJČANA OZNAKA I NAZIV		OSTVARENJE/ IZVRŠENJE 1.-12.2023.	IZVORNI PLAN ILI REBALANS 2024.	OSTVARENJE/ IZVRŠENJE 1.-12.2024.	INDEKS 5=4/2*100	INDEKS 6=4/3*100
1		2	3	4	5=4/2*100	6=4/3*100
8	PRIMICI OD FINACIJSKE IMOVINE I ZADUŽIVANJA	0,00	472.100,00	378.850,86	-	80,25%
81	Primljene otplate (povrati) glavnice danih zajmova	0,00	1.600,00	1.600,00	-	100,00%

BROJČANA OZNAKA I NAZIV	OSTVARENJE/ IZVRŠENJE 1.-12.2023.	IZVORNI PLAN ILI REBALANS 2024.	OSTVARENJE/ IZVRŠENJE 1.-12.2024.	INDEKS	INDEKS
1	2	3	4	5=4/2*100	6=4/3*100
818 Dodatna ulaganja za ostalu nefinancijsku imovinu	0,00		1.600,00	-	100,00%
8181	0,00		1.600,00	-	
84 Primici od zaduživanja	0,00	470.500,00	377.250,86	-	80,18%
844 Primljeni krediti i zajmovi od kreditnih i ostalih financijskih institucija izvan javnog sektora	0,00		377.250,86	-	83,83%
8443 Primljeni krediti od tuzemnih kreditnih institucija izvan javnog sektora	0,00		377.250,86	-	
847 Primljeni zajmovi od drugih razina vlasti	0,00		0,00	-	0,00%
UKUPNO PRIMICI	0,00	472.100,00	378.850,86	-	80,25%

BROJČANA OZNAKA I NAZIV	OSTVARENJE/ IZVRŠENJE 1.-12.2023.	IZVORNI PLAN ILI REBALANS 2024.	OSTVARENJE/ IZVRŠENJE 1.-12.2024.	INDEKS	INDEKS
1	2	3	4	5=4/2*100	6=4/3*100
5 IZDACI ZA FINANCIJSKU IMOVINU I OTPLATE ZAJMOVA	274.213,12	594.605,00	124.029,29	45,23%	20,86%
51 Izdaci za dane zajmove	0,00	1.600,00	1.600,00	-	100,00%
518 Primljeni krediti i zajmovi od kreditnih i ostalih financijskih institucija izvan javnog sektora	0,00		1.600,00	-	100,00%
5181	0,00		1.600,00	-	
54 Izdaci za otplatu glavnice primljenih kredita i zajmova	274.213,12	593.005,00	122.429,29	44,65%	20,65%
544 Otplata glavnice primljenih kredita i zajmova od kreditnih i ostalih financijskih institucija izvan javnog sektora	237.567,31		122.429,28	51,53%	21,38%
5443 Otplata glavnice primljenih kredita od tuzemnih kreditnih institucija izvan javnog sektora	237.567,31		122.429,28	51,53%	
547 Otplata glavnice primljenih zajmova od drugih razina vlasti	36.645,81		0,01	0,00%	0,00%
5471 Otplata glavnice primljenih zajmova od državnog proračuna	36.645,81		0,01	0,00%	
UKUPNO IZDACI	274.213,12	594.605,00	124.029,29	45,23%	20,86%

IZVJEŠTAJ RAČUNA FINANCIRANJA PREMA IZVORIMA FINANCIRANJA

BROJČANA OZNAKA I NAZIV	OSTVARENJE/ IZVRŠENJE 1.-12.2023.	IZVORNI PLAN ILI REBALANS 2024.	OSTVARENJE/ IZVRŠENJE 1.-12.2024.	INDEKS	INDEKS
1	2	3	4	5=4/2*100	6=4/3*100
1 Opći prihodi i primici	0,00	472.100,00	378.850,86	-	80,25%
11 Opći prihodi i primici	0,00	472.100,00	378.850,86	-	80,25%
UKUPNO PRIMICI	0,00	472.100,00	378.850,86	-	80,25%

BROJČANA OZNAKA I NAZIV	OSTVARENJE/ IZVRŠENJE 1.-12.2023.	IZVORNI PLAN ILI REBALANS 2024.	OSTVARENJE/ IZVRŠENJE 1.-12.2024.	INDEKS	INDEKS
	1	2	3	5=4/2*100	6=4/3*100
1 Opći prihodi i primici	274.213,12	594.605,00	124.029,29	45,23%	20,86%
11 Opći prihodi i primici	274.213,12	594.605,00	124.029,29	45,23%	20,86%
UKUPNO IZDACI	274.213,12	594.605,00	124.029,29	45,23%	20,86%

II. POSEBNI DIO

IZVRŠENJE PO ORGANIZACIJSKOJ KLASIFIKACIJI

BROJČANA OZNAKA I NAZIV	IZVORNI PLAN ILI REBALANS 2024.	OSTVARENJE/ IZVRŠENJE 1.-12.2024.	INDEKS
	1	2	3
RAZDJEL 001 PREDSTAVNIČKA I IZVRŠNA TIJELA	1.022.767,00	507.420,41	49,61%
GLAVA 00101 OPĆINSKO VIJEĆE I OPĆINSKI NAČELNIK	903.327,00	402.086,06	44,51%
GLAVA 00102 DRUŠTVENI DOM U NASELJU NEDELJANEC	19.100,00	18.258,61	95,59%
GLAVA 00103 ODRŽAVANJE GROBLJA	70.200,00	64.466,81	91,83%
GLAVA 00104 POLITIČKE STRANKE I IZBORI	3.990,00	3.989,92	100,00%
GLAVA 00105 GOSPODARSTVO	15.950,00	11.587,25	72,65%
GLAVA 00108 POLJOPRIVREDA	10.200,00	7.031,76	68,94%
RAZDJEL 002 JEDINSTVENI UPRAVNI ODJEL	734.110,00	673.459,43	91,74%
GLAVA 00201 JEDINSTVENI UPRAVNI ODJEL	734.110,00	673.459,43	91,74%
RAZDJEL 003 KOMUNALNE DJELATNOSTI I DJELAT. UREĐ. PROSTORA	771.630,00	659.138,43	85,42%
GLAVA 00301 KOMUNALNE DJELATNOSTI	638.160,00	583.527,27	91,44%
GLAVA 00304 IZGRADNJA KOMUNALNE INFRASTRUKTURE	123.000,00	66.379,88	53,97%
GLAVA 00309 OSTALI KOMUNALNI POSLOVI	10.470,00	9.231,28	88,17%
RAZDJEL 004 PROSVJETA	1.313.232,24	1.252.533,75	95,38%
GLAVA 00401 PREDŠKOLSKI ODGOJ	1.166.808,24	1.106.787,81	94,86%
GLAVA 00402 ŠKOLSTVO	146.424,00	145.745,94	99,54%
RAZDJEL 005 OSTALI KORISNICI	1.273.562,42	1.216.562,11	95,52%
GLAVA 00501 KULTURA	123.530,00	120.014,97	97,15%
GLAVA 00502 CIVILNA ZAŠTITA I VATROGASTVO	70.587,00	68.552,72	97,12%
GLAVA 00503 SOCIJALNA SKRB	208.885,20	200.076,99	95,78%
GLAVA 00504 UDRUŽENJE GRAĐANA	49.794,00	49.514,00	99,44%
GLAVA 00505 SPORT	756.258,25	717.147,08	94,83%
GLAVA 00506 CRKVA	56.000,00	52.748,38	94,19%
GLAVA 00507 CRVENI KRIŽ	8.507,97	8.507,97	100,00%

IZVJEŠTAJ PREMA PROGRAMSKOJ KLASIFIKACIJI

BROJČANA OZNAKA I NAZIV	IZVORNI PLAN ILI REBALANS 2024.	OSTVARENJE/ IZVRŠENJE 1.-12.2024.	INDEKS
	1	2	3
RAZDJEL 001 PREDSTAVNIČKA I IZVRŠNA TIJELA	1.022.767,00	507.420,41	49,61%
GLAVA 00101 OPĆINSKO VIJEĆE I OPĆINSKI NAČELNIK	903.327,00	402.086,06	44,51%
Izvor financiranja: 11 Opći prihodi i primici	903.327,00	402.086,06	44,51%
00101 OPĆINSKO VIJEĆE I OPĆINSKI NAČELNIK	903.327,00	402.086,06	44,51%

BROJČANA OZNAKA I NAZIV		IZVORNI PLAN ILI REBALANS 2024.	OSTVARENJE/ IZVRŠENJE 1.-12.2024.	INDEKS
1		2	3	4=3/2*100
PROGRAM A100101	1001 PREDSTAVNIČKA I IZVRŠNA TIJELA RASHODI OPĆINSKOG VIJEĆA I OPĆINSKOG NAČELNIKA	903.327,00	402.086,06	44,51%
Izvor financiranja:	11 Opći prihodi i primici	280.722,00	251.713,31	89,67%
3	RASHODI POSLOVANJA	256.222,00	227.213,31	88,68%
31	Rashodi za zaposlene	45.800,00	45.513,90	99,38%
311	Plaće (Bruto)		38.037,68	
3111	Plaće za redovan rad		38.037,68	
312	Ostali rashodi za zaposlene		1.200,00	
3121	Ostali rashodi za zaposlene		1.200,00	
313	Doprinosi na plaće		6.276,22	
3132	Doprinosi za obvezno zdravstveno osiguranje		6.276,22	
32	Materijalni rashodi	201.190,00	173.798,22	86,39%
321	Naknade troškova zaposlenima		10.180,76	
3211	Službena putovanja		8.324,76	
3214	Ostale naknade troškova zaposlenima		1.856,00	
322	Rashodi za materijal i energiju		1.728,64	
3223	Energija		628,64	
3225	Sitni inventar i auto gume		1.100,00	
323	Rashodi za usluge		35.965,34	
3232	Usluge tekućeg i investicijskog održavanja		540,36	
3233	Usluge promidžbe i informiranja		28.619,77	
3237	Intelektualne i osobne usluge		6.607,05	
3239	Ostale usluge		198,16	
329	Ostali nespomenuti rashodi poslovanja		125.923,48	
3291	Naknade za rad predstavničkih i izvršnih tijela, povjerenstava i slično		6.963,30	
3292	Premije osiguranja		9.921,04	
3293	Reprezentacija		7.591,66	
3294	Članarine		4.327,24	
3299	Ostali nespomenuti rashodi poslovanja		97.120,24	
36	Pomoći dane u inozemstvo i unutar općeg proračuna	7.902,00	7.901,19	99,99%
363	Pomoći unutar općeg proračuna		7.901,19	
3631	Tekuće pomoći unutar općeg proračuna		7.901,19	
38	Ostali rashodi	1.330,00	0,00	0,00%
385	Izvanredni rashodi		0,00	
4	RASHODI ZA NABAVU NEFINANCIJSKE IMOVINE	24.500,00	24.500,00	100,00%
42	Rashodi za nabavu proizvedene dugotrajne imovine	24.500,00	24.500,00	100,00%
423	Prijevozna sredstva		24.500,00	
4231	Prijevozna sredstva u cestovnom prometu		24.500,00	
A100102	KAMATE ZA ZAJAM	28.000,00	26.343,46	94,08%
Izvor financiranja:	11 Opći prihodi i primici	28.000,00	26.343,46	94,08%
3	RASHODI POSLOVANJA	28.000,00	26.343,46	94,08%
34	Financijski rashodi	28.000,00	26.343,46	94,08%
342	Kamate za primljene kredite i zajmove		26.343,46	
3423	Kamate za primljene kredite i zajmove od kreditnih i ostalih financijskih institucija izvan javnog		26.343,46	

BROJČANA OZNAKA I NAZIV		IZVORNI PLAN ILI REBALANS 2024.	OSTVARENJE/ IZVRŠENJE 1.-12.2024.	INDEKS
1		2	3	4=3/2*100
A100103	OTPLATA ZAJMOVA	594.605,00	124.029,29	20,86%
Izvor				
financiranja:	11 Opći prihodi i primici	594.605,00	124.029,29	20,86%
5	IZDACI ZA FINACIJSKU IMOVINU I OTPLATE ZAJMOVA	594.605,00	124.029,29	20,86%
51	Izdaci za dane zajmove	1.600,00	1.600,00	100,00%
518	Kamate za primljene kredite i zajmove		1.600,00	
5181			1.600,00	
54	Izdaci za otplatu glavnice primljenih kredita i zajmova	593.005,00	122.429,29	20,65%
544	Otplata glavnice primljenih kredita i zajmova od kreditnih i ostalih finansijskih institucija izvan		122.429,28	
5443	Otplata glavnice primljenih kredita od tuzemnih kreditnih institucija izvan javnog sektora		122.429,28	
547	Otplata glavnice primljenih zajmova od drugih razina vlasti		0,01	
5471	Otplata glavnice primljenih zajmova od državnog proračuna		0,01	
GLAVA	00102 DRUŠTVENI DOM U NASELJU NEDELJANEC	19.100,00	18.258,61	95,59%
Izvor				
financiranja:	11 Opći prihodi i primici	19.100,00	18.258,61	95,59%
00102	DRUŠTVENI DOM U NASELJU NEDELJANEC	19.100,00	18.258,61	95,59%
PROGRAM	1006 DRUŠTVENI DOM NEDELJANEC	19.100,00	18.258,61	95,59%
A100601	TROŠKOVI DRUŠTVENOG DOMA U NASELJU NEDELJANEC	19.100,00	18.258,61	95,59%
Izvor				
financiranja:	11 Opći prihodi i primici	19.100,00	18.258,61	95,59%
3	RASHODI POSLOVANJA	19.100,00	18.258,61	95,59%
32	Materijalni rashodi	19.100,00	18.258,61	95,59%
322	Rashodi za materijal i energiju		1.945,63	
3223	Energija		1.945,63	
323	Rashodi za usluge		16.312,98	
3232	Usluge tekućeg i investicijskog održavanja		16.241,19	
3234	Komunalne usluge		71,79	
GLAVA	00103 ODRŽAVANJE GROBLJA	70.200,00	64.466,81	91,83%
Izvor				
financiranja:	11 Opći prihodi i primici	40.200,00	44.283,87	110,16%
	43 Ostali prihodi za posebne namjene	30.000,00	20.182,94	67,28%
00103	ODRŽAVANJE GROBLJA	70.200,00	64.466,81	91,83%
PROGRAM	1007 ODRŽAVANJE GROBLJA	70.200,00	64.466,81	91,83%
A100701	ODRŽAVANJE GROBLJA	70.200,00	64.466,81	91,83%
Izvor				
financiranja:	11 Opći prihodi i primici	40.200,00	44.283,87	110,16%
	43 Ostali prihodi za posebne namjene	30.000,00	20.182,94	67,28%
3	RASHODI POSLOVANJA	32.000,00	26.700,06	83,44%
32	Materijalni rashodi	32.000,00	26.700,06	83,44%
323	Rashodi za usluge		26.700,06	
3234	Komunalne usluge		26.700,06	
4	RASHODI ZA NABAVU NEFINACIJSKE IMOVINE	38.200,00	37.766,75	98,87%
42	Rashodi za nabavu proizvedene dugotrajne imovine	38.200,00	37.766,75	98,87%
421	Građevinski objekti		37.766,75	
4214	Ostali građevinski objekti		37.766,75	

BROJČANA OZNAKA I NAZIV		IZVORNI PLAN ILI REBALANS 2024.	OSTVARENJE/ IZVRŠENJE 1.-12.2024.	INDEKS
1		2	3	4=3/2*100
GLAVA	00104 POLITIČKE STRANKE I IZBORI	3.990,00	3.989,92	100,00%
Izvor				
financiranja: 11 Opći prihodi i primici		3.990,00	3.989,92	100,00%
00104	POLITIČKE STRANKE I IZBORI	3.990,00	3.989,92	100,00%
PROGRAM	1008 POLITIČKE STRANKE I IZBORI	3.990,00	3.989,92	100,00%
A100801	OSNOVNE FUNKCIJE STRANAKA I IZBORI	3.990,00	3.989,92	100,00%
Izvor				
financiranja: 11 Opći prihodi i primici		3.990,00	3.989,92	100,00%
3	RASHODI POSLOVANJA	3.990,00	3.989,92	100,00%
38	Ostali rashodi	3.990,00	3.989,92	100,00%
381	Tekuće donacije		3.989,92	
3811	Tekuće donacije u novcu		3.989,92	
GLAVA	00105 GOSPODARSTVO	15.950,00	11.587,25	72,65%
Izvor				
financiranja: 11 Opći prihodi i primici		13.750,00	9.522,25	69,25%
	61 Donacije	2.200,00	2.065,00	93,86%
00105	GOSPODARSTVO	15.950,00	11.587,25	72,65%
PROGRAM	1009 POTICANJE RAZVOJA POLJOPRIVREDE	15.950,00	11.587,25	72,65%
A100901	POTICANJE RAZVOJA POLJOPRIVREDE	15.950,00	11.587,25	72,65%
Izvor				
financiranja: 11 Opći prihodi i primici		13.750,00	9.522,25	69,25%
	61 Donacije	2.200,00	2.065,00	93,86%
3	RASHODI POSLOVANJA	15.950,00	11.587,25	72,65%
32	Materijalni rashodi	3.000,00	2.950,00	98,33%
329	Ostali nespomenuti rashodi poslovanja		2.950,00	
3299	Ostali nespomenuti rashodi poslovanja		2.950,00	
35	Subvencije	10.750,00	6.572,25	61,14%
352	Subvencije trgovačkim društvima, zadrugama, poljoprivrednicima i obrtnicima izvan javnog sektora		6.572,25	
3523	Subvencije poljoprivrednicima i obrtnicima		6.572,25	
38	Ostali rashodi	2.200,00	2.065,00	93,86%
381	Tekuće donacije		2.065,00	
3812	Tekuće donacije u naravi		2.065,00	
GLAVA	00108 POLJOPRIVREDA	10.200,00	7.031,76	68,94%
Izvor				
financiranja: 11 Opći prihodi i primici		10.200,00	7.031,76	68,94%
00108	POLJOPRIVREDA	10.200,00	7.031,76	68,94%
PROGRAM	1001 PREDSTAVNIČKA I IZVRŠNA TIJELA	10.200,00	7.031,76	68,94%
A100108	POTICANJE RAZVOJA PODUZETNIŠTVA	10.200,00	7.031,76	68,94%
Izvor				
financiranja: 11 Opći prihodi i primici		10.200,00	7.031,76	68,94%
3	RASHODI POSLOVANJA	10.200,00	7.031,76	68,94%
35	Subvencije	10.200,00	7.031,76	68,94%
352	Subvencije trgovačkim društvima, zadrugama, poljoprivrednicima i obrtnicima izvan javnog sektora		7.031,76	
3523	Subvencije poljoprivrednicima i obrtnicima		7.031,76	
RAZDJEL	002 JEDINSTVENI UPRAVNI ODJEL	734.110,00	673.459,43	91,74%
GLAVA	00201 JEDINSTVENI UPRAVNI ODJEL	734.110,00	673.459,43	91,74%
Izvor				
financiranja: 11 Opći prihodi i primici		676.999,00	628.020,65	92,77%
	43 Ostali prihodi za posebne namjene	20.000,00	11.272,34	56,36%
	51 Pomoći	31.000,00	31.000,00	100,00%
	52 Ostale pomoći	6.111,00	3.166,44	51,82%
00201	JEDINSTVENI UPRAVNI ODJEL	734.110,00	673.459,43	91,74%

BROJČANA OZNAKA I NAZIV		IZVORNI PLAN ILI REBALANS 2024.	OSTVARENJE/ IZVRŠENJE 1.-12.2024.	INDEKS
1		2	3	4=3/2*100
PROGRAM	1002 JEDINSTVENI UPRAVNI ODJEL	734.110,00	673.459,43	91,74%
A100201	RASHODI ZA ZAPOSLENE	293.557,00	277.676,75	94,59%
Izvor				
financiranja:	11 Opći prihodi i primici	287.446,00	274.510,31	95,50%
	52 Ostale pomoći	6.111,00	3.166,44	51,82%
3	RASHODI POSLOVANJA	293.557,00	277.676,75	94,59%
31	Rashodi za zaposlene	271.471,00	257.536,93	94,87%
311	Plaće (Bruto)		203.287,47	
3111	Plaće za redovan rad		203.287,47	
312	Ostali rashodi za zaposlene		25.748,50	
3121	Ostali rashodi za zaposlene		25.748,50	
313	Doprinosi na plaće		28.500,96	
3132	Doprinosi za obvezno zdravstveno osiguranje		28.500,96	
32	Materijalni rashodi	22.086,00	20.139,82	91,19%
321	Naknade troškova zaposlenima		17.703,14	
3211	Službena putovanja		6.446,20	
3212	Naknade za prijevoz, za rad na terenu i odvojeni život		9.071,84	
3213	Stručno usavršavanje zaposlenika		2.168,10	
3214	Ostale naknade troškova zaposlenima		17,00	
322	Rashodi za materijal i energiju		1.336,37	
3227	Službena, radna i zaštitna odjeća i obuća		1.336,37	
323	Rashodi za usluge		569,23	
3236	Zdravstvene i veterinarske usluge		569,23	
329	Ostali nespomenuti rashodi poslovanja		531,08	
3292	Premije osiguranja		531,08	
A100202	MATERIJALNI RASHODI	141.450,00	121.643,65	86,00%
Izvor				
financiranja:	11 Opći prihodi i primici	141.450,00	121.643,65	86,00%
3	RASHODI POSLOVANJA	141.450,00	121.643,65	86,00%
32	Materijalni rashodi	141.450,00	121.643,65	86,00%
322	Rashodi za materijal i energiju		21.245,51	
3221	Uredski materijal i ostali materijalni rashodi		7.472,68	
3223	Energija		9.632,50	
3224	Materijal i dijelovi za tekuće i investicijsko održavanje		4.140,33	
323	Rashodi za usluge		96.749,71	
3231	Usluge telefona, pošte i prijevoza		9.578,19	
3232	Usluge tekućeg i investicijskog održavanja		14.121,38	
3234	Komunalne usluge		2.527,63	
3237	Intelektualne i osobne usluge		68.811,03	
3238	Računalne usluge		1.711,48	
329	Ostali nespomenuti rashodi poslovanja		3.648,43	
3293	Reprezentacija		2.773,38	
3299	Ostali nespomenuti rashodi poslovanja		875,05	
A100203	FINANCIJSKI RASHODI	46.520,00	44.049,22	94,69%
Izvor				
financiranja:	11 Opći prihodi i primici	46.520,00	44.049,22	94,69%
3	RASHODI POSLOVANJA	46.520,00	44.049,22	94,69%
32	Materijalni rashodi	20.020,00	19.225,99	96,03%

BROJČANA OZNAKA I NAZIV		IZVORNI PLAN ILI REBALANS 2024.	OSTVARENJE/ IZVRŠENJE 1.-12.2024.	INDEKS
1		2	3	4=3/2*100
323	Rashodi za usluge		18.943,95	
3238	Računalne usluge		19,92	
3239	Ostale usluge		18.924,03	
329	Ostali nespomenuti rashodi poslovanja		282,04	
3299	Ostali nespomenuti rashodi poslovanja		282,04	
34	Financijski rashodi	26.500,00	24.823,23	93,67%
343	Ostali financijski rashodi		24.823,23	
3431	Bankarske usluge i usluge platnog prometa		6.762,94	
3434	Ostali nespomenuti financijski rashodi		18.060,29	
A100204	RASHODI ZA NABAVU DUGOTRAJNE IMOVINE	29.553,00	29.224,86	98,89%
Izvor				
financiranja: 11 Opći prihodi i primici				
		29.553,00	29.224,86	98,89%
4	RASHODI ZA NABAVU NEFINANCIJSKE IMOVINE	29.553,00	29.224,86	98,89%
42	Rashodi za nabavu proizvedene dugotrajne imovine	29.553,00	29.224,86	98,89%
422	Postrojenja i oprema		22.842,90	
4221	Uredska oprema i namještaj		17.852,32	
4222	Komunikacijska oprema		890,58	
4227	Uređaji, strojevi i oprema za ostale namjene		4.100,00	
426	Nematerijalna proizvedena imovina		6.381,96	
4262	Ulaganja u računalne programe		6.381,96	
A100208	IZRADA PROJEKTNE DOKUMENTACIJE	85.730,00	69.499,92	81,07%
Izvor				
financiranja: 11 Opći prihodi i primici				
		65.730,00	58.227,58	88,59%
43 Ostali prihodi za posebne namjene				
		20.000,00	11.272,34	56,36%
4	RASHODI ZA NABAVU NEFINANCIJSKE IMOVINE	85.730,00	69.499,92	81,07%
42	Rashodi za nabavu proizvedene dugotrajne imovine	85.730,00	69.499,92	81,07%
426	Nematerijalna proizvedena imovina		69.499,92	
4263	Umjetnička, literarna i znanstvena djela		69.499,92	
A100209	ODRŽAVANJE ZGRADE OPCINE	137.300,00	131.365,03	95,68%
Izvor				
financiranja: 11 Opći prihodi i primici				
		106.300,00	100.365,03	94,42%
51 Pomoći				
		31.000,00	31.000,00	100,00%
3	RASHODI POSLOVANJA	65.000,00	60.551,15	93,16%
32	Materijalni rashodi	65.000,00	60.551,15	93,16%
323	Rashodi za usluge		60.551,15	
3232	Usluge tekućeg i investicijskog održavanja		60.551,15	
4	RASHODI ZA NABAVU NEFINANCIJSKE IMOVINE	72.300,00	70.813,88	97,94%
42	Rashodi za nabavu proizvedene dugotrajne imovine	3.600,00	2.179,61	60,54%
422	Postrojenja i oprema		2.179,61	
4227	Uređaji, strojevi i oprema za ostale namjene		2.179,61	
45	Rashodi za dodatna ulaganja na nefinancijskoj imovini	68.700,00	68.634,27	99,90%
451	Dodatna ulaganja na građevinskim objektima		68.634,27	
4511	Dodatna ulaganja na građevinskim objektima		68.634,27	

BROJČANA OZNAKA I NAZIV		IZVORNI PLAN ILI REBALANS 2024.	OSTVARENJE/ IZVRŠENJE 1.-12.2024.	INDEKS
1		2	3	4=3/2*100
RAZDJEL	003 KOMUNALNE DJELATNOSTI I DJELAT. UREĐ. PROSTORA	771.630,00	659.138,43	85,42%
GLAVA	00301 KOMUNALNE DJELATNOSTI	638.160,00	583.527,27	91,44%
Izvor				
financiranja:	11 Opći prihodi i primici	461.560,00	426.287,47	92,36%
	43 Ostali prihodi za posebne namjene	110.000,00	90.657,60	82,42%
	51 Pomoći	66.600,00	66.582,20	99,97%
00301	KOMUNALNE DJELATNOSTI	638.160,00	583.527,27	91,44%
PROGRAM	1003 KOMUNALNA DJELATNOST	638.160,00	583.527,27	91,44%
A100301	JAVNA RASVJETA	60.000,00	58.709,65	97,85%
Izvor				
financiranja:	11 Opći prihodi i primici	20.000,00	38.052,05	190,26%
	43 Ostali prihodi za posebne namjene	40.000,00	20.657,60	51,64%
3	RASHODI POSLOVANJA	27.000,00	25.833,10	95,68%
32	Materijalni rashodi	27.000,00	25.833,10	95,68%
322	Rashodi za materijal i energiju		21.916,97	
3223	Energija		21.916,97	
323	Rashodi za usluge		3.916,13	
3232	Usluge tekućeg i investicijskog održavanja		3.916,13	
4	RASHODI ZA NABAVU NEFINANCIJSKE IMOVINE	33.000,00	32.876,55	99,63%
45	Rashodi za dodatna ulaganja na nefinancijskoj imovini	33.000,00	32.876,55	99,63%
454	Dodatna ulaganja za ostalu nefinancijsku imovinu		32.876,55	
4541	Dodatna ulaganja za ostalu nefinancijsku imovinu		32.876,55	
A100303	KOMUNALNE USLUGE	172.350,00	156.010,67	90,52%
Izvor				
financiranja:	11 Opći prihodi i primici	105.750,00	89.428,47	84,57%
	51 Pomoći	66.600,00	66.582,20	99,97%
3	RASHODI POSLOVANJA	146.950,00	130.903,89	89,08%
32	Materijalni rashodi	146.950,00	130.903,89	89,08%
323	Rashodi za usluge		130.903,89	
3232	Usluge tekućeg i investicijskog održavanja		11.895,00	
3234	Komunalne usluge		88.673,73	
3236	Zdravstvene i veterinarske usluge		3.066,10	
3237	Intelektualne i osobne usluge		20.087,50	
3239	Ostale usluge		7.181,56	
4	RASHODI ZA NABAVU NEFINANCIJSKE IMOVINE	25.400,00	25.106,78	98,85%
42	Rashodi za nabavu proizvedene dugotrajne imovine	25.400,00	25.106,78	98,85%
421	Građevinski objekti		18.895,38	
4214	Ostali građevinski objekti		18.895,38	
422	Postrojenja i oprema		6.211,40	
4227	Uređaji, strojevi i oprema za ostale namjene		6.211,40	
A100306	ODRŽAVANJE NERAZVRSTANIH CESTA	361.050,00	330.096,35	91,43%
Izvor				
financiranja:	11 Opći prihodi i primici	291.050,00	260.096,35	89,36%
	43 Ostali prihodi za posebne namjene	70.000,00	70.000,00	100,00%
3	RASHODI POSLOVANJA	354.500,00	323.613,02	91,29%
32	Materijalni rashodi	304.000,00	293.694,49	96,61%
323	Rashodi za usluge		293.694,49	
3232	Usluge tekućeg i investicijskog održavanja		293.694,49	

BROJČANA OZNAKA I NAZIV		IZVORNI PLAN ILI REBALANS 2024.	OSTVARENJE/ IZVRŠENJE 1.-12.2024.	INDEKS
1		2	3	4=3/2*100
36	Pomoći dane u inozemstvo i unutar općeg proračuna	50.500,00	29.918,53	59,24%
363	Pomoći unutar općeg proračuna		29.918,53	
3632	Kapitalne pomoći unutar općeg proračuna		29.918,53	
4	RASHODI ZA NABAVU NEFINANCIJSKE IMOVINE	6.550,00	6.483,33	98,98%
41	Rashodi za nabavu neproizvedene dugotrajne imovine	6.550,00	6.483,33	98,98%
411	Materijalna imovina - prirodna bogatstva		6.483,33	
4111	Zemljište		6.483,33	
A100311	ODRŽAVANJE JAVNIH POVRŠINA	21.000,00	19.359,51	92,19%
Izvor				
financiranja:	11 Opći prihodi i primici	21.000,00	19.359,51	92,19%
3	RASHODI POSLOVANJA	21.000,00	19.359,51	92,19%
32	Materijalni rashodi	21.000,00	19.359,51	92,19%
322	Rashodi za materijal i energiju		1.234,61	
3223	Energija		1.234,61	
323	Rashodi za usluge		18.124,90	
3234	Komunalne usluge		18.124,90	
A100318	KOMUNALNO OPREMANJE ULICA	10.000,00	6.975,00	69,75%
Izvor				
financiranja:	11 Opći prihodi i primici	10.000,00	6.975,00	69,75%
4	RASHODI ZA NABAVU NEFINANCIJSKE IMOVINE	10.000,00	6.975,00	69,75%
42	Rashodi za nabavu proizvedene dugotrajne imovine	10.000,00	6.975,00	69,75%
422	Postrojenja i oprema		6.975,00	
4227	Uređaji, strojevi i oprema za ostale namjene		6.975,00	
A100319	GOSPODARENJE KOMUNALNIM OTPADOM	13.760,00	12.376,09	89,94%
Izvor				
financiranja:	11 Opći prihodi i primici	13.760,00	12.376,09	89,94%
3	RASHODI POSLOVANJA	13.760,00	12.376,09	89,94%
32	Materijalni rashodi	13.760,00	12.376,09	89,94%
323	Rashodi za usluge		9.258,44	
3234	Komunalne usluge		9.258,44	
329	Ostali nespomenuti rashodi poslovanja		3.117,65	
3295	Pristojbe i naknade		3.117,65	
GLAVA	00304 IZGRADNJA KOMUNALNE INFRASTRUKTURE	123.000,00	66.379,88	53,97%
Izvor				
financiranja:	11 Opći prihodi i primici	123.000,00	66.379,88	53,97%
00304	IZGRADNJA KOMUNALNE INFRASTRUKTURE	123.000,00	66.379,88	53,97%
PROGRAM	1003 KOMUNALNA DJELATNOST	123.000,00	66.379,88	53,97%
A100302	KOMUNALNO ODRŽAVANJE	73.000,00	27.153,97	37,20%
Izvor				
financiranja:	11 Opći prihodi i primici	73.000,00	27.153,97	37,20%
3	RASHODI POSLOVANJA	73.000,00	27.153,97	37,20%
38	Ostali rashodi	73.000,00	27.153,97	37,20%
386	Kapitalne pomoći		27.153,97	
3861	Kapitalne pomoći kreditnim i ostalim financijskim institucijama te trgovačkim društvima u javnom se.		27.153,97	

BROJČANA OZNAKA I NAZIV		IZVORNI PLAN ILI REBALANS 2024.	OSTVARENJE/ IZVRŠENJE 1.-12.2024.	INDEKS
1		2	3	4=3/2*100
A100304	KANALIZACIJA	50.000,00	39.225,91	78,45%
Izvor				
financiranja: 11 Opći prihodi i primici		50.000,00	39.225,91	78,45%
3	RASHODI POSLOVANJA	50.000,00	39.225,91	78,45%
38	Ostali rashodi	50.000,00	39.225,91	78,45%
386	Kapitalne pomoći		39.225,91	
3861	Kapitalne pomoći kreditnim i ostalim financijskim institucijama te trgovačkim društvima u javnom se		39.225,91	
GLAVA	00309 OSTALI KOMUNALNI POSLOVI	10.470,00	9.231,28	88,17%
Izvor				
financiranja: 11 Opći prihodi i primici		10.470,00	9.231,28	88,17%
00309	OSTALI KOMUNALNI POSLOVI	10.470,00	9.231,28	88,17%
PROGRAM	1003 KOMUNALNA DJELATNOST	10.470,00	9.231,28	88,17%
A100302	KOMUNALNO ODRŽAVANJE	10.470,00	9.231,28	88,17%
Izvor				
financiranja: 11 Opći prihodi i primici		10.470,00	9.231,28	88,17%
3	RASHODI POSLOVANJA	10.470,00	9.231,28	88,17%
32	Materijalni rashodi	10.470,00	9.231,28	88,17%
322	Rashodi za materijal i energiju		4.544,27	
3223	Energija		1.910,83	
3224	Materijal i dijelovi za tekuće i investicijsko održavanje		1.640,20	
3225	Sitni inventar i auto gume		993,24	
323	Rashodi za usluge		3.611,72	
3232	Usluge tekućeg i investicijskog održavanja		3.317,51	
3239	Ostale usluge		294,21	
329	Ostali nespomenuti rashodi poslovanja		1.075,29	
3292	Premije osiguranja		1.075,29	
RAZDJEL	004 PROSVJETA	1.313.232,24	1.252.533,75	95,38%
GLAVA	00401 PREDŠKOLSKI ODGOJ	1.166.808,24	1.106.787,81	94,86%
Izvor				
financiranja: 11 Opći prihodi i primici		641.576,74	594.342,09	92,64%
31 Vlastiti prihodi Dječjeg vrtića Škrinjica		190.231,50	185.094,30	97,30%
51 Pomoći		333.000,00	326.019,88	97,90%
61 Donacije		2.000,00	1.331,54	66,58%
00401	PREDŠKOLSKI ODGOJ	505.240,00	474.475,68	93,91%
PROGRAM	1004 PROSVJETA	505.240,00	474.475,68	93,91%
A100404	NAKNADE GRAĐANIMA I KUĆANSTVIMA NARAVI - SUFINANCIRANJE DJEČJIH VRTIĆA	89.200,00	78.953,34	88,51%
Izvor				
financiranja: 11 Opći prihodi i primici		89.200,00	78.953,34	88,51%
3	RASHODI POSLOVANJA	89.200,00	78.953,34	88,51%
35	Subvencije	80.000,00	70.673,42	88,34%
352	Subvencije trgovačkim društvima, zadrugama, poljoprivrednicima i obrtnicima izvan javnog sektora		70.673,42	
3522	Subvencije trgovačkim društvima i zadrugama izvan javnog sektora		70.673,42	
36	Pomoći dane u inozemstvo i unutar općeg proračuna	6.000,00	5.140,00	85,67%
366	Subvencije trgovačkim društvima, zadrugama, poljoprivrednicima i obrtnicima izvan javnog sektora		5.140,00	
3661	Tekuće pomoći proračunskom korisniku iz drugih proračuna		5.140,00	

BROJČANA OZNAKA I NAZIV		IZVORNI PLAN ILI REBALANS 2024.	OSTVARENJE/ IZVRŠENJE 1.-12.2024.	INDEKS
1		2	3	4=3/2*100
37	Naknade građanima i kućanstvima na temelju osiguranja i druge naknade	3.200,00	3.139,92	98,12%
372	Ostale naknade građanima i kućanstvima iz proračuna		3.139,92	
3722	Naknade građanima i kućanstvima u naravi		3.139,92	
A100413	IZGRADNJA DJEČJEG VRTIĆA U VIDOVCU	401.878,75	381.361,09	94,89%
Izvor				
financiranja:	11 Opći prihodi i primici	76.878,75	56.857,61	73,96%
	51 Pomoći	325.000,00	324.503,48	99,85%
3	RASHODI POSLOVANJA	10.833,75	10.833,75	100,00%
32	Materijalni rashodi	10.833,75	10.833,75	100,00%
323	Rashodi za usluge		10.833,75	
3237	Intelektualne i osobne usluge		10.833,75	
4	RASHODI ZA NABAVU NEFINANCIJSKE IMOVINE	391.045,00	370.527,34	94,75%
42	Rashodi za nabavu proizvedene dugotrajne imovine	391.045,00	370.527,34	94,75%
421	Građevinski objekti		338.048,48	
4212	Poslovni objekti		324.503,48	
4214	Ostali građevinski objekti		13.545,00	
422	Postrojenja i oprema		32.478,86	
4227	Uređaji, strojevi i oprema za ostale namjene		32.478,86	
A100416	MATERIJALNI RASHODI - DJEČJI VRTIĆ ŠKRINJICA	14.161,25	14.161,25	100,00%
Izvor				
financiranja:	11 Opći prihodi i primici	14.161,25	14.161,25	100,00%
4	RASHODI ZA NABAVU NEFINANCIJSKE IMOVINE	14.161,25	14.161,25	100,00%
42	Rashodi za nabavu proizvedene dugotrajne imovine	14.161,25	14.161,25	100,00%
422	Postrojenja i oprema		14.161,25	
4227	Uređaji, strojevi i oprema za ostale namjene		14.161,25	
0040131309	DJEČJI VRTIĆ ŠKRINJICA VIDOVEC	656.568,24	632.029,41	96,26%
PROGRAM 1004	PROSVJETA	656.568,24	632.029,41	96,26%
A100409	RASHODI ZA ZAPOSLENE - DJEČJI VRTIĆ ŠKRINJICA	537.786,38	519.320,71	96,57%
Izvor				
financiranja:	11 Opći prihodi i primici	454.285,49	437.185,92	96,24%
	31 Vlastiti prihodi Dječjeg vrtića Škrinjica	83.000,89	81.727,79	98,47%
	51 Pomoći	500,00	407,00	81,40%
3	RASHODI POSLOVANJA	537.786,38	519.320,71	96,57%
31	Rashodi za zaposlene	511.127,39	493.911,50	96,63%
311	Plaće (Bruto)		395.396,15	
3111	Plaće za redovan rad		395.396,15	
312	Ostali rashodi za zaposlene		39.631,25	
3121	Ostali rashodi za zaposlene		39.631,25	
313	Doprinosi na plaće		58.884,10	
3132	Doprinosi za obvezno zdravstveno osiguranje		58.884,10	
32	Materijalni rashodi	26.658,99	25.409,21	95,31%
321	Naknade troškova zaposlenima		25.409,21	
3211	Službena putovanja		3.406,74	

BROJČANA OZNAKA I NAZIV		IZVORNI PLAN ILI REBALANS 2024.	OSTVARENJE/ IZVRŠENJE 1.-12.2024.	INDEKS
1		2	3	4=3/2*100
3212	Naknade za prijevoz, za rad na terenu i odvojeni život		19.250,22	
3213	Stručno usavršavanje zaposlenika		2.614,25	
3214	Ostale naknade troškova zaposlenima		138,00	
329	Ostali nespomenuti rashodi poslovanja		0,00	
A100411	ENERGIJA - DJEČJI VRTIĆ ŠKRINJICA	28.330,00	27.490,93	97,04%
	Izvor			
	financiranja: 31 Vlastiti prihodi Dječjeg vrtića Škrinjica	28.330,00	27.490,93	97,04%
3	RASHODI POSLOVANJA	28.330,00	27.490,93	97,04%
32	Materijalni rashodi	28.330,00	27.490,93	97,04%
322	Rashodi za materijal i energiju		27.490,93	
3223	Energija		27.490,93	
A100416	MATERIJALNI RASHODI -DJEČJI VRTIĆ ŠKRINJICA	87.835,86	82.903,89	94,39%
	Izvor			
	financiranja: 11 Opći prihodi i primici	7.051,25	7.051,25	100,00%
	31 Vlastiti prihodi Dječjeg vrtića Škrinjica	76.284,61	73.561,70	96,43%
	51 Pomoći	2.500,00	959,40	38,38%
	61 Donacije	2.000,00	1.331,54	66,58%
3	RASHODI POSLOVANJA	83.964,64	79.032,67	94,13%
32	Materijalni rashodi	82.464,64	77.673,68	94,19%
322	Rashodi za materijal i energiju		50.504,01	
3221	Uredski materijal i ostali materijalni rashodi		8.355,08	
3222	Materijal i sirovine		36.602,87	
3224	Materijal i dijelovi za tekuće i investicijsko održavanje		851,04	
3225	Sitni inventar i auto gume		3.286,38	
3227	Službena, radna i zaštitna odjeća i obuća		1.408,64	
323	Rashodi za usluge		19.844,84	
3231	Usluge telefona, pošte i prijevoza		1.251,17	
3232	Usluge tekućeg i investicijskog održavanja		8.657,75	
3233	Usluge promidžbe i informiranja		350,00	
3234	Komunalne usluge		2.902,50	
3236	Zdravstvene i veterinarske usluge		1.316,12	
3237	Intelektualne i osobne usluge		953,72	
3238	Računalne usluge		781,84	
3239	Ostale usluge		3.631,74	
329	Ostali nespomenuti rashodi poslovanja		7.324,83	
3291	Naknade za rad predstavničkih i izvršnih tijela, povjerenstava i slično		1.710,52	
3292	Premije osiguranja		806,75	
3293	Reprezentacija		262,61	
3295	Pristojbe i naknade		812,00	
3299	Ostali nespomenuti rashodi poslovanja		3.732,95	
34	Financijski rashodi	1.500,00	1.358,99	90,60%
343	Ostali financijski rashodi		1.358,99	
3431	Bankarske usluge i usluge platnog prometa		1.187,66	
3433	Zatezne kamate		171,33	
4	RASHODI ZA NABAVU NEFINANCIJSKE IMOVINE	3.871,22	3.871,22	100,00%
42	Rashodi za nabavu proizvedene dugotrajne imovine	3.871,22	3.871,22	100,00%

BROJČANA OZNAKA I NAZIV		IZVORNI PLAN ILI REBALANS 2024.	OSTVARENJE/ IZVRŠENJE 1.-12.2024.	INDEKS
1		2	3	4=3/2*100
422	Postrojenja i oprema		3.871,22	
4227	Uređaji, strojevi i oprema za ostale namjene		3.871,22	
A100418	KRAĆI PROGRAM - DJEČJI VRTIĆ ŠKRINJCA	2.616,00	2.313,88	88,45%
Izvor				
financiranja:	31 Vlastiti prihodi Dječjeg vrtića Škrinjica	2.616,00	2.313,88	88,45%
3	RASHODI POSLOVANJA	2.616,00	2.313,88	88,45%
31	Rashodi za zaposlene	1.946,00	1.944,00	99,90%
312	Ostali rashodi za zaposlene		1.944,00	
3121	Ostali rashodi za zaposlene		1.944,00	
32	Materijalni rashodi	670,00	369,88	55,21%
322	Rashodi za materijal i energiju		369,88	
3222	Materijal i sirovine		369,88	
0040132	ENERGIJA I KLIMATSKE PROMJENE- PROJEKT ONE SUN- DV ŠKRINJICA	5.000,00	282,72	5,65%
PROGRAM	1004 PROSVJETA	5.000,00	282,72	5,65%
A100419	ENERGIJA I KLIMATSKE PROMJENE - PROJEKT ONE SUN- DV ŠKRINJICA	5.000,00	282,72	5,65%
Izvor				
financiranja:	11 Opći prihodi i primici	0,00	132,72	0,00%
	51 Pomoći	5.000,00	150,00	3,00%
3	RASHODI POSLOVANJA	4.000,00	282,72	7,07%
32	Materijalni rashodi	4.000,00	282,72	7,07%
321	Naknade troškova zaposlenima		150,00	
3213	Stručno usavršavanje zaposlenika		150,00	
329	Ostali nespomenuti rashodi poslovanja		132,72	
3292	Premije osiguranja		132,72	
4	RASHODI ZA NABAVU NEFINANCIJSKE IMOVINE	1.000,00	0,00	0,00%
42	Rashodi za nabavu proizvedene dugotrajne imovine	1.000,00	0,00	0,00%
421	Građevinski objekti		0,00	
GLAVA	00402 ŠKOLSTVO	146.424,00	145.745,94	99,54%
Izvor				
financiranja:	11 Opći prihodi i primici	146.424,00	145.745,94	99,54%
00402	ŠKOLSTVO	146.424,00	145.745,94	99,54%
PROGRAM	1004 PROSVJETA	146.424,00	145.745,94	99,54%
A100405	SUFINANCIRANJE NAJMA ŠKOLE	40.400,00	40.328,66	99,82%
Izvor				
financiranja:	11 Opći prihodi i primici	40.400,00	40.328,66	99,82%
3	RASHODI POSLOVANJA	40.400,00	40.328,66	99,82%
32	Materijalni rashodi	40.400,00	40.328,66	99,82%
323	Rashodi za usluge		40.328,66	
3235	Zakupnine i najamnine		40.328,66	
A100406	OSTALE DONACIJE U ŠKOLSTVU	14.024,00	13.784,74	98,29%
Izvor				
financiranja:	11 Opći prihodi i primici	14.024,00	13.784,74	98,29%
3	RASHODI POSLOVANJA	14.024,00	13.784,74	98,29%
32	Materijalni rashodi	4.300,00	4.087,11	95,05%
329	Ostali nespomenuti rashodi poslovanja		4.087,11	
3299	Ostali nespomenuti rashodi poslovanja		4.087,11	
36	Pomoći dane u inozemstvo i unutar općeg proračuna	6.360,00	6.333,63	99,59%
366	Ostali nespomenuti rashodi poslovanja		6.333,63	
3661	Tekuće pomoći proračunskom korisniku iz drugih proračuna		6.333,63	

BROJČANA OZNAKA I NAZIV		IZVORNI PLAN ILI REBALANS 2024.	OSTVARENJE/ IZVRŠENJE 1.-12.2024.	INDEKS 4=3/2*100
1		2	3	4=3/2*100
38	Ostali rashodi	3.364,00	3.364,00	100,00%
381	Tekuće donacije		3.364,00	
3811	Tekuće donacije u novcu		3.364,00	
A100417	FINANCIRANJE PRODUŽENOG BORAVKA UČENIKA U OSNOVNIM ŠKOLAMA NA PODRUČJU OPĆINE VIDOVEC	92.000,00	91.632,54	99,60%
Izvor				
financiranja:	11 Opći prihodi i primici	92.000,00	91.632,54	99,60%
3	RASHODI POSLOVANJA	92.000,00	91.632,54	99,60%
36	Pomoći dane u inozemstvo i unutar općeg proračuna	92.000,00	91.632,54	99,60%
366	Tekuće donacije		91.632,54	
3661	Tekuće pomoći proračunskom korisniku iz drugih proračuna		91.632,54	
RAZDJEL	005 OSTALI KORISNICI	1.273.562,42	1.216.562,11	95,52%
GLAVA	00501 KULTURA	123.530,00	120.014,97	97,15%
Izvor				
financiranja:	11 Opći prihodi i primici	123.530,00	120.014,97	97,15%
00501	KULTURA	123.530,00	120.014,97	97,15%
PROGRAM	1005 OSTALI KORISNICI	123.530,00	120.014,97	97,15%
A100501	KULTURA	123.530,00	120.014,97	97,15%
Izvor				
financiranja:	11 Opći prihodi i primici	123.530,00	120.014,97	97,15%
3	RASHODI POSLOVANJA	113.130,00	109.726,52	96,99%
32	Materijalni rashodi	101.130,00	97.726,52	96,63%
322	Rashodi za materijal i energiju		2.322,72	
3223	Energija		2.193,01	
3224	Materijal i dijelovi za tekuće i investicijsko održavanje		129,71	
323	Rashodi za usluge		46.477,76	
3232	Usluge tekućeg i investicijskog održavanja		4.075,54	
3234	Komunalne usluge		36.475,22	
3239	Ostale usluge		5.927,00	
329	Ostali nespomenuti rashodi poslovanja		48.926,04	
3299	Ostali nespomenuti rashodi poslovanja		48.926,04	
38	Ostali rashodi	12.000,00	12.000,00	100,00%
381	Tekuće donacije		12.000,00	
3811	Tekuće donacije u novcu		12.000,00	
4	RASHODI ZA NABAVU NEFINANCIJSKE IMOVINE	10.400,00	10.288,45	98,93%
42	Rashodi za nabavu proizvedene dugotrajne imovine	4.200,00	4.157,09	98,98%
422	Postrojenja i oprema		4.157,09	
4227	Uređaji, strojevi i oprema za ostale namjene		4.157,09	
45	Rashodi za dodatna ulaganja na nefinancijskoj imovini	6.200,00	6.131,36	98,89%
451	Dodatna ulaganja na građevinskim objektima		6.131,36	
4511	Dodatna ulaganja na građevinskim objektima		6.131,36	
GLAVA	00502 CIVILNA ZAŠTITA I VATROGASTVO	70.587,00	68.552,72	97,12%
Izvor				
financiranja:	11 Opći prihodi i primici	70.587,00	68.552,72	97,12%

BROJČANA OZNAKA I NAZIV		IZVORNI PLAN ILI REBALANS 2024.	OSTVARENJE/ IZVRŠENJE 1.-12.2024.	INDEKS
1		2	3	4=3/2*100
00502	CIVILNA ZAŠTITA I VATROGASTVO	70.587,00	68.552,72	97,12%
PROGRAM 1005	OSTALI KORISNICI	70.587,00	68.552,72	97,12%
A100503	CIVILNA ZAŠTITA I VATROGASTVO	70.587,00	68.552,72	97,12%
Izvor				
financiranja: 11 Opći prihodi i primici		70.587,00	68.552,72	97,12%
3	RASHODI POSLOVANJA	70.587,00	68.552,72	97,12%
38	Ostali rashodi	70.587,00	68.552,72	97,12%
381	Tekuće donacije		68.552,72	
3811	Tekuće donacije u novcu		68.552,72	
GLAVA 00503	SOCIJALNA SKRB	208.885,20	200.076,99	95,78%
Izvor				
financiranja: 11 Opći prihodi i primici		208.885,20	200.076,99	95,78%
00503	SOCIJALNA SKRB	208.885,20	200.076,99	95,78%
PROGRAM 1011	NAKNADE GRAĐANIMA I KUĆANSTVIMA	208.885,20	200.076,99	95,78%
A101101	NAKNADE GRAĐANIMA I KUĆANSTVIMA	137.985,20	130.099,82	94,29%
Izvor				
financiranja: 11 Opći prihodi i primici		137.985,20	130.099,82	94,29%
3	RASHODI POSLOVANJA	137.985,20	130.099,82	94,29%
37	Naknade građanima i kućanstvima na temelju osiguranja i druge naknade	135.785,20	128.026,07	94,29%
372	Ostale naknade građanima i kućanstvima iz proračuna		128.026,07	
3721	Naknade građanima i kućanstvima u novcu		109.680,71	
3722	Naknade građanima i kućanstvima u naravi		18.345,36	
38	Ostali rashodi	2.200,00	2.073,75	94,26%
382	Kapitalne donacije		2.073,75	
3822	Kapitalne donacije građanima i kućanstvima		2.073,75	
A101102	KAPITALNE DONACIJE MJEŠTANIMA ZA GRADNJU I OBNOVU	70.900,00	69.977,17	98,70%
Izvor				
financiranja: 11 Opći prihodi i primici		70.900,00	69.977,17	98,70%
3	RASHODI POSLOVANJA	70.900,00	69.977,17	98,70%
38	Ostali rashodi	70.900,00	69.977,17	98,70%
382	Kapitalne donacije		69.977,17	
3822	Kapitalne donacije građanima i kućanstvima		69.977,17	
GLAVA 00504	UDRUŽENJE GRAĐANA	49.794,00	49.514,00	99,44%
Izvor				
financiranja: 11 Opći prihodi i primici		49.794,00	49.514,00	99,44%
00504	UDRUŽENJE GRAĐANA	49.794,00	49.514,00	99,44%
PROGRAM 1005	OSTALI KORISNICI	45.794,00	45.514,00	99,39%
A100502	SPORT	25.350,00	25.350,00	100,00%
Izvor				
financiranja: 11 Opći prihodi i primici		25.350,00	25.350,00	100,00%
3	RASHODI POSLOVANJA	25.350,00	25.350,00	100,00%
38	Ostali rashodi	25.350,00	25.350,00	100,00%
381	Tekuće donacije		25.350,00	
3811	Tekuće donacije u novcu		25.350,00	
A100505	OSTALI KORISNICI	19.950,00	19.670,00	98,60%
Izvor				
financiranja: 11 Opći prihodi i primici		19.950,00	19.670,00	98,60%
3	RASHODI POSLOVANJA	19.950,00	19.670,00	98,60%
38	Ostali rashodi	19.950,00	19.670,00	98,60%
381	Tekuće donacije		19.670,00	
3811	Tekuće donacije u novcu		19.670,00	

BROJČANA OZNAKA I NAZIV		IZVORNI PLAN ILI REBALANS 2024.	OSTVARENJE/ IZVRŠENJE 1.-12.2024.	INDEKS
1		2	3	4=3/2*100
A100514	FINANCIRANJE ZAŠTITE OD KRIMINALITETA I OSTALO	494,00	494,00	100,00%
Izvor				
financiranja:	11 Opći prihodi i primici	494,00	494,00	100,00%
3	RASHODI POSLOVANJA	494,00	494,00	100,00%
38	Ostali rashodi	494,00	494,00	100,00%
381	Tekuće donacije		494,00	
3811	Tekuće donacije u novcu		494,00	
PROGRAM 1013 RAZVOJ ZAJEDNICE		4.000,00	4.000,00	100,00%
A100320	OTKUP NEKRETNINA	4.000,00	4.000,00	100,00%
Izvor				
financiranja:	11 Opći prihodi i primici	4.000,00	4.000,00	100,00%
4	RASHODI ZA NABAVU NEFINANCIJSKE IMOVINE	4.000,00	4.000,00	100,00%
41	Rashodi za nabavu neproizvedene dugotrajne imovine	4.000,00	4.000,00	100,00%
411	Materijalna imovina - prirodna bogatstva		4.000,00	
4111	Zemljište		4.000,00	
GLAVA 00505 SPORT		756.258,25	717.147,08	94,83%
Izvor				
financiranja:	11 Opći prihodi i primici	251.258,25	212.619,32	84,62%
	51 Pomoći	505.000,00	504.527,76	99,91%
00505	SPORT	756.258,25	717.147,08	94,83%
PROGRAM 1005 OSTALI KORISNICI		756.258,25	717.147,08	94,83%
A100502	SPORT	96.328,25	93.385,34	96,94%
Izvor				
financiranja:	11 Opći prihodi i primici	96.328,25	93.385,34	96,94%
3	RASHODI POSLOVANJA	96.328,25	93.385,34	96,94%
38	Ostali rashodi	96.328,25	93.385,34	96,94%
381	Tekuće donacije		93.385,34	
3811	Tekuće donacije u novcu		93.385,34	
K100501	IZGRADNJA OBJEKTA ŠDC NEDELJANEC	659.930,00	623.761,74	94,52%
Izvor				
financiranja:	11 Opći prihodi i primici	154.930,00	119.233,98	76,96%
	51 Pomoći	505.000,00	504.527,76	99,91%
3	RASHODI POSLOVANJA	34.200,00	2.423,70	7,09%
32	Materijalni rashodi	34.200,00	2.423,70	7,09%
322	Rashodi za materijal i energiju		2.423,70	
3223	Energija		2.423,70	
323	Rashodi za usluge		0,00	
4	RASHODI ZA NABAVU NEFINANCIJSKE IMOVINE	625.730,00	621.338,04	99,30%
42	Rashodi za nabavu proizvedene dugotrajne imovine	625.730,00	621.338,04	99,30%
421	Građevinski objekti		621.338,04	
4212	Poslovni objekti		615.608,64	
4214	Ostali građevinski objekti		5.729,40	
GLAVA 00506 CRKVA		56.000,00	52.748,38	94,19%
Izvor				
financiranja:	11 Opći prihodi i primici	22.990,00	19.746,14	85,89%
	42 Prihodi od spomeničke rente	10,00	2,24	22,40%
	51 Pomoći	33.000,00	33.000,00	100,00%
00506	CRKVA	56.000,00	52.748,38	94,19%

BROJČANA OZNAKA I NAZIV		IZVORNI PLAN ILI REBALANS 2024.	OSTVARENJE/ IZVRŠENJE 1.-12.2024.	INDEKS
1		2	3	4=3/2*100
PROGRAM	1005 OSTALI KORISNICI	56.000,00	52.748,38	94,19%
A100506	CRKVA	15.000,00	13.349,38	89,00%
Izvor				
financiranja: 11 Opći prihodi i primici				
3	RASHODI POSLOVANJA	15.000,00	13.349,38	89,00%
38	Ostali rashodi	15.000,00	13.349,38	89,00%
381	Tekuće donacije		13.349,38	
3811	Tekuće donacije u novcu		13.349,38	
A100510	DONACIJA CRKVI	41.000,00	39.399,00	96,10%
Izvor				
financiranja: 11 Opći prihodi i primici				
	42 Prihodi od spomeničke rente	7.990,00	6.396,76	80,06%
	51 Pomoći	10,00	2,24	22,40%
3	RASHODI POSLOVANJA	33.000,00	33.000,00	100,00%
38	Ostali rashodi	41.000,00	39.399,00	96,10%
381	Tekuće donacije		1.649,00	
3811	Tekuće donacije u novcu		1.649,00	
382	Kapitalne donacije		37.750,00	
3821	Kapitalne donacije neprofitnim organizacijama		37.750,00	
GLAVA	00507 CRVENI KRIŽ	8.507,97	8.507,97	100,00%
Izvor				
financiranja: 11 Opći prihodi i primici				
00507	CRVENI KRIŽ	8.507,97	8.507,97	100,00%
PROGRAM	1005 OSTALI KORISNICI	8.507,97	8.507,97	100,00%
A100508	CRVENI KRIŽ	8.507,97	8.507,97	100,00%
Izvor				
financiranja: 11 Opći prihodi i primici				
3	RASHODI POSLOVANJA	8.507,97	8.507,97	100,00%
38	Ostali rashodi	8.507,97	8.507,97	100,00%
381	Tekuće donacije		8.507,97	
3811	Tekuće donacije u novcu		8.507,97	
UKUPNO RASHODI I IZDACI		5.115.301,66	4.309.114,13	84,24%

Članak 2.

Godišnji izvještaj o izvršenju Proračuna Općine Vidovec za razdoblje od 1. siječnja do 31. prosinca 2024. godine stupa na snagu osmog dana od dana objave u »Službenom vjesniku Varaždinske županije«.

KLASA: 400-01/23-01/002
URBROJ: 2186-10-01/1-25-31
Vidovec, 18. ožujka 2025.

Predsjednik Općinskog vijeća
Krunoslav Bistrović, v.r.

15.

Temeljem članka 71. Zakona o komunalnom gospodarstvu (»Narodne novine«, broj 68/18, 110/18, 32/20 i 145/24) i članka 31. Statuta Općine Vidovec (»Službeni vjesnik Varaždinske županije«, broj 20/21), Općinsko

vijeće Općine Vidovec na 36. sjednici održanoj dana 18. ožujka 2025. godine, donosi

ODLUKU

**o prihvaćanju Izvještaja o izvršenju
Programa gradnje objekata i uređaja komunalne
infrastrukture na području Općine Vidovec
za 2024. godinu**

Članak 1.

Prihvaća se Izvještaj o izvršenju Programa gradnje objekata i uređaja komunalne infrastrukture na području Općine Vidovec za 2024. godinu.

Članak 2.

Izvještaj o izvršenju Programa gradnje objekata i uređaja komunalne infrastrukture na području Općine Vidovec za 2024. godinu prilog je ovoj Odluci.

Članak 3.

Ova Odluka objavit će se u »Službenom vjesniku Varaždinske županije«.

KLASA: 400-02/23-01/007
URBROJ: 2186-10-01/1-25-32
Vidovec, 18. ožujka 2025.

Predsjednik Općinskog vijeća
Krunoslav Bistović, v.r.

Temeljem članka 71. Zakona o komunalnom gospodarstvu (»Narodne novine«, broj 68/18, 110/18, 32/20 i 145/24) i članka 47. Statuta Općine Vidovec (»Službeni vjesnik Varaždinske županije«, broj 20/21), općinski načelnik Bruno Hrančić podnosi Općinskom vijeću

I Z V J E Š T A J

o izvršenju Programa gradnje objekata i uređaja komunalne infrastrukture na području Općine Vidovec za 2024. godinu

I.

3. izmjenama i dopunama Programa gradnje objekata i uređaja komunalne infrastrukture na području

Općine Vidovec za 2024. godinu (»Službeni vjesnik Varaždinske županije«, broj 109/23, 42/24, 92/24 i 125/24) utvrđena je izgradnja objekata i uređaja komunalne infrastrukture te opis i opseg planiranih poslova vezanih uz njihovu izgradnju s procjenom pojedinih troškova po djelatnostima i izvorima sredstava za njihovu realizaciju, a u okviru samog Programa obuhvaćeno je obavljanje sljedećih djelatnosti:

- nerazvrstane ceste
- groblje
- izrada projektne dokumentacije
- izgradnja ostalih građevinskih objekata
- komunalno opremanje.

II.

Utvrđuje se da je na području Općine Vidovec Program gradnje objekata i uređaja komunalne infrastrukture za 2024. godinu izvršen kako slijedi:

I. NERAZVRSTANE CESTE

Za realizaciju ove aktivnosti u Proračunu Općine Vidovec za 2024. godinu planirana su ukupna sredstva u visini od **50.500,00 eura**, a tokom 2024. godine za realizaciju navedene aktivnosti utrošena su sredstva u ukupnom iznosu od **29.918,53 eura**.

NERAZVRSTANE CESTE, JAVNE PROMETNE POVRŠINE I JAVNA PARKIRALIŠTA				
	Opis	Planirano u EUR	Izvršeno u EUR	
1.	Izgradnja nerazvrstanih cesta - asfaltiranje	0,00 €	0,00 €	
2.	Izgradnja nove ulice Vidovec - između Domitrovca i novog Vidovca	0,00 €	0,00 €	
3.	Izgradnja uspornika - Zamlača	0,00 €	0,00 €	
4.	Izgradnja pločastog propusta (Domitrovec - most)	0,00 €	0,00 €	
5.	Produžetak nogostupa u Ulici Vladimira Nazora u Vidovcu	0,00 €	0,00 €	
6.	Izgradnja parkirališta u Školskoj ulici u Vidovcu	0,00 €	0,00 €	
7.	Kapitalne pomoći izvanproračunskim korisnicima županijskih, gradskih i općinskih proračuna - ŽUC za nogostup	50.500,00 €	29.918,53 €	
SVEUKUPNO		50.500,00 €	29.918,53 €	
Izvor financiranja:				
011 - Opći prihodi i primici				

II. GROBLJE

Za realizaciju ove aktivnosti u Proračunu Općine Vidovec za 2024. godinu planirana su ukupna sredstva u visini od **38.200,00 eura**, a tokom 2024. godine za realizaciju navedene aktivnosti utrošena su sredstva u ukupnom iznosu od **37.766,75 eura**.

GROBLJE				
	Opis	Planirano u EUR	Izvršeno u EUR	
1.	Izgradnja grobnica i grobnih mjesta na novom dijelu groblja	34.000,00 €	33.593,75 €	
2.	Ograda na mjesnom groblju Vidovec - bravarski radovi	4.200,00 €	4.173,00 €	
SVEUKUPNO		38.200,00 €	37.766,75 €	
Izvor financiranja:				
011 - Opći prihodi i primici				
043 - Prihod od prodaje grobnih mjesta				

III. IZRADA PROJEKTNE DOKUMENTACIJE

Za realizaciju ove aktivnosti u Proračunu Općine Vidovec za 2024. godinu planirana su ukupna sredstva u visini od **85.730,00 eura**, a tokom 2024. godine za realizaciju navedene aktivnosti utrošena su sredstva u ukupnom iznosu od **69.499,92 eura**:

IZRADA PROJEKTNE DOKUMENTACIJE				
	Opis	Planirano u EUR	Izvršeno u EUR	
1.	Izrada strategije pametnih gradova i općina	0,00 €	0,00 €	
2.	Izrada projektne dokumentacije - Projekt za parkiralište i vatrogasno spremište u centru općine	0,00 €	0,00 €	
3.	Izrada ostalih studija i projekata za potrebe Općine	80.000,00 €	63.776,25 €	
4.	Izrada projektne dokumentacije - Sportski centar Tužno	0,00 €	0,00 €	
5.	Izrada projektne dokumentacije ŠDC Nedeljanec	0,00 €	0,00 €	
6.	Dokumenti prostornog uređenja (prostorni planovi i ostalo)	5.730,00 €	5.723,67 €	
7.	Dokumenti prostornog uređenja (prostorni planovi i ostalo)- transformacija prostornog plana	0,00 €	0,00 €	
SVEUKUPNO		85.730,00 €	69.499,92 €	
Izvor financiranja:				
Proračun Općine Vidovec				
011 - Opći prihodi i primici / Naknade za zadržavanje nezakonito izgrađenih zgrada u prostoru				
043 - Ostali prihodi za posebne namjene - komunalni doprinos				

IV. IZGRADNJA OSTALIH GRAĐEVINSKIH OBJEKATA

Za realizaciju ove aktivnosti u Proračunu Općine Vidovec za 2024. godinu nisu planirana sredstva.

V. KOMUNALNO OPREMANJE

Za realizaciju ove aktivnosti u Proračunu Općine Vidovec za 2024. godinu planirana su ukupna sredstva u visini od **10.000,00 eura**, a tokom 2024. godine za realizaciju navedene aktivnosti utrošena su sredstva u ukupnom iznosu od **6.975,00 eura**:

KOMUNALNO OPREMANJE				
	Opis	Planirano u EUR	Izvršeno u EUR	
1.	Komunalno opremanje ulica	0,00 €	0,00 €	
2.	Uređaji - kućište za kameru u naselju Tužno	10.000,00 €	6.975,00 €	
SVEUKUPNO		10.000,00 €	6.975,00 €	
Izvor financiranja:				
011 - Opći prihodi i primici				

III.

Odvodnja

Za realizaciju ove aktivnosti u Proračunu Općine Vidovec za 2024. godinu planirana su ukupna sredstva u visini od **123.000,00 eura**, a tokom 2024. godine za realizaciju navedene aktivnosti utrošena su sredstva u ukupnom iznosu od **66.379,88 eura**:

ODVODNJA				
	Opis	Planirano u EUR	Izvršeno u EUR	
1.	Kapitalne pomoći trgovačkim društvima u javnom sektoru - Sustav odvodnje i pročišćavanja otpadnih voda aglomeracije Varaždin	50.000,00 €	39.225,91 €	

ODVODNJA				
	Opis	Planirano u EUR	Izvršeno u EUR	
2.	Kapitalne pomoći trgovačkim društvima u javnom sektoru - Varkom d.o.o. - Produženje vodovodne mreže u Domitrovcu - Ulica Augusta Šenoae	0,00 €	0,00 €	
3.	Kapitalne pomoći trgovačkim društvima u javnom sektoru - Varkom d.o.o. - izgradnja vodoopskrbne mreže u naselju Tužno - Vinogradska ulica	73.000,00 €	27.153,97 €	
SVEUKUPNO		123.000,00 €	66.379,88 €	
Izvor financiranja:				
Proračun Općine Vidovec				
011 - Opći prihodi i primici				

IV.

U Proračunu Općine Vidovec za 2024. godinu za realizaciju Programa gradnje objekata i uređaja komunalne infrastrukture planirana su sredstva u ukupnom iznosu od **307.430,00 eura**, a tokom godine za realizaciju Programa utrošena su sredstva u iznosu od **210.540,08 eura** koja su prikupljena s naslova općih prihoda i primitaka, ostalih prihoda za posebne namjene, komunalnog doprinosa u iznosu od 11.272,34 eura te prihoda od prodaje grobnih mjesta u iznosu od 20.182,94 eura i naknade za zadržavanje nezakonito izgrađenih zgrada u prostoru.

V.

Ovaj Izvještaj objavit će se u »Službenom vjesniku Varaždinske županije«.

KLASA: 400-02/23-01/007
URBROJ: 2186-10-02/1-25-25
Vidovec, 28. veljače 2025.

Općinski načelnik
Bruno Hranić, v.r.

16.

Temeljem članka 74. Zakona o komunalnom gospodarstvu (»Narodne novine«, broj 68/18, 10/18, 32/20 i 145/24) i članka 31. Statuta Općine Vidovec (»Službeni vjesnik Varaždinske županije«, broj 20/21), Općinsko vijeće Općine Vidovec na 36. sjednici održanoj dana 18. ožujka 2025. godine, donosi

ODLUKU

o prihvatanju Izvještaja o izvršenju Programa održavanja komunalne infrastrukture na području Općine Vidovec za 2024. godinu

Članak 1.

Prihvaća se Izvještaj o izvršenju Programa održavanja komunalne infrastrukture na području Općine Vidovec za 2024. godinu.

Članak 2.

Izvještaj o izvršenju Programa održavanja komunalne infrastrukture na području Općine Vidovec za 2024. godinu prilog je ovoj Odluci.

Članak 3.

Ova Odluka objavit će se u »Službenom vjesniku Varaždinske županije«.

KLASA: 400-02/23-01/007
URBROJ: 2186-10-01/1-25-33
Vidovec, 18. ožujka 2025.

Predsjednik Općinskog vijeća
Krunoslav Bistović, v.r.

Temeljem članka 74. Zakona o komunalnom gospodarstvu (»Narodne novine«, broj 68/18, 110/18, 32/20 i 145/24) i članka 47. Statuta Općine Vidovec (»Službeni vjesnik Varaždinske županije«, broj 20/21), općinski načelnik Bruno Hranić podnosi Općinskom vijeću

IZVJEŠTAJ

o izvršenju Programa održavanja komunalne infrastrukture na području Općine Vidovec za 2024. godinu

I.

3. izmjenama i dopunama Programa održavanja komunalne infrastrukture na području Općine Vidovec za 2024. godinu (»Službeni vjesnik Varaždinske županije«, broj 109/23, 42/24, 92/24 i 125/24) utvrđene su komunalne djelatnosti održavanja komunalne infrastrukture te opis i opseg poslova održavanja komunalne infrastrukture s procjenom pojedinih troškova po djelatnostima i iskaz financijskih sredstava potrebnih za ostvarivanje programa, s naznakom izvora financiranja, a u okviru samog Programa obuhvaćeno je obavljanje sljedećih djelatnosti:

- ODRŽAVANJE NERAZVRSTANIH CESTA**
- ODRŽAVANJE JAVNE RASVJETE**
- ODRŽAVANJE JAVNIH POVRŠINA**
- ODRŽAVANJE GROBLJA**
- ODRŽAVANJE GRAĐEVINE JAVNE NAMJENE**

II.

Utvrđuje se da je na području Općine Vidovec Program održavanja komunalne infrastrukture za 2024. godinu izvršen kako slijedi:

1. Održavanje nerazvrstanih cesta

ODRŽAVANJE NERAZVRSTANIH CESTA			
Opis		Planirano u EUR	Izvršeno u EUR
1.	Održavanje nerazvrstanih cesta	274.000,00 €	273.799,49 €
2.	Zimska služba	30.000,00 €	19.895,00 €
SVEUKUPNO		304.000,00 €	293.694,49 €
Izvor financiranja:			
Proračun Općine Vidovec			
011 - Opći prihodi i primici / Prihodi od obavljanja ostalih posl. djelatnosti Hrv.vode 8% vodnog doprinosa, naknada za promjenu namjene poljoprivrednog zemljišta			
043 - Ostali prihodi za posebne namjene / Prihodi od komunalne naknade			

2. Održavanje javne rasvjete

ODRŽAVANJE JAVNE RASVJETE			
Opis		Planirano u EUR	Izvršeno u EUR
1.	Tekuće i investicijsko održavanje javne rasvjete	4.000,00 €	3.916,13 €
2.	Utrošena električna energija za javnu rasvjetu	23.000,00 €	21.916,97 €
3.	Modernizacija javne rasvjete - nabava i montaža LED rasvjete na području Općine Vidovec - 7. faza	33.000,00 €	32.876,55 €
4.	Energetski i komunikacijski vodovi- nabava LED rasvjete za park (kod zgrade Općine)	19.000,00 €	18.895,38 €
SVEUKUPNO		79.000,00 €	77.605,03 €
Izvor financiranja:			
Proračun Općine Vidovec			
011 - Opći prihodi i primici			
043 - Ostali prihodi za posebne namjene / Prihodi od komunalne naknade			
051 - Kapitalne pomoći iz državnog proračuna			

3. Održavanje javnih površina

ODRŽAVANJE JAVNIH POVRŠINA			
Opis		Planirano u EUR	Izvršeno u EUR
1.	Motorni benzin i dizel gorivo za održavanje javnih površina	2.500,00 €	1.234,61 €
2.	Natpisne table i signalizacija	10.500,00 €	10.358,84 €
3.	Sadnice cvijeća	8.000,00 €	7.766,06 €
4.	Održavanje zelenih površina	20.000,00 €	16.174,07 €
5.	Nabava kompostera za domaćinstva	0,00 €	0,00 €
6.	Troškovi gospodarenja otpadom - Zbrinjavanje opasnog otpada	3.960,00 €	2.575,40 €
7.	Uređenje raskršća u Tužnom	0,00 €	0,00 €
8.	Oprema za park (kod zgrade Općine)	5.000,00 €	4.826,50 €
9.	Ostale komunalne usluge	9.000,00 €	9.027,46 €
10.	Ostale komunalne usluge - rekonstrukcija parka uz zgradu Općine	61.200,00 €	61.182,20 €
11.	Oprema za turističku infrastrukturu	0,00 €	0,00 €
12.	Održavanje i sanacija posljedica nevremena i bujica i ostale nepogode	0,00 €	0,00 €

ODRŽAVANJE JAVNIH POVRŠINA			
	Opis	Planirano u EUR	Izvršeno u EUR
13.	Usluge tekućeg i invest. održavanja građevinskih objekata - trasiranje nove ulice u naselju Zamlača	11.900,00 €	11.895,00 €
	SVEUKUPNO	132.060,00 €	125.040,14€
Proračun Općine Vidovec			
011 - Opći prihodi i primici			
051 - Kapitalne pomoći iz državnog proračuna			

4. Održavanje groblja

ODRŽAVANJE GROBLJA			
	Opis	Planirano u EUR	Izvršeno u EUR
1.	Uređenje okoliša na novom groblju Vidovec	32.000,00 €	26.700,06 €
	SVEUKUPNO	32.000,00 €	26.700,06 €
Izvor financiranja:			
Proračun Općine Vidovec			
011 - Opći prihodi i primici			

5. Održavanje građevine javne namjene

ODRŽAVANJE GRAĐEVINE JAVNE NAMJENE			
	Opis	Planirano u EUR	Izvršeno u EUR
1.	Ostale usluge tekućeg i investicijskog održavanja - uređenje prostorija i zgrade Općine Vidovec	65.000,00 €	60.551,15 €
2.	Energetska obnova zgrade Općine Vidovec	0,00 €	0,00 €
3.	Energetska obnova zgrade Općine Vidovec - krovšte (dvorana)	62.500,00 €	62.480,83 €
4.	Dodatna ulaganja na građevinskim objektima - uređenje zgrade Općine	6.200,00 €	6.153,44 €
5.	Uređenje dvorišta- vinogradarska kuća	36.000,00 €	35.986,57 €
6.	Materijal i dijelovi za tekuće i investicijsko održavanje - Etno kuća Domitrovec	1.000,00 €	129,71 €
7.	Usluga tekućeg i investicijskog održavanja - Etno kuća Domitrovec	2.000,00 €	1.479,39 €
8.	Izgradnja spomenika hrvatskim braniteljima	0,00 €	0,00 €
9.	Usluge tekućeg i investicijskog održavanja - Vinogradarska kuća Tužno	3.200,00 €	2.596,15 €
10.	Dodatna ulaganja na građevinskim objektima - rekonstrukcija vinogradarska kuća Tužno - 2. faza	6.200,00 €	6.131,36 €
11.	Usluga tekućeg i investicijskog održavanja građevinskih objekata - asfaltiranje parkirališta i pristupne ceste kod ŠDC Nedeljanec	31.000,00 €	0,00 €
	SVEUKUPNO	213.100,00 €	175.508,60€
Izvor financiranja:			
Proračun Općine Vidovec			
011 - Opći prihodi i primici			
051 - Kapitalne pomoći iz državnog proračuna			

III.

U Proračunu Općine Vidovec za 2024. godinu za realizaciju cjelokupnog Programa održavanja komunalne infrastrukture planirana su sredstva u iznosu od **760.160,00 eura**, a tokom godine za realizaciju Programa utrošena su sredstva u iznosu od **698.548,32 eura** koja su prikupljena s naslova općih prihoda i primitaka te prihoda od obavljanja ostalih poslovnih djelatnosti - Hrvatske vode 8% vodnog doprinosa te naknade za promjenu namjene

poljoprivrednog zemljišta, ostalih prihoda za posebne namjene - komunalne naknade u iznosu od 90.657,60 eura, kapitalnih pomoći iz državnog proračuna od Ministarstva prostornog uređenja, graditeljstva i državne imovine za vanjsku LED rasvjetu kod Parka Patačić u iznosu od 5.400,00 eura, 19.362,07 eura uplaćenih od strane Agencije za plaćanje u poljoprivredi, ribarstvu i ruralnom razvoju za uređenje parka oko zgrade općine, 31.000,00 eura za krovšte zgrade od strane Ministarstva regionalnog razvoja i fondova EU.

IV.

Ovaj Izvještaj objavit će se u »Službenom vjesniku Varaždinske županije«.

KLASA: 400-02/23-01/007
URBROJ: 2186-10-02/1-25-26
Vidovec, 28. veljače 2025.

**Općinski načelnik
Bruno Hranić, v.r.**

17.

Temeljem članka 31. Statuta Općine Vidovec (»Službeni vjesnik Varaždinske županije«, broj 20/21), Općinsko vijeće Općine Vidovec na 36. sjednici održanoj dana 18. ožujka 2025. godine, donosi

O D L U K U
**o prihvatanju Izvještaja o izvršenju
Programa javnih potreba Općine Vidovec
za 2024. godinu**

Članak 1.

Prihvaća se Izvještaj o izvršenju Programa javnih potreba Općine Vidovec za 2024. godinu.

Članak 2.

Izvještaj o izvršenju Programa javnih potreba Općine Vidovec za 2024. godinu prilog je ovoj Odluci.

Članak 3.

Ova Odluka objavit će se u »Službenom vjesniku Varaždinske županije«.

Program javnih potreba u području socijalne skrbi

Javne potrebe u području socijalne skrbi planirane su u Proračunu Općine Vidovec za 2024. godinu u iznosu od **208.885,20 €**, a izvršene su u iznosu **200.076,99 €** i to kako slijedi:

NAKNADE GRAĐANIMA I KUĆANSTVIMA			
	OPIS	PLANIRANO	IZVRŠENO
1.	Stipendiranje učenika i studenata	45.250,00 €	45.250,00 €
2.	Ostale naknade - ogrjevno drvo	2.300,00 €	806,00 €
3.	Ostale naknade - pomoć kućanstvima	21.000,00 €	21.669,51 €
4.	Sufinanciranje troškova kupnje radnih bilježnica učenicima osnovnih škola	11.335,20 €	11.335,20 €

KLASA: 400-02/23-01/007
URBROJ: 2186-10-01/1-25-34
Vidovec, 18. ožujka 2025.

**Predsjednik Općinskog vijeća
Krunoslav Bistović, v.r.**

Temeljem članka 47. Statuta Općine Vidovec (»Službeni vjesnik Varaždinske županije«, broj 20/21), općinski načelnik Bruno Hranić podnosi Općinskom vijeću

I Z V J E Š T A J
**o izvršenju Programa javnih potreba
Općine Vidovec za 2024. godinu**

I.

3. izmjenama i dopunama Programa javnih potreba u društvenim djelatnostima Općine Vidovec za 2024. godinu (»Službeni vjesnik Varaždinske županije«, broj 109/23, 42/24, 92/24 i 125/24) u okviru samog Programa obuhvaćeni su:

- Program javnih potreba u području socijalne skrbi
- Program javnih potreba za djelatnost vjerskih zajednica
- Program javnih potreba u području sporta
- Program javnih potreba za civilnu zaštitu i vatrogastvo
- Program javnih potreba za djelatnost Crvenog križa
- Program javnih potreba za djelatnost civilnog društva - udruženje građana
- Program javnih u kulturi
- Program javnih potreba u predškolskom odgoju i obrazovanju
- Program javnih potreba u području obrazovanja - školstvo.

II.

Utvrđuje se da je na području Općine Vidovec program javnih potreba u društvenim djelatnostima za 2024. godinu izvršen kako slijedi:

NAKNADE GRAĐANIMA I KUĆANSTVIMA			
OPIS		PLANIRANO	IZVRŠENO
5.	Ostale naknade - podmirenje troškova preuzimanja i prijevoza umrle osobe na obdukciju	400,00 €	0,00 €
6.	Jednokratna novčana pomoć roditeljima novorođene djece	10.700,00 €	11.000,00 €
7.	Isplata božićnica i uskrsnica umirovljenicima s područja Općine Vidovec	25.000,00 €	19.620,00 €
8.	Sufinanciranje prijevoza učenika srednjih škola	3.800,00 €	3.655,68 €
9.	Sufinanciranje prijevoza učenika osnovnih škola	16.000,00 €	14.689,68 €
10.	Program demografskih mjera za poticanje rješavanja stambenog pitanja mladih obitelji	70.900,00 €	69.977,17 €
11.	Ostale kapitalne donacije građanima i kućanstvima - komunalno opremanje sukladno Zakonu o hrvatskim braniteljima	2.200,00 €	2.073,75 €
SVEUKUPNO		208.885,20 €	200.076,99 €

Program javnih potreba za djelatnost vjerskih zajednica

Javne potrebe u području vjerskih zajednica planirane su u Proračunu Općine Vidovec za 2024. godinu u iznosu od **56.000,00**, a izvršene su u iznosu **52.748,38 €** i to kako slijedi:

DONACIJE CRKVI			
OPIS		PLANIRANO	IZVRŠENO
Tekuće donacije - Vjerske zajednice			
1.	Tekuće donacije vjerskim zajednicama - Župa sv. Vida Vidovec	750,00 €	750,00 €
2.	Tekuće donacije u novcu - Caritas Župe sv. Vida	500,00 €	500,00 €
3.	Tekuće donacije vjerskim zajednicama - Župa sv. Margarete Margečan	2.000,00 €	399,00 €
4.	Tekuće donacije vjerskim zajednicama - Donacija Župi sv. Vida	15.000,00 €	13.349,38 €
5.	Kapitalne donacije vjerskim zajednicama - Donacija za izradu dokumentacije - Tužno, crkva sv. Antuna	37.750,00 €	37.750,00 €
SVEUKUPNO		56.000,00 €	52.748,38 €

Program javnih potreba u području sporta

Javne potrebe u području sporta planirane su u Proračunu Općine Vidovec za 2024. godinu u iznosu od **121.678,25 €**, a izvršene su u iznosu **118.735,34 €** i to kako slijedi:

SPORT			
OPIS		PLANIRANO	IZVRŠENO
1.	Tekuće donacije sportskim društvima - Zajednica športskih udruga	51.000,00 €	51.000,00 €
2.	Donacija NK Sloboda Tužno za reflektore i priključak javne rasvjete	22.528,25 €	22.528,25 €
3.	Tekuće donacije sportskim društvima - Donacija pikado klubu za organizaciju turnira	1.000,00 €	1.000,00 €
4.	Podmirenje troškova režija - NK Nedeljanec	2.700,00 €	2.273,18 €
5.	Podmirenje troškova režija - NK Budućnost Vidovec	2.700,00 €	2.492,62 €
6.	Podmirenje troškova režija - NK Sloboda Tužno	2.700,00 €	2.591,29 €
7.	Ostale tekuće donacije u novcu- Donacija ŠRD za izgradnju nadstrešnice	24.850,00 €	24.850,00 €
8.	Tekuće donacije sportskim društvima - Zajednica športskih udruga za defibrilatore	2.000,00 €	2.000,00 €
9.	Tekuće donacije sportskim društvima - NK Budućnost Vidovec - donacija za uređenje prostorija, nogometnog terena i nabavku opreme	9.000,00 €	9.000,00 €
10.	Tekuće donacije sportskim društvima - Rukometni klub Vidovec - donacija za režije	2.700,00 €	500,00 €
11.	Športsko ribolovno društvo - Donacija za projektnu dokumentaciju za izgradnju nadstrešnice	500,00 €	500,00 €
SVEUKUPNO		121.678,25 €	118.735,34 €

Program javnih potreba za civilnu zaštitu i vatrogastvo

Javne potrebe u području civilne zaštite i vatrogastva planirane su u Proračunu Općine Vidovec za 2024. godinu u iznosu od **70.587,00 €**, a izvršene su u iznosu **68.552,72 €** i to kako slijedi:

CIVILNA ZAŠTITA I VATROGASTVO			
	OPIS	PLANIRANO	IZVRŠENO
1.	Donacija DVD Vidovec za podmirenje troškova interneta - WIFI 4EU	300,00 €	0,00 €
2.	Tekuće donacije - Vatrogasna zajednica	48.617,00 €	48.617,00 €
3.	Tekuće donacije - Hrvatska gorska služba spašavanja	530,00 €	530,00 €
4.	Ostale tekuće donacije u novcu - DVD Nedeljanec- donacija za nabavu kombi vozila	7.000,00 €	7.000,00 €
5.	Ostale tekuće donacije u novcu - Donacija HGSS za kupnju vozila	1.140,00 €	1.140,00 €
6.	Ostale tekuće donacije u novcu - donacija za civilnu zaštitu	1.500,00 €	745,57 €
7.	Ostale tekuće donacije u novcu - DVD Tužno - donacija za obnovu vatrogasnog doma	3.500,00 €	3.500,00 €
8.	Donacija DVD Vidovec - za rekonstrukciju grijanja u vatrogasnom domu	5.000,00 €	5.000,00 €
9.	Donacija DVD-u Vidovec za spremište cisterne	0,00 €	0,00 €
10.	Tekuće donacije - Donacija DVD Vidovec - za troškove održavanja vatrogasne autocisterne	3.000,00 €	2.020,15 €
SVEUKUPNO		70.587,00 €	68.552,72 €

Program javnih potreba za djelatnost Crvenog križa

Javne potrebe u djelatnosti Crvenog križa planirane su u Proračunu Općine Vidovec za 2024. godinu u iznosu od **8.507,97 €**, a izvršene su u iznosu **8.507,97 €** i to kako slijedi:

DJELATNOST CRVENOG KRIŽA			
	OPIS	PLANIRANO	IZVRŠENO
1.	Ostale tekuće donacije - Crveni križ	8.507,97 €	8.507,97 €
SVEUKUPNO		8.507,97 €	8.507,97 €

Program javnih potreba za djelatnost civilnog društva - udruženje građana

Javne potrebe u području djelatnost civilnog društva - udruženje građana planirane su u Proračunu Općine Vidovec za 2024. godinu u iznosu od **20.444,00 €**, a izvršene su u iznosu **20.164,00 €** i to kako slijedi:

OSTALI KORISNICI			
	OPIS	PLANIRANO	IZVRŠENO
1.	Tekuće donacije udrugama - ostale udruge	17.300,00 €	17.020,00 €
2.	Tekuće donacije - Donacija za proslavu obljetnica	2.650,00 €	2.650,00 €
3.	Tekuće donacije zakladama i fondacijama	494,00 €	494,00 €
SVEUKUPNO		20.444,00 €	20.164,00 €

Program javnih potreba u kulturi

Javne potrebe u području kulture planirane su sukladno Zakonu o financiranju javnih potreba u kulturi i planirane su u Proračunu Općine Vidovec za 2024. godinu u iznosu od **65.800,00 €**, a izvršene su u iznosu **65.791,25 €** i to kako slijedi:

KULTURA			
	OPIS	PLANIRANO	IZVRŠENO
1.	Grafičke i tiskarske usluge - Tiskanje Vidovečkog lista	6.000,00 €	5.927,00 €
2.	Ostale nespomenute usluge - Usluge organiziranja priredbi, predstava i književnih večeri za mještane	0,00 €	0,00 €

KULTURA			
OPIS		PLANIRANO	IZVRŠENO
3.	Ostali nespomenuti rashodi - ostali rashodi manifestacije Zeljarijade	48.300,00 €	48.364,25 €
4.	Ostale tekuće donacije za rad udruga u kulturi	5.000,00 €	5.000,00 €
5.	Ostale tekuće donacije - kulturne manifestacije	6.500,00 €	6.500,00 €
SVEUKUPNO		65.800,00 €	65.791,25 €

Program javnih potreba u predškolskom odgoju i obrazovanju

Javne potrebe u predškolskom odgoju i obrazovanju planirane su u Proračunu Općine Vidovec za 2024. godinu u iznosu od **583.036,74 €**, a izvršene su u iznosu **558.969,37 €** i to kako slijedi:

DJEČJI VRTIĆ ŠKRINJICA			
OPIS		PLANIRANO	IZVRŠENO
1.	Plaće - Dječji vrtić Škrinjica	395.708,10 €	385.301,82€
2.	Ostali rashodi za zaposlene	41.457,00 €	40.600,00 €
3.	Doprinosi za obvezno zdravstveno osiguranje	16.120,39 €	14.584,10 €
4.	Naknade za rad predstavničkih i izvršnih tijela, povjerenstava	1.250,00 €	1.250,00 €
5.	Usluga tekućeg i investicijskog održavanja postrojenja i opreme	2.000,00 €	2.000,00 €
6.	Ostali nespomenuti rashodi poslovanja	801,25 €	801,25 €
7.	Reprezentacija	1.000,00 €	0,00 €
8.	Oprema - Dječji vrtić Škrinjica -igračke	3.000,00 €	3.000,00 €
9.	Ulaganja u računalne programe	0,00 €	0,00 €
SUFINANCIRANJE DJEČJIH VRTIĆA DRUGIH OSNIVAČA			
OPIS		PLANIRANO	IZVRŠENO
10.	Subvencije trgovačkim društvima izvan javnog sektora - sufinanciranje boravka djece u vanjskim vrtićima i jaslicama	80.000,00 €	70.673,42 €
11.	Tekuće pomoći proračunskim korisnicima iz drugih proračuna - sufinanciranje boravka djece u vanjskim vrtićima i jaslicama	6.000,00 €	5.140,00 €
12.	Sufinanciranje pomoćnika u vrtiću za rad s djecom s teškoćama u razvoju	3.200,00 €	3.139,92 €
13.	Oprema - DV Škrinjica	32.500,00 €	32.478,86 €
SVEUKUPNO		583.036,74 €	558.969,37€

Program javnih potreba u području obrazovanja - školstvo

Javne potrebe u području obrazovanja - školstvo planirane su u Proračunu Općine Vidovec za 2024. godinu u iznosu od **146.424,00 €**, a izvršene su u iznosu **145.745,94 €** i to kako slijedi:

ŠKOLSTVO			
OPIS		PLANIRANO	IZVRŠENO
1.	Zakupnine i najamnine za građevinske objekte - OŠ Vidovec i OŠ Tužno	40.400,00 €	40.328,66 €
2.	Projekt Erasmus+	0,00 €	0,00 €
3.	Projekt Općina prijatelj djece	4.300,00 €	4.087,11 €
4.	Eko škola	664,00 €	664,00 €
5.	Ostale tekuće donacije u školstvu	2.700,00 €	2.700,00 €
6.	Tekuće pomoći proračunskim korisnicima drugih proračuna - financiranje produženog boravka učenika u OŠ	92.000,00 €	91.632,54 €
7.	Tekuće pomoći proračunskim korisnicima drugih proračuna - Donacija OŠ Vidovec i OŠ Tužno za školu plivanja	0,00 €	0,00 €
8.	Tekuće pomoći proračunskim korisnicima drugih proračuna - Donacija OŠ Tužno za sadnju drveća	0,00 €	0,00 €

ŠKOLSTVO			
OPIS		PLANIRANO	IZVRŠENO
9.	Tekuće pomoći proračunskim korisnicima drugih proračuna - Donacija za kupnju jastučića - OŠ Vidovec	3.270,00 €	3.267,00 €
10.	Tekuće pomoći proračunskim korisnicima drugih proračuna - Donacija za kupnju jastučića - OŠ Tužno	990,00 €	990,00 €
11.	Tekuće pomoći proračunskim korisnicima drugih proračuna - Donacija za stolariju	750,00 €	735,09 €
12.	Tekuće pomoći proračunskim korisnicima drugih proračuna - OŠ Vidovec za opremanje kuhinje	1.350,00 €	1.341,54 €
SVEUKUPNO		146.424,00 €	145.745,94€

III.

U Proračunu Općine Vidovec za 2024. godinu planirana su sredstva za realizaciju cjelokupnog Programa javnih potreba u društvenim djelatnostima Općine Vidovec za 2024. godinu u iznosu od **1.281.363,16 €**, a tokom godine za realizaciju Programa utrošena su sredstva u iznosu od **1.239.291,96 €** koja su prikupljena s naslova općih prihoda i primitaka u proračunu te pomoći od strane Ministarstva kulture i medija RH za crkvu sv. Antuna u Tužnom u iznosu od 33.000,00 eura.

IV.

Ovaj Izvještaj objavit će se u »Službenom vjesniku Varaždinske županije«.

KLASA: 400-02/23-01/007
URBROJ: 2186/10-02/1-25-27
Vidovec, 28. veljače 2025.

Općinski načelnik
Bruno Hranić, v.r.

18.

Temeljem članka 31. Statuta Općine Vidovec (»Službeni vjesnik Varaždinske županije«, broj 20/21), Općinsko vijeće Općine Vidovec na 36. sjednici održanoj dana 18. ožujka 2025. godine, donosi

ODLUKU

o prihvatanju Izvještaja o izvršenju Programa gradnje objekata društvene infrastrukture na području Općine Vidovec za 2024. godinu

Članak 1.

Prihvaća se Izvještaj o izvršenju Programa gradnje objekata društvene infrastrukture na području Općine Vidovec za 2024. godinu.

Članak 2.

Izvještaj o izvršenju Programa gradnje objekata društvene infrastrukture na području Općine Vidovec za 2024. godinu prilog je ovoj Odluci.

Članak 3.

Ova Odluka objavit će se u »Službenom vjesniku Varaždinske županije«.

KLASA: 400-02/23-01/006
URBROJ: 2186-10-01/1-25-14
Vidovec, 18. ožujka 2025.

Predsjednik Općinskog vijeća
Krunoslav Bistrović, v.r.

Temeljem članka 47. Statuta Općine Vidovec (»Službeni vjesnik Varaždinske županije«, broj 20/21), općinski načelnik Bruno Hranić podnosi Općinskom vijeću

IZVJEŠTAJ

o izvršenju Programa gradnje objekata društvene infrastrukture na području Općine Vidovec za 2024. godinu

I.

3. izmjenama i dopunama Programa gradnje objekata društvene infrastrukture na području Općine Vidovec za 2024. godinu (»Službeni vjesnik Varaždinske županije«, broj 109/23, 42/24, 92/24 i 125/24) planirana su sredstva za izgradnju objekata društvene infrastrukture na području Općine Vidovec u iznosu od **1.000.756,25 €**, a izvršena u iznosu od **975.801,70 €** i to kako slijedi:

Opis		Planirano u EUR	Izvršeno u EUR
1.	Rekonstrukcija i prenamjena dijela zgrade u višenamjensku dvoranu s pomoćnim prostorima	0,00 €	0,00 €
2.	Dogradnja dječjeg vrtića u Vidovcu	345.000,00 €	324.503,48 €
3.	Ostali poslovni građevinski objekti - izgradnja vatrogasnog doma u Nedeljancu	0,00 €	0,00 €

Opis		Planirano u EUR	Izvršeno u EUR
4.	Etapna rekonstrukcija te gradnja novih sadržaja postojećeg ŠDC Nedeljanec	620.000,00 €	615.608,64 €
5.	Građevinsko zemljište - kupnja zemljišta za potrebe mještana naselja Zamlča	4.000,00 €	4.000,00 €
6.	Ostali nespomenuti građevinski objekti - Izgradnja ograde kod pomoćnog igrališta NK Nedeljanec	0,00 €	0,00 €
7.	Ostali nespomenuti građevinski objekti - Dogradnja ograde kod DV Škrinjica	11.045,00 €	11.045,00 €
8.	Oprema - DV Škrinjica - opremanje igrališta (igrala)	14.161,25 €	14.161,25 €
9.	Poljoprivredno zemljište	6.550,00 €	6.483,33 €
SVEUKUPNO		1.000.756,25 €	975.801,70 €
Izvor financiranja:			
Proračun Općine Vidovec			
011 - Opći prihodi i primici			
051 - Kapitalne pomoći iz državnog proračuna i Kapitalne pomoći iz državnog proračuna temeljem prijenosa EU sredstava			

II.

Za realizaciju ovih aktivnosti u Proračunu Općine Vidovec za 2024. godinu planirana su ukupna sredstva u visini od **1.000.756,25 €**, a tokom 2024. godine za realizaciju navedenih aktivnosti utrošena su sredstva u ukupnom iznosu od **975.801,70 €** koja su prikupljena iz kapitalnih pomoći iz državnog proračuna u iznosu od 203.277,28 eura za dogradnju vrtića od Središnje agencije za financiranje i ugovaranje- SAFU, kapitalnih pomoći iz državnog proračuna u iznosu od 20.156,08 eura za etapnu rekonstrukciju te gradnju novih sadržaja postojećeg ŠDC Nedeljanec od strane Ministarstva regionalnog razvoja, kapitalnih pomoći Agencije za plaćanje u poljoprivredi, ribarstvu i ruralnom razvoju -APPRRR u iznosu od 193.294,00 eura za etapnu rekonstrukciju te gradnju novih sadržaja postojećeg ŠDC Nedeljanec i iz općih prihoda i primitaka proračuna Općine Vidovec.

III.

Ovaj Izvještaj objavit će se u »Službenom vjesniku Varaždinske županije«.

KLASA: 400-02/23-01/006
URBROJ: 2186-10-02/1-25-11
Vidovec, 28. veljače 2025.

Općinski načelnik
Bruno Hranić, v.r.

19.

Na temelju članka 12. Zakona o financiranju vodnog gospodarstva (»Narodne novine«, broj 153/09, 90/11, 56/13, 154/14, 119/15, 120/16, 127/17, 66/19, 36/24) i članka 31. Statuta Općine Vidovec (»Službeni vjesnik Varaždinske županije«, broj 20/21), Općinsko vijeće Općine Vidovec na 36. sjednici održanoj dana 18. ožujka 2025. godine, donosi

I Z V J E Š T A J

o izvršenju Programa utroška sredstava vodnog doprinosa za 2024. godinu

Članak 1.

U Proračunu Općine Vidovec za 2024. godinu, Programom utroška sredstava vodnog doprinosa za 2024. godinu (»Službeni vjesnik Varaždinske županije«, broj 109/23) planiran je prihod vodnog doprinosa u iznosu od **2.000,00 €**.

Prihod od vodnog doprinosa u 2024. godini ostvaren u ukupnom iznosu od **201,03 €**, a utrošen je za čišćenje i održavanje kanala oborinske odvodnje (održavanje nerazvrstanih cesta).

Članak 2.

Ovaj Izvještaj objavit će se u »Službenom vjesniku Varaždinske županije«.

KLASA: 325-05/23-01/002
URBROJ: 2186-10-01/1-24-04
Vidovec, 18. ožujka 2025.

Predsjednik Općinskog vijeća
Krunoslav Bistović, v.r.

20.

Na temelju članka 25. Zakona o poljoprivrednom zemljištu (»Narodne novine«, broj 20/18, 115/18, 98/19 i 57/22) i članka i 31. Statuta Općine Vidovec (»Službeni vjesnik Varaždinske županije«, broj 20/21), Općinsko vijeće Općine Vidovec na svojoj 36. sjednici održanoj dana 18. ožujka 2025. godine, donosi

I Z V J E Š T A J

o izvršenju Programa utroška sredstava naknade za promjenu namjene poljoprivrednog zemljišta za 2024. godinu

Članak 1.

Programom utroška sredstava naknade za promjenu namjene poljoprivrednog zemljišta za 2024. godinu (»Službeni vjesnik Varaždinske županije«, broj 109/23 i 125/24) planirana su sredstva naknade za promjenu namjene poljoprivrednog zemljišta u iznosu od 100,00 eura.

U 2024. godini sredstva naknade za promjenu namjene poljoprivrednog zemljišta ostvarena su u iznosu od 25,55 eura, a utrošena za povećanje vrijednosti poljoprivrednog zemljišta kroz održavanje nerazvrstanih cesta na području Općine Vidovec.

Članak 2.

Ovaj Izvještaj objavit će se u »Službenom vjesniku Varaždinske županije«.

KLASA: 320-06/23-01/003
URBROJ: 2186-10-01/1-25-07
Vidovec, 18. ožujka 2025.

**Predsjednik Općinskog vijeća
Krunoslav Bistrović, v.r.**

21.

Na temelju članka 31. stavka 3. Zakona o postupku s nezakonito izgrađenim zgradama (»Narodne novine«, broj 86/12, 143/13, 65/17 i 14/19) i članka 31. Statuta Općine Vidovec (»Službeni vjesnik Varaždinske županije«, broj 20/21), Općinsko vijeće Općine Vidovec na svojoj 36. sjednici održanoj dana 18. ožujka 2025. godine, donosi

I Z V J E Š T A J

**o izvršenju Programa utroška sredstava
naknade za zadržavanje nezakonito izgrađenih
zgrada u prostoru za 2024. godinu**

Članak 1.

Programom utroška sredstava naknade za zadržavanje nezakonito izgrađenih zgrada u prostoru za 2024. godinu (»Službeni vjesnik Varaždinske županije«, broj 109/23 i 125/24) planirana su sredstva naknade za zadržavanje nezakonito izgrađenih zgrada u prostoru u iznosu od **2.000,00 eura**.

U 2024. godini ostvarena su sredstva naknade za zadržavanje nezakonito izgrađenih zgrada u prostoru u iznosu od **1.268,90 eura**, a utrošena su za sufinanciranje prostornih planova Općine Vidovec.

Članak 2.

Ovaj Izvještaj objavit će se u »Službenom vjesniku Varaždinske županije«.

KLASA: 361-05/23-01/001
URBROJ: 2186-10-01/1-25-07
Vidovec, 18. ožujka 2025.

**Predsjednik Općinskog vijeća
Krunoslav Bistrović, v.r.**

22.

Na temelju odredbi članka 215. Pravilnika o proračunskom računovodstvu i računskom planu (»Narodne novine«, broj 158/23) te članka 31. Statuta Općine Vidovec (»Službeni vjesnik Varaždinske županije«, broj 20/21), Općinsko vijeće Općine Vidovec, na 36. sjednici održanoj dana 18. ožujka 2025. godine, donosi

O D L U K U

**o raspodjeli rezultata poslovanja
Općine Vidovec za 2024. godinu**

Članak 1.

Ovom Odlukom utvrđuje se rezultat poslovanja Općine Vidovec u 2024. godini i u ranijim godinama, te se vrši njegova raspodjela sukladno zakonskim propisima.

Članak 2.

Općina Vidovec na dan 31.12.2024. godine u svojim poslovnim knjigama ima iskazana sljedeća stanja viškova odnosno manjkova prihoda i primitaka:

1. Višak prihoda poslovanja 92211	288.542,56 EUR
2. Višak primitaka od financijske imovine 92213	254.821,57 EUR
3. Manjak prihoda od nefinancijske imovine 92222	-1.215.812,73 EUR

Ukupni manjak za pokriće u sljedećem razdoblju iznosi - 672.448,60 eura.

Članak 3.

- Viškom prihoda poslovanja u iznosu od 288.542,56 eura pokriva se manjak prihoda od nefinancijske imovine u iznosu od 288.542,56 eura nakon čega se utvrđuje manjak prihoda od nefinancijske imovine u iznosu od - 927.270,17 eura.
- Viškom primitaka od financijske imovine Općine Vidovec u iznosu od 254.821,57 eura pokriva se manjak prihoda od nefinancijske imovine u iznosu od 254.821,57 eura nakon čega se utvrđuje manjak prihoda od nefinancijske imovine u iznosu od -672.448,60 eura.
- Ukupno utvrđeni manjak prihoda od nefinancijske imovine u iznosu od -672.448,60 eura uključit će se u izmjene i dopune Proračuna Općine Vidovec za 2025. godinu u iznosu od **422.448,60 eura** temeljem izmjena i dopuna Višegodišnjeg plana uravnoteženja proračuna Općine Vidovec za razdoblje 2025. - 2027. godine dok će se 200.000,00 eura uključiti u Proračun Općine Vidovec za 2026. godinu te 50.000,00 eura u Proračun Općine Vidovec za 2027. godinu kako bi ostvareni raspoloživi prihodi bili dostatni za pokriće dijela manjka te za realizaciju planiranih godišnjih rashoda i izdataka.

4. U Izvještaj o izvršenju Proračuna Općine Vidovec uključen je i manjak prihoda poslovanja proračunskog korisnika Dječjeg vrtića Škrinjica u iznosu od -9.248,72 eura koji će se sukladno Odluci o raspodjeli rezultata poslovanja Dječjeg vrtića Škrinjica za 2024. godinu uključiti u financijski plan Dječjeg vrtića Škrinjica za 2025. godinu u iznosu od -4.212,15 eura te za 2026. godinu u iznosu od -5.036,57 eura.
5. Ukupni manjak prihoda poslovanja Općine Vidovec i proračunskog korisnika Dječjeg vrtića Škrinjica prema Godišnjem izvještaju o izvršenju Proračuna za 2024. godinu iznosi -681.697,32 eura.
6. Općina Vidovec je u 2024. godini ostvarila manjak prihoda od nefinancijske imovine u izvoru 51- pomoći jer do 31.12.2024. godine u proračun Općine Vidovec nisu uplaćena sredstva od APPRRR za rekonstrukciju ŠDC Nedeljanec u iznosu od 270.189,49 eura kao ni sredstva u iznosu od 20.888,19 eura od strane Ministarstva regionalnog razvoja za isti projekt. Od Središnje agencije za financiranje i ugovaranje (SAFU) također su izostala sredstva u iznosu od 121.226,20 eura za dogradnju vrtića. Ukupni manjak prihoda od nefinancijske imovine u izvoru 51 pomoći za navedene projekte iznosi 412.303,88 eura. Nakon provjere dokumentacije sredstva će biti uplaćena u proračun općine Vidovec tokom 2025. godine te će se sukladno isplaćenim sredstvima u 2025. godini pokriti manjak iz izvora 51 pomoći.

Članak 4.

Za provođenje ove Odluke zadužuje se općinski načelnik i Jedinstveni upravni odjel Općine Vidovec.

Članak 5.

Ova Odluka stupa na snagu osmog dana od dana objave u »Službenom vjesniku Varaždinske županije«.

KLASA: 400-01/25-01/01
URBROJ: 2186-10-01/1-25-03
Vidovec, 18. ožujka 2025.

**Predsjednik Općinskog vijeća
Krunoslav Bistrović, v.r.**

23.

Na temelju članka 91. Zakona o proračunu (»Narodne novine«, broj 144/21) i članka 31. Statuta Općine Vidovec (»Službeni vjesnik Varaždinske županije«, broj 20/21), Općinsko vijeće Općine Vidovec na svojoj 36. sjednici održanoj dana 18. ožujka 2025. godine, donosi

IZVJEŠTAJ

o provedbi Odluke o sukcesivnom pokriću manjka iz prethodnog razdoblja u proračunu Općine Vidovec u razdoblju 2024. - 2026. godine

Članak 1.

Općinsko vijeće Općine Vidovec je na 27. sjednici Općinskog vijeća Općine Vidovec dana 4. lipnja 2024. godine donijelo Odluku o sukcesivnom pokriću manjka iz prethodnog razdoblja u proračunu Općine Vidovec u razdoblju 2024.-2026. godine, KLASA: 400-01/24-01/02, URBROJ: 2186-10-01/1-24-01 kojom je utvrđeno pokriće ukupnog manjka na dan 31.12.2023. godine u iznosu od -345.377,94 eura sljedećom dinamikom:

- 2024. godina: -199.084,21 eura
- 2025. godina: -100.000,00 eura
- 2026. godina: - 46.293,73 eura

Članak 2.

Općina Vidovec je u 2024. godini ostvarila višak prihoda poslovanja 92211 u iznosu od 741.669,92 eura, manjak prihoda od nefinancijske imovine 92222= 1.323.562,15 koji s prenesenim manjkom prihoda od nefinancijske imovine iz prethodnih godine u iznosu od 345.377,94 eura iznosi ukupno 1.668.940,09 eura, te višak primitaka od financijske imovine u iznosu od 254.821,57 eura. Obaveznom korekcijom rezultata na podskupini 922 za iznose kapitalnih prijenosa koji su utrošeni za nabavu nefinancijske imovine napravljene su korekcije te je viškom prihoda poslovanja pokriven manjak od nefinancijske imovine u ukupnom iznosu od 453.127,36 eura, a odnosi se na kapitalne prijenose: 203.277,28 eura od SAFU za dogradnju vrtića, 20.156,08 od Ministarstva regionalnog razvoja za rekonstrukciju objekta ŠDC Nedeljanec, 5.400,00 eura od Ministarstva prostornog uređenja, graditeljstva i državne imovine za vanjsku LED rasvjetu kod Parka Patačić, 31.000,00 eura za krovnište zgrade od strane Ministarstva regionalnog razvoja i fondova EU te 193.294,00 eura uplaćena od strane Agencije za plaćanje u poljoprivredi, ribarstvu i ruralnom razvoju za rekonstrukciju objekta ŠDC Nedeljanec.

Nakon korekcija rezultata Općina Vidovec je na dan 31.12.2024. godine ostvarila sljedeći rezultat poslovanja:

92211 Višak prihoda poslovanja	=288.542,56 eura
92222 Manjak prihoda od nefinancijske imovine	=1.215.812,73 eura
92213 Višak primitaka od financijske imovine	= 254.821,57 eura

Ukupni manjak Općine Vidovec za pokriće u sljedećem razdoblju na dan 31.12.2024. iznosi -672.448,60 eura.

Članak 3.

Općina Vidovec je u 2024. godini ostvarila manjak prihoda od nefinancijske imovine u izvoru 51- pomoći jer do 31.12.2024. godine u proračun Općine Vidovec nisu uplaćena sredstva od APPRRR za rekonstrukciju ŠDC Nedeljanec u iznosu od 270.189,49 eura kao ni sredstva u iznosu od 20.888,19 eura od strane Ministarstva regionalnog razvoja za isti projekt. Od Središnje agencije za financiranje i ugovaranje (SAFU) također su izostala sredstva u iznosu od 121.226,20

eura za dogradnju vrtića. Ukupni manjak prihoda od nefinancijske imovine u izvoru 51 pomoći za navedene projekte iznosi 412.303,88 eura. Nakon provjere dokumentacije sredstva će biti uplaćena u proračun općine Vidovec tokom 2025. godine te će se sukladno isplaćenim sredstvima u 2025. godini pokriti manjak iz izvora 51 pomoći.

Članak 4.

Budući da u 2024. godini Općina Vidovec ostvarenim prihodima i primicima nije uspjela pokriti manjak prihoda iz prethodnog razdoblja koji je utvrđen Odlukom o sukcesivnom pokriću manjka iz prethodnog razdoblja u proračunu Općine Vidovec u razdoblju 2024.-2026. godine, sukladno ostvarenom rezultatu poslovanja za 2024. godinu Općina Vidovec će donijeti Odluku o raspodjeli rezultata poslovanja za 2024. godinu te izmjene i dopune Višegodišnjeg plana uravnoteženja za razdoblje 2025.-2027. godine.

Članak 5.

Ovaj Izvještaj objavit će se u »Službenom vjesniku Varaždinske županije«, a stupa na snagu osmog dana od dana objave.

KLASA: 400-01/24-01/02
URBROJ: 2186-10-01/1-25-03
Vidovec, 18. ožujka 2025.

Predsjednik Općinskog vijeća
Krunoslav Bistrović, v.r.

24.

Na temelju članka 45. Zakona o proračunu (»Narodne novine«, broj 144/21) i članka 31. Statuta Općine Vidovec (»Službeni vjesnik Varaždinske županije«, broj 20/21), Općinsko vijeće Općine Vidovec na 36. sjednici održanoj dana 18. ožujka 2025. godine, donosi

1. IZMJENE I DOPUNE

Proračuna Općine Vidovec za 2025. godinu i projekcije proračuna za 2026. i 2027. godinu

Članak 1.

U Proračunu Općine Vidovec za 2025. godinu (»Službeni vjesnik Varaždinske županije«, broj 109/24), u daljnjem tekstu: Proračun, članak 1. mijenja se i glasi:

»Proračun Općine Vidovec za 2025. godinu sastoji se od Računa prihoda i rashoda te Računa financiranja kako slijedi:

I. OPĆI DIO

A. RAČUN PRIHODA I RASHODA

Konto	Naziv	Plan	Povećanje/ smanjenje	1. izmjene i dopune	Indeks
1	2	3	4	5	6 (5/3)
6	Prihodi poslovanja	8.853.858,15	690.678,40	9.544.536,55	107,80
7	Prihodi od prodaje nefinancijske imovine	10.000,00	30.000,00	40.000,00	400,00
3	Rashodi poslovanja	3.588.941,00	148.229,80	3.737.170,80	104,13
4	Rashodi za nabavu nefinancijske imovine	5.027.700,00	250.000,00	5.277.700,00	104,97
	Razlika - višak/manjak ((6 + 7) - (3 + 4))	247.217,15	322.448,60	569.665,75	230,43

B. RAČUN FINANCIRANJA

Konto	Naziv	Plan	Povećanje/ smanjenje	1. izmjene i dopune	Indeks
1	2	3	4	5	6 (5/3)
8	Primici od financijske imovine i zaduživanja	450.000,00	0,00	450.000,00	100,00
5	Izdaci za financijsku imovinu i otplate zajmova	593.005,00	0,00	593.005,00	100,00
	Neto financiranje (8 - 5)	-143.005,00	0,00	-143.005,00	100,00
	Ukupno prihodi i primici	9.313.858,15	720.678,40	10.034.536,55	107,74
	Manjak prihoda iz prethodnih godina	-104.212,15	-322.448,60	-426.660,75	409,42
	Sveukupno prihodi i primici	9.209.646,00	398.229,80	9.607.875,80	104,32
	Ukupno rashodi i izdaci	9.209.646,00	398.229,80	9.607.875,80	104,32
	Višak/Manjak + Neto financiranje	0,00	0,00	0,00	

Članak 2.

Članak 2. Proračuna mijenja se i glasi:

»Prihodi i rashodi te primici i izdaci utvrđuju se u Računu prihoda i rashoda i Računu financiranja kako slijedi:

A. RAČUN PRIHODA I RASHODA

Konto	Naziv	Plan	Povećanje/ smanjenje	1. izmjene i dopune	Indeks
1	2	3	4	5	6 (5/3)
6	PRIHODI POSLOVANJA	8.853.858,15	690.678,40	9.544.536,55	107,80
	11 Opći prihodi i primici	3.202.700,00	0,00	3.202.700,00	100,00
61	Prihodi od poreza	3.202.700,00	0,00	3.202.700,00	100,00
	11 Opći prihodi i primici	1.816.575,00	103.083,00	1.919.658,00	105,67
	51 Pomoći	3.225.000,00	499.950,00	3.724.950,00	115,50
	52 Ostale pomoći	11.000,00	0,00	11.000,00	100,00
63	Pomoći iz inozemstva (darovnice) i od subjekata unutar općeg proračuna	5.052.575,00	603.033,00	5.655.608,00	111,94
	11 Opći prihodi i primici	30.600,00	0,00	30.600,00	100,00
	31 Vlastiti prihodi Dječjeg vrtića Škrinjica	5,00	0,00	5,00	100,00
	42 Prihodi od spomeničke rente	100,00	0,00	100,00	100,00
	61 Donacije	3.000,00	0,00	3.000,00	100,00
64	Prihodi od imovine	33.705,00	0,00	33.705,00	100,00
	11 Opći prihodi i primici	70.750,00	0,00	70.750,00	100,00
	31 Vlastiti prihodi Dječjeg vrtića Škrinjica	307.978,15	0,00	307.978,15	100,00
	43 Ostali prihodi za posebne namjene	135.000,00	0,00	135.000,00	100,00
65	Prihodi od upravnih i administrativnih pristojbi, pristojbi po posebnim propisima i naknada	513.728,15	0,00	513.728,15	100,00
	11 Opći prihodi i primici	15.000,00	0,00	15.000,00	100,00
	61 Donacije	3.000,00	0,00	3.000,00	100,00
66	Prihodi od prodaje proizvoda i robe te pruženih usluga i prihodi od donacija	18.000,00	0,00	18.000,00	100,00
	11 Opći prihodi i primici	23.000,00	87.645,40	110.645,40	481,07
	31 Vlastiti prihodi Dječjeg vrtića Škrinjica	150,00	0,00	150,00	100,00
	43 Ostali prihodi za posebne namjene	10.000,00	0,00	10.000,00	100,00
68	Kazne, upravne mjere i ostali prihodi	33.150,00	87.645,40	120.795,40	364,39
7	PRIHODI OD PRODAJE NEFINANCIJSKE IMOVINE	10.000,00	30.000,00	40.000,00	400,00
	71 Prihodi od prodaje ili zamjene nefinancijske imovine i naknade s naslova osiguranja	10.000,00	10.000,00	20.000,00	200,00
71	Prihodi od prodaje neproizvedene dugotrajne imovine	10.000,00	10.000,00	20.000,00	200,00
	71 Prihodi od prodaje ili zamjene nefinancijske imovine i naknade s naslova osiguranja	0,00	20.000,00	20.000,00	0,00
72	Prihodi od prodaje proizvedene dugotrajne imovine	0,00	20.000,00	20.000,00	0,00
	UKUPNO PRIHODI	8.863.858,15	720.678,40	9.584.536,55	108,13

Konto	Naziv	Plan	Povećanje/ smanjenje	1. izmjene i dopune	Indeks
1	2	3	4	5	6 (5/3)
3	RASHODI POSLOVANJA	3.588.941,00	148.229,80	3.737.170,80	104,13
	11 Opći prihodi i primici	1.017.790,00	0,00	1.017.790,00	100,00
	31 Vlastiti prihodi Dječjeg vrtića Škrinjica	136.916,00	0,00	136.916,00	100,00
	52 Ostale pomoći	10.000,00	0,00	10.000,00	100,00
31	Rashodi za zaposlene	1.164.706,00	0,00	1.164.706,00	100,00
	11 Opći prihodi i primici	939.240,00	61.909,80	1.001.149,80	106,59
	31 Vlastiti prihodi Dječjeg vrtića Škrinjica	164.405,00	0,00	164.405,00	100,00

Konto	Naziv	Plan	Povećanje/ smanjenje	1. izmjene i dopune	Indeks
1	2	3	4	5	6 (5/3)
43	Ostali prihodi za posebne namjene	102.000,00	0,00	102.000,00	100,00
51	Pomoći	25.000,00	0,00	25.000,00	100,00
52	Ostale pomoći	1.000,00	0,00	1.000,00	100,00
61	Donacije	3.000,00	0,00	3.000,00	100,00
32	Materijalni rashodi	1.234.645,00	61.909,80	1.296.554,80	105,01
11	Opći prihodi i primici	43.500,00	0,00	43.500,00	100,00
31	Vlastiti prihodi Dječjeg vrtića Škrinjica	1.500,00	0,00	1.500,00	100,00
43	Ostali prihodi za posebne namjene	10.000,00	0,00	10.000,00	100,00
34	Financijski rashodi	55.000,00	0,00	55.000,00	100,00
11	Opći prihodi i primici	127.470,00	3.730,00	131.200,00	102,93
35	Subvencije	127.470,00	3.730,00	131.200,00	102,93
11	Opći prihodi i primici	179.700,00	0,00	179.700,00	100,00
36	Pomoći dane u inozemstvo i unutar općeg proračuna	179.700,00	0,00	179.700,00	100,00
11	Opći prihodi i primici	154.850,00	47.850,00	202.700,00	130,90
37	Naknade građanima i kućanstvima na temelju osiguranja i druge naknade	154.850,00	47.850,00	202.700,00	130,90
11	Opći prihodi i primici	569.470,00	34.740,00	604.210,00	106,10
42	Prihodi od spomeničke rente	100,00	0,00	100,00	100,00
51	Pomoći	100.000,00	0,00	100.000,00	100,00
61	Donacije	3.000,00	0,00	3.000,00	100,00
38	Rashodi za donacije, kazne, naknade šteta i kapitalne pomoći	672.570,00	34.740,00	707.310,00	105,17
4	RASHODI ZA NABAVU NEFINANCIJSKE IMOVINE	5.027.700,00	250.000,00	5.277.700,00	104,97
11	Opći prihodi i primici	30.000,00	-30.000,00	0,00	0,00
71	Prihodi od prodaje ili zamjene nefinancijske imovine i naknade s naslova osiguranja	10.000,00	30.000,00	40.000,00	400,00
41	Rashodi za nabavu neproizvedene dugotrajne imovine	40.000,00	0,00	40.000,00	100,00
11	Opći prihodi i primici	1.742.100,00	217.650,00	1.959.750,00	112,49
31	Vlastiti prihodi Dječjeg vrtića Škrinjica	1.100,00	0,00	1.100,00	100,00
43	Ostali prihodi za posebne namjene	30.000,00	0,00	30.000,00	100,00
51	Pomoći	2.820.000,00	32.350,00	2.852.350,00	101,15
42	Rashodi za nabavu proizvedene dugotrajne imovine	4.593.200,00	250.000,00	4.843.200,00	105,44
11	Opći prihodi i primici	111.500,00	0,00	111.500,00	100,00
43	Ostali prihodi za posebne namjene	3.000,00	0,00	3.000,00	100,00
51	Pomoći	280.000,00	0,00	280.000,00	100,00
45	Rashodi za dodatna ulaganja na nefinancijskoj imovini	394.500,00	0,00	394.500,00	100,00
	UKUPNO RASHODI	8.616.641,00	398.229,80	9.014.870,80	104,62

Rashodi prema funkcionalnoj klasifikaciji

Brojčana oznaka i naziv	Plan	Povećanje/ smanjenje	1. izmjene i dopune	Indeks
1	2	3	4	5
01 Opće javne usluge	1.971.750,00	123.309,80	2.095.059,80	106,25
011 Izvršna i zakonodavna tijela, financijski i fiskalni poslovi, vanjski poslovi	315.130,00	4.050,00	319.180,00	101,29

Brojčana oznaka i naziv		Plan	Povećanje/ smanjenje	1. izmjene i dopune	Indeks
1	2	3	4	5	6 (5/3)
013	Opće usluge	1.421.680,00	2.259,80	1.423.939,80	100,16
016	Opće javne usluge koje nisu drugdje svrstane	206.940,00	117.000,00	323.940,00	156,54
017	Transakcije vezane za javni dug	28.000,00	0,00	28.000,00	100,00
03	Javni red i sigurnost	1.397.190,00	17.740,00	1.414.930,00	101,27
032	Usluge protupožarne zaštite	1.396.830,00	17.600,00	1.414.430,00	101,26
036	Rashodi za javni red i sigurnost koji nisu drugdje svrstani	360,00	140,00	500,00	138,89
04	Ekonomski poslovi	34.590,00	3.730,00	38.320,00	110,78
042	Poljoprivreda, šumarstvo, ribarstvo i lov	34.590,00	3.730,00	38.320,00	110,78
05	Zaštita okoliša	41.160,00	0,00	41.160,00	100,00
051	Gospodarenje otpadom	21.160,00	0,00	21.160,00	100,00
052	Gospodarenje otpadnim vodama	20.000,00	0,00	20.000,00	100,00
06	Usluge unapređenja stanovanja i zajednice	2.223.850,00	141.000,00	2.364.850,00	106,34
062	Razvoj zajednice	75.200,00	30.000,00	105.200,00	139,89
064	Ulična rasvjeta	67.000,00	0,00	67.000,00	100,00
066	Rashodi vezani za stanovanje i kom. pogodnosti koji nisu drugdje svrstani	2.081.650,00	111.000,00	2.192.650,00	105,33
08	Rekreacija, kultura i religija	1.623.880,00	64.600,00	1.688.480,00	103,98
081	Službe rekreacije i sporta	1.111.250,00	79.600,00	1.190.850,00	107,16
082	Službe kulture	221.030,00	0,00	221.030,00	100,00
084	Religijske i druge službe zajednice	263.500,00	-15.000,00	248.500,00	94,31
086	Rashodi za rekreaciju, kulturu i religiju koji nisu drugdje svrstani	28.100,00	0,00	28.100,00	100,00
09	Obrazovanje	1.164.121,00	0,00	1.164.121,00	100,00
091	Predškolsko i osnovno obrazovanje	1.164.121,00	0,00	1.164.121,00	100,00
10	Socijalna zaštita	160.100,00	47.850,00	207.950,00	129,89
104	Obitelj i djeca	148.850,00	47.850,00	196.700,00	132,15
109	Aktivnosti socijalne zaštite koje nisu drugdje svrstane	11.250,00	0,00	11.250,00	100,00
UKUPNO RASHODI		8.616.641,00	398.229,80	9.014.870,80	104,62

Rashodi prema izvorima financiranja

Brojčana oznaka i naziv		Plan	Povećanje/ smanjenje	1. izmjene i dopune	Indeks
1	2	3	4	5	6 (5/3)
1	Opći prihodi i primici	4.915.620,00	335.879,80	5.251.499,80	0,00
11	Opći prihodi i primici	4.915.620,00	335.879,80	5.251.499,80	106,83
3	Vlastiti prihodi	303.921,00	0,00	303.921,00	100,00
31	Vlastiti prihodi Dječjeg vrtića Škrinjica	303.921,00	0,00	303.921,00	100,00
4	Prihodi za posebne namjene	145.100,00	0,00	145.100,00	100,00
42	Prihodi od spomeničke rente	100,00	0,00	100,00	100,00
43	Ostali prihodi za posebne namjene	145.000,00	0,00	145.000,00	100,00
5	Pomoći	3.236.000,00	32.350,00	3.268.350,00	101,00
51	Pomoći	3.225.000,00	32.350,00	3.257.350,00	101,00
52	Ostale pomoći	11.000,00	0,00	11.000,00	100,00

Brojčana oznaka i naziv		Plan	Povećanje/ smanjenje	1. izmjene i dopune	Indeks
1	2	3	4	5	6 (5/3)
6	Donacije	6.000,00	0,00	6.000,00	100,00
61	Donacije	6.000,00	0,00	6.000,00	100,00
7	Prihodi od prodaje ili zamjene nefinancijske imovine i naknade s naslova osiguranja	10.000,00	30.000,00	40.000,00	400,00
71	Prihodi od prodaje ili zamjene nefinancijske imovine i naknade s naslova osiguranja	10.000,00	30.000,00	40.000,00	400,00
UKUPNO RASHODI		8.616.641,00	398.229,80	9.014.870,80	104,62

B. RAČUN FINANCIRANJA

Konto	Naziv	Plan	Povećanje/ smanjenje	1. izmjene i dopune	Indeks
1	2	3	4	5	6 (5/3)
8	PRIMICI OD FINACIJSKE IMOVINE I ZADUŽIVANJA	450.000,00	0,00	450.000,00	100,00
	11 Opći prihodi i primici	450.000,00	0,00	450.000,00	100,00
84	Primici od zaduživanja	450.000,00	0,00	450.000,00	100,00
UKUPNO PRIMICI		450.000,00	0,00	450.000,00	100,00

Konto	Naziv	Plan	Povećanje/ smanjenje	1. izmjene i dopune	Indeks
1	2	3	4	5	6 (5/3)
5	IZDACI ZA FINACIJSKU IMOVINU I OTPLATE ZAJMOVA	593.005,00	0,00	593.005,00	100,00
	11 Opći prihodi i primici	593.005,00	0,00	593.005,00	100,00
54	Izdaci za otplatu glavnice primljenih kredita i zajmova	593.005,00	0,00	593.005,00	100,00
UKUPNO IZDACI		593.005,00	0,00	593.005,00	100,00

Članak 3.

Članak 3. Proračuna mijenja se i glasi:

»Rashodi i izdaci raspoređuju se po nositeljima, korisnicima i posebnim namjenama kako slijedi:

II. POSEBNI DIO

Konto	Naziv	Plan	Povećanje/ smanjenje	1. izmjene i dopune	Indeks
1	2	3	4	5	6 (5/3)
RAZDJEL	001 PREDSTAVNIČKA I IZVRŠNA TIJELA	1.072.665,00	30.930,00	1.103.595,00	102,88
00101	OPĆINSKO VIJEĆE I OPĆINSKI NAČELNIK	888.635,00	3.200,00	891.835,00	100,36
PROGRAM	1001 PREDSTAVNIČKA I IZVRŠNA TIJELA	888.635,00	3.200,00	891.835,00	100,36
A100101	RASHODI OPĆINSKOG VIJEĆA I OPĆINSKOG NAČELNIKA	267.630,00	3.200,00	270.830,00	101,20

Konto	Naziv	Plan	Povećanje/ smanjenje	1. izmjene i dopune	Indeks
1	2	3	4	5	6 (5/3)
0111	Izvršna i zakonodavna tijela				
3	Rashodi poslovanja	247.630,00	3.200,00	250.830,00	101,29
	<i>11 Opći prihodi i primici</i>	<i>73.200,00</i>	<i>0,00</i>	<i>73.200,00</i>	<i>100,00</i>
31	Rashodi za zaposlene	73.200,00	0,00	73.200,00	100,00
	<i>11 Opći prihodi i primici</i>	<i>173.100,00</i>	<i>3.200,00</i>	<i>176.300,00</i>	<i>101,85</i>
32	Materijalni rashodi	173.100,00	3.200,00	176.300,00	101,85
	<i>11 Opći prihodi i primici</i>	<i>1.330,00</i>	<i>0,00</i>	<i>1.330,00</i>	<i>100,00</i>
38	Rashodi za donacije, kazne, naknade šteta i kapitalne pomoći	1.330,00	0,00	1.330,00	100,00
4	Rashodi za nabavu nefinancijske imovine	20.000,00	0,00	20.000,00	100,00
	<i>11 Opći prihodi i primici</i>	<i>20.000,00</i>	<i>0,00</i>	<i>20.000,00</i>	<i>100,00</i>
42	Rashodi za nabavu proizvedene dugotrajne imovine	20.000,00	0,00	20.000,00	100,00
A100102	KAMATE ZA ZAJAM	28.000,00	0,00	28.000,00	100,00
0170	Transakcije vezane za javni dug				
3	Rashodi poslovanja	28.000,00	0,00	28.000,00	100,00
	<i>11 Opći prihodi i primici</i>	<i>28.000,00</i>	<i>0,00</i>	<i>28.000,00</i>	<i>100,00</i>
34	Financijski rashodi	28.000,00	0,00	28.000,00	100,00
A100103	OTPLATA ZAJMOVA	593.005,00	0,00	593.005,00	100,00
0170	Transakcije vezane za javni dug				
5	Izdaci za financijsku imovinu i otplate zajmova	593.005,00	0,00	593.005,00	100,00
	<i>11 Opći prihodi i primici</i>	<i>593.005,00</i>	<i>0,00</i>	<i>593.005,00</i>	<i>100,00</i>
54	Izdaci za otplatu glavnice primljenih kredita i zajmova	593.005,00	0,00	593.005,00	100,00
00102	DRUŠTVENI DOM U NASELJU NEDELJANEC	5.250,00	2.000,00	7.250,00	138,10
PROGRAM	1006 DRUŠTVENI DOM NEDELJANEC	5.250,00	2.000,00	7.250,00	138,10
A100601	TROŠKOVI DRUŠTVENOG DOMA U NASELJU NEDELJANEC	5.250,00	2.000,00	7.250,00	138,10
0160	Opće javne usluge koje nisu drugdje svrstane				
3	Rashodi poslovanja	5.250,00	2.000,00	7.250,00	138,10
	<i>11 Opći prihodi i primici</i>	<i>5.250,00</i>	<i>2.000,00</i>	<i>7.250,00</i>	<i>138,10</i>
32	Materijalni rashodi	5.250,00	2.000,00	7.250,00	138,10
00103	ODRŽAVANJE GROBLJA	85.000,00	22.000,00	107.000,00	125,88
PROGRAM	1007 ODRŽAVANJE GROBLJA	85.000,00	22.000,00	107.000,00	125,88
A100701	ODRŽAVANJE GROBLJA	85.000,00	22.000,00	107.000,00	125,88
0160	Opće javne usluge koje nisu drugdje svrstane				
3	Rashodi poslovanja	5.000,00	0,00	5.000,00	100,00
	<i>11 Opći prihodi i primici</i>	<i>5.000,00</i>	<i>0,00</i>	<i>5.000,00</i>	<i>100,00</i>
32	Materijalni rashodi	5.000,00	0,00	5.000,00	100,00
4	Rashodi za nabavu nefinancijske imovine	80.000,00	22.000,00	102.000,00	127,50
	<i>11 Opći prihodi i primici</i>	<i>80.000,00</i>	<i>22.000,00</i>	<i>102.000,00</i>	<i>127,50</i>
42	Rashodi za nabavu proizvedene dugotrajne imovine	80.000,00	22.000,00	102.000,00	127,50
00104	POLITIČKE STRANKE I IZBORI	33.990,00	0,00	33.990,00	100,00
PROGRAM	1008 POLITIČKE STRANKE I IZBORI	33.990,00	0,00	33.990,00	100,00
A100801	OSNOVNE FUNKCIJE STRANAKA I IZBORI	33.990,00	0,00	33.990,00	100,00

Konto	Naziv	Plan	Povećanje/ smanjenje	1. izmjene i dopune	Indeks
1	2	3	4	5	6 (5/3)
0160	Opće javne usluge koje nisu drugdje svrstane				
3	Rashodi poslovanja	33.990,00	0,00	33.990,00	100,00
	11 Opći prihodi i primici	10.000,00	0,00	10.000,00	100,00
	51 Pomoći	20.000,00	0,00	20.000,00	100,00
32	Materijalni rashodi	30.000,00	0,00	30.000,00	100,00
	11 Opći prihodi i primici	3.990,00	0,00	3.990,00	100,00
38	Rashodi za donacije, kazne, naknade šteta i kapitalne pomoći	3.990,00	0,00	3.990,00	100,00
00105	GOSPODARSTVO	34.590,00	3.730,00	38.320,00	110,78
PROGRAM	1009 POTICANJE RAZVOJA POLJOPRIVREDE	34.590,00	3.730,00	38.320,00	110,78
A100901	POTICANJE RAZVOJA POLJOPRIVREDE	34.590,00	3.730,00	38.320,00	110,78
0421	Poljoprivreda				
3	Rashodi poslovanja	34.590,00	3.730,00	38.320,00	110,78
	11 Opći prihodi i primici	5.660,00	0,00	5.660,00	100,00
32	Materijalni rashodi	5.660,00	0,00	5.660,00	100,00
	11 Opći prihodi i primici	23.270,00	3.730,00	27.000,00	116,03
35	Subvencije	23.270,00	3.730,00	27.000,00	116,03
	11 Opći prihodi i primici	2.660,00	0,00	2.660,00	100,00
	61 Donacije	3.000,00	0,00	3.000,00	100,00
38	Rashodi za donacije, kazne, naknade šteta i kapitalne pomoći	5.660,00	0,00	5.660,00	100,00
00108	POLJOPRIVREDA	25.200,00	0,00	25.200,00	100,00
PROGRAM	1001 PREDSTAVNIČKA I IZVRŠNA TIJELA	25.200,00	0,00	25.200,00	100,00
A100108	POTICANJE RAZVOJA PODUZETNIŠTVA	25.200,00	0,00	25.200,00	100,00
0620	Razvoj zajednice				
3	Rashodi poslovanja	25.200,00	0,00	25.200,00	100,00
	11 Opći prihodi i primici	15.200,00	0,00	15.200,00	100,00
35	Subvencije	15.200,00	0,00	15.200,00	100,00
	11 Opći prihodi i primici	10.000,00	0,00	10.000,00	100,00
38	Rashodi za donacije, kazne, naknade šteta i kapitalne pomoći	10.000,00	0,00	10.000,00	100,00
RAZDJEL	002 JEDINSTVENI UPRAVNI ODJEL	1.518.880,00	96.109,80	1.614.989,80	106,33
00201	JEDINSTVENI UPRAVNI ODJEL	1.518.880,00	96.109,80	1.614.989,80	106,33
PROGRAM	1002 JEDINSTVENI UPRAVNI ODJEL	1.518.880,00	96.109,80	1.614.989,80	106,33
A100201	RASHODI ZA ZAPOSLENE	445.140,00	0,00	445.140,00	100,00
0131	Opće usluge vezane za službenike				
3	Rashodi poslovanja	445.140,00	0,00	445.140,00	100,00
	11 Opći prihodi i primici	401.340,00	0,00	401.340,00	100,00
	52 Ostale pomoći	10.000,00	0,00	10.000,00	100,00
31	Rashodi za zaposlene	411.340,00	0,00	411.340,00	100,00
	11 Opći prihodi i primici	32.800,00	0,00	32.800,00	100,00
	52 Ostale pomoći	1.000,00	0,00	1.000,00	100,00
32	Materijalni rashodi	33.800,00	0,00	33.800,00	100,00
A100202	MATERIJALNI RASHODI	108.040,00	2.259,80	110.299,80	102,09
0133	Ostale opće usluge				
3	Rashodi poslovanja	108.040,00	2.259,80	110.299,80	102,09
	11 Opći prihodi i primici	108.040,00	2.259,80	110.299,80	102,09
32	Materijalni rashodi	108.040,00	2.259,80	110.299,80	102,09

Konto	Naziv	Plan	Povećanje/ smanjenje	1. izmjene i dopune	Indeks
1	2	3	4	5	6 (5/3)
A100203	FINANCIJSKI RASHODI	47.500,00	850,00	48.350,00	101,79
0112	Financijski i fiskalni poslovi				
3	Rashodi poslovanja	47.500,00	850,00	48.350,00	101,79
	11 Opći prihodi i primici	22.000,00	850,00	22.850,00	103,86
32	Materijalni rashodi	22.000,00	850,00	22.850,00	103,86
	11 Opći prihodi i primici	15.500,00	0,00	15.500,00	100,00
	43 Ostali prihodi za posebne namjene	10.000,00	0,00	10.000,00	100,00
34	Financijski rashodi	25.500,00	0,00	25.500,00	100,00
A100204	RASHODI ZA NABAVU DUGOTRAJNE IMOVINE	82.700,00	93.000,00	175.700,00	212,45
0160	Opće javne usluge koje nisu drugdje svrstane				
4	Rashodi za nabavu nefinancijske imovine	82.700,00	93.000,00	175.700,00	212,45
	11 Opći prihodi i primici	82.700,00	93.000,00	175.700,00	212,45
42	Rashodi za nabavu proizvedene dugotrajne imovine	82.700,00	93.000,00	175.700,00	212,45
A100208	IZRADA PROJEKTNE DOKUMENTACIJE	100.000,00	0,00	100.000,00	100,00
0132	Sveukupno planiranje i statističke usluge				
4	Rashodi za nabavu nefinancijske imovine	100.000,00	0,00	100.000,00	100,00
	11 Opći prihodi i primici	70.000,00	0,00	70.000,00	100,00
	43 Ostali prihodi za posebne namjene	30.000,00	0,00	30.000,00	100,00
42	Rashodi za nabavu proizvedene dugotrajne imovine	100.000,00	0,00	100.000,00	100,00
A100209	ODRŽAVANJE ZGRADE OPĆINE	735.500,00	0,00	735.500,00	100,00
0133	Ostale opće usluge				
3	Rashodi poslovanja	20.000,00	0,00	20.000,00	100,00
	11 Opći prihodi i primici	20.000,00	0,00	20.000,00	100,00
32	Materijalni rashodi	20.000,00	0,00	20.000,00	100,00
4	Rashodi za nabavu nefinancijske imovine	715.500,00	0,00	715.500,00	100,00
	11 Opći prihodi i primici	164.000,00	0,00	164.000,00	100,00
	51 Pomoći	250.000,00	0,00	250.000,00	100,00
42	Rashodi za nabavu proizvedene dugotrajne imovine	414.000,00	0,00	414.000,00	100,00
	11 Opći prihodi i primici	51.500,00	0,00	51.500,00	100,00
	51 Pomoći	250.000,00	0,00	250.000,00	100,00
45	Rashodi za dodatna ulaganja na nefinancijskoj imovini	301.500,00	0,00	301.500,00	100,00
RAZDJEL	003 KOMUNALNE DJELATNOSTI I DJELAT. UREĐ. PROSTORA	2.222.810,00	111.000,00	2.333.810,00	104,99
00301	KOMUNALNE DJELATNOSTI	1.828.660,00	111.000,00	1.939.660,00	106,07
PROGRAM	1003 KOMUNALNA DJELATNOST	1.795.660,00	111.000,00	1.906.660,00	106,18
A100301	JAVNA RASVJETA	67.000,00	0,00	67.000,00	100,00
0640	Ulična rasvjeta				
3	Rashodi poslovanja	34.000,00	0,00	34.000,00	100,00
	11 Opći prihodi i primici	17.000,00	0,00	17.000,00	100,00
	43 Ostali prihodi za posebne namjene	17.000,00	0,00	17.000,00	100,00
32	Materijalni rashodi	34.000,00	0,00	34.000,00	100,00
4	Rashodi za nabavu nefinancijske imovine	33.000,00	0,00	33.000,00	100,00
	11 Opći prihodi i primici	20.000,00	0,00	20.000,00	100,00

Konto	Naziv	Plan	Povećanje/ smanjenje	1. izmjene i dopune	Indeks
1	2	3	4	5	6 (5/3)
	43 <i>Ostali prihodi za posebne namjene</i>	3.000,00	0,00	3.000,00	100,00
	51 <i>Pomoći</i>	10.000,00	0,00	10.000,00	100,00
45	Rashodi za dodatna ulaganja na nefinancijskoj imovini	33.000,00	0,00	33.000,00	100,00
A100303	KOMUNALNE USLUGE	180.500,00	52.000,00	232.500,00	128,81
0660	Rashodi vezani za stanovanje i kom. pogodnosti koji nisu drugdje svrstani				
3	Rashodi poslovanja	128.100,00	52.000,00	180.100,00	140,59
	11 <i>Opći prihodi i primici</i>	128.100,00	52.000,00	180.100,00	140,59
32	Materijalni rashodi	128.100,00	52.000,00	180.100,00	140,59
4	Rashodi za nabavu nefinancijske imovine	52.400,00	0,00	52.400,00	100,00
	11 <i>Opći prihodi i primici</i>	52.400,00	0,00	52.400,00	100,00
42	Rashodi za nabavu proizvedene dugotrajne imovine	52.400,00	0,00	52.400,00	100,00
A100306	ODRŽAVANJE NERAZVRSTANIH CESTA	1.434.500,00	-3.000,00	1.431.500,00	99,79
0660	Rashodi vezani za stanovanje i kom. pogodnosti koji nisu drugdje svrstani				
3	Rashodi poslovanja	296.500,00	0,00	296.500,00	100,00
	11 <i>Opći prihodi i primici</i>	161.500,00	0,00	161.500,00	100,00
	43 <i>Ostali prihodi za posebne namjene</i>	85.000,00	0,00	85.000,00	100,00
32	Materijalni rashodi	246.500,00	0,00	246.500,00	100,00
	11 <i>Opći prihodi i primici</i>	50.000,00	0,00	50.000,00	100,00
36	Pomoći dane u inozemstvo i unutar općeg proračuna	50.000,00	0,00	50.000,00	100,00
4	Rashodi za nabavu nefinancijske imovine	1.138.000,00	-3.000,00	1.135.000,00	99,74
	11 <i>Opći prihodi i primici</i>	30.000,00	-30.000,00	0,00	0,00
	71 <i>Prihodi od prodaje ili zamjene nefinancijske imovine i naknade s naslova osiguranja</i>	10.000,00	30.000,00	40.000,00	400,00
41	Rashodi za nabavu neproizvedene dugotrajne imovine	40.000,00	0,00	40.000,00	100,00
	11 <i>Opći prihodi i primici</i>	338.000,00	-3.000,00	335.000,00	99,11
	51 <i>Pomoći</i>	730.000,00	0,00	730.000,00	100,00
42	Rashodi za nabavu proizvedene dugotrajne imovine	1.068.000,00	-3.000,00	1.065.000,00	99,72
	11 <i>Opći prihodi i primici</i>	30.000,00	0,00	30.000,00	100,00
45	Rashodi za dodatna ulaganja na nefinancijskoj imovini	30.000,00	0,00	30.000,00	100,00
A100311	ODRŽAVANJE JAVNIH POVRŠINA	62.500,00	0,00	62.500,00	100,00
0660	Rashodi vezani za stanovanje i kom. pogodnosti koji nisu drugdje svrstani				
3	Rashodi poslovanja	12.500,00	0,00	12.500,00	100,00
	11 <i>Opći prihodi i primici</i>	12.500,00	0,00	12.500,00	100,00
32	Materijalni rashodi	12.500,00	0,00	12.500,00	100,00
4	Rashodi za nabavu nefinancijske imovine	50.000,00	0,00	50.000,00	100,00
	11 <i>Opći prihodi i primici</i>	50.000,00	0,00	50.000,00	100,00
42	Rashodi za nabavu proizvedene dugotrajne imovine	50.000,00	0,00	50.000,00	100,00
A100318	KOMUNALNO OPREMANJE ULICA	30.000,00	62.000,00	92.000,00	306,67
0660	Rashodi vezani za stanovanje i kom. pogodnosti koji nisu drugdje svrstani				

Konto	Naziv	Plan	Povećanje/ smanjenje	1. izmjene i dopune	Indeks
1	2	3	4	5	6 (5/3)
4	Rashodi za nabavu nefinancijske imovine	30.000,00	62.000,00	92.000,00	306,67
	11 Opći prihodi i primici	0,00	32.500,00	32.500,00	0,00
	51 Pomoći	0,00	29.500,00	29.500,00	0,00
42	Rashodi za nabavu proizvedene dugotrajne imovine	0,00	62.000,00	62.000,00	0,00
	11 Opći prihodi i primici	10.000,00	0,00	10.000,00	100,00
	51 Pomoći	20.000,00	0,00	20.000,00	100,00
45	Rashodi za dodatna ulaganja na nefinancijskoj imovini	30.000,00	0,00	30.000,00	100,00
A100319	GOSPODARENJE KOMUNALNIM OTPADOM	21.160,00	0,00	21.160,00	100,00
0510	Gospodarenje otpadom				
3	Rashodi poslovanja	19.160,00	0,00	19.160,00	100,00
	11 Opći prihodi i primici	19.160,00	0,00	19.160,00	100,00
32	Materijalni rashodi	19.160,00	0,00	19.160,00	100,00
4	Rashodi za nabavu nefinancijske imovine	2.000,00	0,00	2.000,00	100,00
	11 Opći prihodi i primici	2.000,00	0,00	2.000,00	100,00
42	Rashodi za nabavu proizvedene dugotrajne imovine	2.000,00	0,00	2.000,00	100,00
PROGRAM 1016 DRUŠTVENO POSLOVNI CENTAR VIDOVEC		33.000,00	0,00	33.000,00	100,00
K101601	DRUŠTVENO POSLOVNI CENTAR VIDOVEC	33.000,00	0,00	33.000,00	100,00
0133	Ostale opće usluge				
4	Rashodi za nabavu nefinancijske imovine	33.000,00	0,00	33.000,00	100,00
	11 Opći prihodi i primici	33.000,00	0,00	33.000,00	100,00
42	Rashodi za nabavu proizvedene dugotrajne imovine	33.000,00	0,00	33.000,00	100,00
00304	IZGRADNJA KOMUNALNE INFRASTRUKTURE	380.000,00	0,00	380.000,00	100,00
PROGRAM 1003 KOMUNALNA DJELATNOST		380.000,00	0,00	380.000,00	100,00
A100302	KOMUNALNO ODRŽAVANJE	60.000,00	0,00	60.000,00	100,00
0660	Rashodi vezani za stanovanje i kom. pogodnosti koji nisu drugdje svrstani				
3	Rashodi poslovanja	60.000,00	0,00	60.000,00	100,00
	11 Opći prihodi i primici	60.000,00	0,00	60.000,00	100,00
38	Rashodi za donacije, kazne, naknade šteta i kapitalne pomoći	60.000,00	0,00	60.000,00	100,00
A100304	KANALIZACIJA	20.000,00	0,00	20.000,00	100,00
0520	Gospodarenje otpadnim vodama				
3	Rashodi poslovanja	20.000,00	0,00	20.000,00	100,00
	11 Opći prihodi i primici	20.000,00	0,00	20.000,00	100,00
38	Rashodi za donacije, kazne, naknade šteta i kapitalne pomoći	20.000,00	0,00	20.000,00	100,00
A100321	IZGRADNJA PARKIRALIŠTA	300.000,00	0,00	300.000,00	100,00
0660	Rashodi vezani za stanovanje i kom. pogodnosti koji nisu drugdje svrstani				
4	Rashodi za nabavu nefinancijske imovine	300.000,00	0,00	300.000,00	100,00
	11 Opći prihodi i primici	150.000,00	0,00	150.000,00	100,00

Konto	Naziv	Plan	Povećanje/ smanjenje	1. izmjene i dopune	Indeks
1	2	3	4	5	6 (5/3)
	<i>51 Pomoći</i>	150.000,00	0,00	150.000,00	100,00
42	Rashodi za nabavu proizvedene dugotrajne imovine	300.000,00	0,00	300.000,00	100,00
00309	OSTALI KOMUNALNI POSLOVI	14.150,00	0,00	14.150,00	100,00
PROGRAM	1003 KOMUNALNA DJELATNOST	14.150,00	0,00	14.150,00	100,00
A100302	KOMUNALNO ODRŽAVANJE	14.150,00	0,00	14.150,00	100,00
0660	Rashodi vezani za stanovanje i kom. pogodnosti koji nisu drugdje svrstani				
3	Rashodi poslovanja	14.150,00	0,00	14.150,00	100,00
	<i>11 Opći prihodi i primici</i>	14.150,00	0,00	14.150,00	100,00
32	Materijalni rashodi	14.150,00	0,00	14.150,00	100,00
RAZDJEL	004 PROSVJETA	1.164.121,00	0,00	1.164.121,00	100,00
00401	PREDŠKOLSKI ODGOJ	132.000,00	0,00	132.000,00	100,00
PROGRAM	1004 PROSVJETA	132.000,00	0,00	132.000,00	100,00
A100404	SUFINANCIRANJE DJEČJIH VRTIĆA	103.000,00	0,00	103.000,00	100,00
0911	Predškolsko obrazovanje				
3	Rashodi poslovanja	103.000,00	0,00	103.000,00	100,00
	<i>11 Opći prihodi i primici</i>	89.000,00	0,00	89.000,00	100,00
35	Subvencije	89.000,00	0,00	89.000,00	100,00
	<i>11 Opći prihodi i primici</i>	8.000,00	0,00	8.000,00	100,00
36	Pomoći dane u inozemstvo i unutar općeg proračuna	8.000,00	0,00	8.000,00	100,00
	<i>11 Opći prihodi i primici</i>	6.000,00	0,00	6.000,00	100,00
37	Naknade građanima i kućanstvima na temelju osiguranja i druge naknade	6.000,00	0,00	6.000,00	100,00
A100413	IZGRADNJA DJEČJEG VRTIĆA U VIDOVCU	9.000,00	0,00	9.000,00	100,00
0911	Predškolsko obrazovanje				
4	Rashodi za nabavu nefinancijske imovine	9.000,00	0,00	9.000,00	100,00
	<i>11 Opći prihodi i primici</i>	9.000,00	0,00	9.000,00	100,00
42	Rashodi za nabavu proizvedene dugotrajne imovine	9.000,00	0,00	9.000,00	100,00
A100416	MATERIJALNI RASHODI - DJEČJI VRTIĆ ŠKRINJICA	20.000,00	0,00	20.000,00	100,00
0911	Predškolsko obrazovanje				
4	Rashodi za nabavu nefinancijske imovine	20.000,00	0,00	20.000,00	100,00
	<i>11 Opći prihodi i primici</i>	20.000,00	0,00	20.000,00	100,00
42	Rashodi za nabavu proizvedene dugotrajne imovine	20.000,00	0,00	20.000,00	100,00
KORISNIK	00401 PREDŠKOLSKI ODGOJ	861.921,00	0,00	861.921,00	100,00
GLAVA	00401 PREDŠKOLSKI ODGOJ	861.921,00	0,00	861.921,00	100,00
0040131309	DJEČJI VRTIĆ ŠKRINJICA VIDOVEC	861.921,00	0,00	861.921,00	100,00
PROGRAM	1004 PROSVJETA	861.921,00	0,00	861.921,00	100,00
A100409	RASHODI ZA ZAPOSLENE - DJEČJI VRTIĆ ŠKRINJICA	705.721,00	0,00	705.721,00	100,00
0911	Predškolsko obrazovanje				
3	Rashodi poslovanja	705.721,00	0,00	705.721,00	100,00
	<i>11 Opći prihodi i primici</i>	543.250,00	0,00	543.250,00	100,00
	<i>31 Vlastiti prihodi Dječjeg vrtića Škrinjica</i>	133.556,00	0,00	133.556,00	100,00
31	Rashodi za zaposlene	676.806,00	0,00	676.806,00	100,00

Konto	Naziv	Plan	Povećanje/ smanjenje	1. izmjene i dopune	Indeks
1	2	3	4	5	6 (5/3)
	31 Vlastiti prihodi Dječjeg vrtića Škrinjica	28.615,00	0,00	28.615,00	100,00
	51 Pomoći	300,00	0,00	300,00	100,00
32	Materijalni rashodi	28.915,00	0,00	28.915,00	100,00
A100411	ENERGIJA - DJEČJI VRTIĆ ŠKRINJICA	50.550,00	0,00	50.550,00	100,00
0911	Predškolsko obrazovanje				
3	Rashodi poslovanja	50.550,00	0,00	50.550,00	100,00
	31 Vlastiti prihodi Dječjeg vrtića Škrinjica	50.550,00	0,00	50.550,00	100,00
32	Materijalni rashodi	50.550,00	0,00	50.550,00	100,00
A100416	MATERIJALNI RASHODI - DJEČJI VRTIĆ ŠKRINJICA	101.040,00	0,00	101.040,00	100,00
0911	Predškolsko obrazovanje				
3	Rashodi poslovanja	97.940,00	0,00	97.940,00	100,00
	11 Opći prihodi i primici	4.750,00	0,00	4.750,00	100,00
	31 Vlastiti prihodi Dječjeg vrtića Škrinjica	83.990,00	0,00	83.990,00	100,00
	51 Pomoći	4.700,00	0,00	4.700,00	100,00
	61 Donacije	3.000,00	0,00	3.000,00	100,00
32	Materijalni rashodi	96.440,00	0,00	96.440,00	100,00
	31 Vlastiti prihodi Dječjeg vrtića Škrinjica	1.500,00	0,00	1.500,00	100,00
34	Financijski rashodi	1.500,00	0,00	1.500,00	100,00
4	Rashodi za nabavu nefinancijske imovine	3.100,00	0,00	3.100,00	100,00
	11 Opći prihodi i primici	2.000,00	0,00	2.000,00	100,00
	31 Vlastiti prihodi Dječjeg vrtića Škrinjica	1.100,00	0,00	1.100,00	100,00
42	Rashodi za nabavu proizvedene dugotrajne imovine	3.100,00	0,00	3.100,00	100,00
A100418	KRAĆI PROGRAM - DJEČJI VRTIĆ ŠKRINJICA	4.610,00	0,00	4.610,00	100,00
0911	Predškolsko obrazovanje				
3	Rashodi poslovanja	4.610,00	0,00	4.610,00	100,00
	31 Vlastiti prihodi Dječjeg vrtića Škrinjica	3.360,00	0,00	3.360,00	100,00
31	Rashodi za zaposlene	3.360,00	0,00	3.360,00	100,00
	31 Vlastiti prihodi Dječjeg vrtića Škrinjica	1.250,00	0,00	1.250,00	100,00
32	Materijalni rashodi	1.250,00	0,00	1.250,00	100,00
00402	ŠKOLSTVO	170.200,00	0,00	170.200,00	100,00
PROGRAM	1004 PROSVJETA	170.200,00	0,00	170.200,00	100,00
A100405	SUFINANCIRANJE NAJMA ŠKOLE	40.000,00	0,00	40.000,00	100,00
0912	Osnovno obrazovanje				
3	Rashodi poslovanja	40.000,00	0,00	40.000,00	100,00
	11 Opći prihodi i primici	40.000,00	0,00	40.000,00	100,00
32	Materijalni rashodi	40.000,00	0,00	40.000,00	100,00
A100406	OSTALE DONACIJE U ŠKOLSTVU	25.500,00	0,00	25.500,00	100,00
0912	Osnovno obrazovanje				
3	Rashodi poslovanja	25.500,00	0,00	25.500,00	100,00
	11 Opći prihodi i primici	5.100,00	0,00	5.100,00	100,00
32	Materijalni rashodi	5.100,00	0,00	5.100,00	100,00
	11 Opći prihodi i primici	17.000,00	0,00	17.000,00	100,00
36	Pomoći dane u inozemstvo i unutar općeg proračuna	17.000,00	0,00	17.000,00	100,00

Konto	Naziv	Plan	Povećanje/ smanjenje	1. izmjene i dopune	Indeks
1	2	3	4	5	6 (5/3)
38	11 Opći prihodi i primici Rashodi za donacije, kazne, naknade šteta i kapitalne pomoći	3.400,00 3.400,00	0,00 0,00	3.400,00 3.400,00	100,00 100,00
A100417	FINANCIRANJE PRODUŽENOG BORAVKA UČENIKA U OSNOVNIM ŠKOLAMA NA PODRUČJU OPĆINE VIDOVEC	104.700,00	0,00	104.700,00	100,00
0912	Osnovno obrazovanje				
3	Rashodi poslovanja	104.700,00	0,00	104.700,00	100,00
	11 Opći prihodi i primici	104.700,00	0,00	104.700,00	100,00
36	Pomoći dane u inozemstvo i unutar općeg proračuna	104.700,00	0,00	104.700,00	100,00
RAZDJEL	005 OSTALI KORISNICI	3.231.170,00	160.190,00	3.391.360,00	104,96
00501	KULTURA	221.030,00	0,00	221.030,00	100,00
PROGRAM	1005 OSTALI KORISNICI	221.030,00	0,00	221.030,00	100,00
A100501	KULTURA	221.030,00	0,00	221.030,00	100,00
0820	Službe kulture				
3	Rashodi poslovanja	120.030,00	0,00	120.030,00	100,00
	11 Opći prihodi i primici	106.030,00	0,00	106.030,00	100,00
32	Materijalni rashodi	106.030,00	0,00	106.030,00	100,00
	11 Opći prihodi i primici	14.000,00	0,00	14.000,00	100,00
38	Rashodi za donacije, kazne, naknade šteta i kapitalne pomoći	14.000,00	0,00	14.000,00	100,00
4	Rashodi za nabavu nefinancijske imovine	101.000,00	0,00	101.000,00	100,00
	11 Opći prihodi i primici	61.000,00	0,00	61.000,00	100,00
	51 Pomoći	40.000,00	0,00	40.000,00	100,00
42	Rashodi za nabavu proizvedene dugotrajne imovine	101.000,00	0,00	101.000,00	100,00
00502	CIVILNA ZAŠTITA I VATROGASTVO	1.396.830,00	17.600,00	1.414.430,00	101,26
PROGRAM	1005 OSTALI KORISNICI	66.830,00	17.600,00	84.430,00	126,34
A100503	CIVILNA ZAŠTITA I VATROGASTVO	66.830,00	17.600,00	84.430,00	126,34
0320	Usluge protupožarne zaštite				
3	Rashodi poslovanja	66.830,00	17.600,00	84.430,00	126,34
	11 Opći prihodi i primici	0,00	1.600,00	1.600,00	0,00
32	Materijalni rashodi	0,00	1.600,00	1.600,00	0,00
	11 Opći prihodi i primici	66.830,00	16.000,00	82.830,00	123,94
38	Rashodi za donacije, kazne, naknade šteta i kapitalne pomoći	66.830,00	16.000,00	82.830,00	123,94
PROGRAM	1014 IZGRADNJA VATROGASNOG DOMA NEDELJANEC	1.000.000,00	0,00	1.000.000,00	100,00
K100502	IZGRADNJA VATROGASNOG DOMA NEDELJANEC	1.000.000,00	0,00	1.000.000,00	100,00
0320	Usluge protupožarne zaštite				
4	Rashodi za nabavu nefinancijske imovine	1.000.000,00	0,00	1.000.000,00	100,00
	11 Opći prihodi i primici	250.000,00	0,00	250.000,00	100,00
	51 Pomoći	750.000,00	0,00	750.000,00	100,00
42	Rashodi za nabavu proizvedene dugotrajne imovine	1.000.000,00	0,00	1.000.000,00	100,00
PROGRAM	1015 IZGRADNJA VATROGASNOG SPREMIŠTA S PRATEĆIM SADRŽAJIMA I PARKIRALIŠTEM U VIDOVCU	330.000,00	0,00	330.000,00	100,00
K101501	IZGRADNJA VATROGASNOG SPREMIŠTA S PRATEĆIM SADRŽAJIMA I PARKIRALIŠTEM U VIDOVCU	330.000,00	0,00	330.000,00	100,00

Konto	Naziv	Plan	Povećanje/ smanjenje	1. izmjene i dopune	Indeks
1	2	3	4	5	6 (5/3)
0320	Usluge protupožarne zaštite				
4	Rashodi za nabavu nefinancijske imovine	330.000,00	0,00	330.000,00	100,00
	11 Opći prihodi i primici	80.000,00	0,00	80.000,00	100,00
	51 Pomoći	250.000,00	0,00	250.000,00	100,00
42	Rashodi za nabavu proizvedene dugotrajne imovine	330.000,00	0,00	330.000,00	100,00
00503	SOCIJALNA SKRB	198.850,00	77.850,00	276.700,00	139,15
PROGRAM	1011 NAKNADE GRAĐANIMA I KUĆANSTVIMA	198.850,00	77.850,00	276.700,00	139,15
A101101	NAKNADE GRAĐANIMA I KUĆANSTVIMA	148.850,00	47.850,00	196.700,00	132,15
1040	Obitelj i djeca				
3	Rashodi poslovanja	148.850,00	47.850,00	196.700,00	132,15
	11 Opći prihodi i primici	148.850,00	47.850,00	196.700,00	132,15
37	Naknade građanima i kućanstvima na temelju osiguranja i druge naknade	148.850,00	47.850,00	196.700,00	132,15
A101102	KAPITALNE DONACIJE MJEŠTANIMA ZA GRADNJU I OBNOVU	50.000,00	30.000,00	80.000,00	160,00
0620	Razvoj zajednice				
3	Rashodi poslovanja	50.000,00	30.000,00	80.000,00	160,00
	11 Opći prihodi i primici	50.000,00	30.000,00	80.000,00	160,00
38	Rashodi za donacije, kazne, naknade šteta i kapitalne pomoći	50.000,00	30.000,00	80.000,00	160,00
00504	UDRUŽENJE GRAĐANA	33.460,00	140,00	33.600,00	100,42
PROGRAM	1005 OSTALI KORISNICI	33.460,00	140,00	33.600,00	100,42
A100502	SPORT	5.000,00	0,00	5.000,00	100,00
0810	Službe rekreacije i sporta				
3	Rashodi poslovanja	5.000,00	0,00	5.000,00	100,00
	11 Opći prihodi i primici	5.000,00	0,00	5.000,00	100,00
38	Rashodi za donacije, kazne, naknade šteta i kapitalne pomoći	5.000,00	0,00	5.000,00	100,00
A100505	OSTALI KORISNICI	28.100,00	0,00	28.100,00	100,00
0860	Rashodi za rekreaciju, kulturu i religiju koji nisu drugdje svrstani				
3	Rashodi poslovanja	28.100,00	0,00	28.100,00	100,00
	11 Opći prihodi i primici	28.100,00	0,00	28.100,00	100,00
38	Rashodi za donacije, kazne, naknade šteta i kapitalne pomoći	28.100,00	0,00	28.100,00	100,00
A100514	FINANCIRANJE ZAŠTITE OD KRIMINALITETA	360,00	140,00	500,00	138,89
0360	Rashodi za javni red i sigurnost koji nisu drugdje svrstani				
3	Rashodi poslovanja	360,00	140,00	500,00	138,89
	11 Opći prihodi i primici	360,00	140,00	500,00	138,89
38	Rashodi za donacije, kazne, naknade šteta i kapitalne pomoći	360,00	140,00	500,00	138,89
00505	SPORT	1.106.250,00	79.600,00	1.185.850,00	107,20
PROGRAM	1005 OSTALI KORISNICI	1.106.250,00	79.600,00	1.185.850,00	107,20
A100502	SPORT	284.150,00	73.600,00	357.750,00	125,90

Konto	Naziv	Plan	Povećanje/ smanjenje	1. izmjene i dopune	Indeks
1	2	3	4	5	6 (5/3)
0810	Službe rekreacije i sporta				
3	Rashodi poslovanja	129.150,00	3.600,00	132.750,00	102,79
	<i>11 Opći prihodi i primici</i>	<i>129.150,00</i>	<i>3.600,00</i>	<i>132.750,00</i>	<i>102,79</i>
38	Rashodi za donacije, kazne, naknade šteta i kapitalne pomoći	129.150,00	3.600,00	132.750,00	102,79
4	Rashodi za nabavu nefinancijske imovine	155.000,00	70.000,00	225.000,00	145,16
	<i>11 Opći prihodi i primici</i>	<i>155.000,00</i>	<i>-22.850,00</i>	<i>132.150,00</i>	<i>85,26</i>
	<i>51 Pomoći</i>	<i>0,00</i>	<i>92.850,00</i>	<i>92.850,00</i>	<i>0,00</i>
42	Rashodi za nabavu proizvedene dugotrajne imovine	155.000,00	70.000,00	225.000,00	145,16
K100501	IZGRADNJA OBJEKTA ŠDC NEDELJANEC	89.100,00	-25.000,00	64.100,00	71,94
0810	Službe rekreacije i sporta				
3	Rashodi poslovanja	49.100,00	0,00	49.100,00	100,00
	<i>11 Opći prihodi i primici</i>	<i>49.100,00</i>	<i>0,00</i>	<i>49.100,00</i>	<i>100,00</i>
32	Materijalni rashodi	49.100,00	0,00	49.100,00	100,00
4	Rashodi za nabavu nefinancijske imovine	40.000,00	-25.000,00	15.000,00	37,50
	<i>11 Opći prihodi i primici</i>	<i>40.000,00</i>	<i>-25.000,00</i>	<i>15.000,00</i>	<i>37,50</i>
42	Rashodi za nabavu proizvedene dugotrajne imovine	40.000,00	-25.000,00	15.000,00	37,50
K100502	IZGRADNJA DRUŠTVENO- SPORTSKOG CENTRA U TUŽNOM	733.000,00	31.000,00	764.000,00	104,23
0810	Službe rekreacije i sporta				
4	Rashodi za nabavu nefinancijske imovine	733.000,00	31.000,00	764.000,00	104,23
	<i>11 Opći prihodi i primici</i>	<i>83.000,00</i>	<i>121.000,00</i>	<i>204.000,00</i>	<i>245,78</i>
	<i>51 Pomoći</i>	<i>650.000,00</i>	<i>-90.000,00</i>	<i>560.000,00</i>	<i>86,15</i>
42	Rashodi za nabavu proizvedene dugotrajne imovine	733.000,00	31.000,00	764.000,00	104,23
00506	CRKVA	263.500,00	-15.000,00	248.500,00	94,31
PROGRAM	1005 OSTALI KORISNICI	263.500,00	-15.000,00	248.500,00	94,31
A100510	DONACIJA CRKVI	263.500,00	-15.000,00	248.500,00	94,31
0840	Religijske i druge službe zajednice				
3	Rashodi poslovanja	263.500,00	-15.000,00	248.500,00	94,31
	<i>11 Opći prihodi i primici</i>	<i>163.400,00</i>	<i>-15.000,00</i>	<i>148.400,00</i>	<i>90,82</i>
	<i>42 Prihodi od spomeničke rente</i>	<i>100,00</i>	<i>0,00</i>	<i>100,00</i>	<i>100,00</i>
	<i>51 Pomoći</i>	<i>100.000,00</i>	<i>0,00</i>	<i>100.000,00</i>	<i>100,00</i>
38	Rashodi za donacije, kazne, naknade šteta i kapitalne pomoći	263.500,00	-15.000,00	248.500,00	94,31
00507	CRVENI KRIŽ	11.250,00	0,00	11.250,00	100,00
PROGRAM	1005 OSTALI KORISNICI	11.250,00	0,00	11.250,00	100,00
A100508	CRVENI KRIŽ	11.250,00	0,00	11.250,00	100,00
1090	Aktivnosti socijalne zaštite koje nisu drugdje svrstane				
3	Rashodi poslovanja	11.250,00	0,00	11.250,00	100,00
	<i>11 Opći prihodi i primici</i>	<i>11.250,00</i>	<i>0,00</i>	<i>11.250,00</i>	<i>100,00</i>
38	Rashodi za donacije, kazne, naknade šteta i kapitalne pomoći	11.250,00	0,00	11.250,00	100,00
UKUPNO RASHODI I IZDACI		9.209.646,00	398.229,80	9.607.875,80	104,32

Članak 4.

Članak 4. Proračuna mijenja se i glasi:

1. izmjene i dopune Proračuna Općine Vidovec za 2025. godinu i projekcije za 2026. i 2027. godinu stupaju na snagu osmog dana od dana objave u »Službenom vjesniku Varaždinske županije«.

KLASA: 400-01/24-01/04
URBROJ: 2186/10-01/1-25-24
Vidovec, 18. ožujka 2025.

Predsjednik Općinskog vijeća
Krunoslav Bistrović, v.r.

25.

Na temelju članka 37. Zakona o proračunu (»Narodne novine«, broj 144/21) i članka 31. Statuta Općine Vidovec (»Službeni vjesnik Varaždinske županije«, broj 20/21), Općinsko vijeće Općine Vidovec na svojoj 36. sjednici održanoj dana 18. ožujka 2025. godine, donosi

1. IZMJENE I DOPUNE
Višegodišnjeg plana uravnoteženja
proračuna Općine Vidovec za razdoblje
2025. - 2027. godine

Članak 1.

U Višegodišnjem planu uravnoteženja proračuna Općine Vidovec za razdoblje 2025.-2027. godine (»Službeni vjesnik Varaždinske županije«, broj 109/24) u članku 2., u stavku 1 iznos od »-350.000,00 eura«, zamjenjuje se iznosom »-672.448,60 eura«.

Članak 2.

U Višegodišnjem planu uravnoteženja proračuna Općine Vidovec za razdoblje 2025.-2027. godine (»Službeni vjesnik Varaždinske županije«, broj 109/24) u članku 3. iznosi za pokriće proračunskog manjka planiraju se Proračunom za 2025. i projekcijama za 2026. i 2027. sljedećom dinamikom:

- **2025. godina: -422.448,60 eura**
- **2026. godina: -200.000,00 eura**
- **2027. godina: -50.000,00 eura**

Članak 3.

Iznos pokrića proračunskog manjka za 2025. godinu u iznosu od -422.448,60 eura uvrstit će se u Izmjene i dopune Proračuna Općine Vidovec za 2025. godinu.

Članak 4.

Ostali članci iz Višegodišnjeg plana uravnoteženja proračuna Općine Vidovec za razdoblje 2025.-2027. godine (»Službeni vjesnik Varaždinske županije«, broj 109/24) ostaju nepromijenjeni.

Članak 5.

Ove 1. izmjene i dopune Višegodišnjeg plana uravnoteženja proračuna Općine Vidovec za razdoblje 2025.-2027. godine stupaju na snagu osmog dana od dana objave u »Službenom vjesniku Varaždinske županije«.

KLASA: 400-01/24-01/06
URBROJ: 2186-10-01/1-25-06
Vidovec, 18. ožujka 2025.

Predsjednik Općinskog vijeća
Krunoslav Bistrović, v.r.

26.

Temeljem članka 67. Zakona o komunalnom gospodarstvu (»Narodne novine«, broj 68/18, 110/18, 32/20 i 145/24) i članka 31. Statuta Općine Vidovec (»Službeni vjesnik Varaždinske županije«, broj 20/21), Općinsko vijeće Općine Vidovec na 36. sjednici održanoj dana 18. ožujka 2025. godine, donosi

1. IZMJENE I DOPUNE
Programa gradnje objekata i uređaja komunalne
infrastrukture na području Općine Vidovec
za 2025. godinu

Članak 1.

U Programu gradnje objekata i uređaja komunalne infrastrukture na području Općine Vidovec za 2025. godinu (»Službeni vjesnik Varaždinske županije«, broj 109/24) u članku 1. stavak 3 iznos »1.825.000,00 €«, zamjenjuje se iznosom »1.844.000,00 €.«

Članak 2.

U Programu gradnje objekata i uređaja komunalne infrastrukture na području Općine Vidovec za 2025. godinu (»Službeni vjesnik Varaždinske županije«, broj 109/24) u članku 3. stavku 5 iznos »1.418.000,00 €« zamjenjuje se iznosom »1.415.000,00 €«, a u tablici mijenja se:

Redni broj 3. »Izgradnja uspornika-Zamlača, iznos 3.000,00 €« briše se, a redni broj 4., 5., 6., 7. i 8. postaju 3., 4., 5., 6. i 7. te glase:

3.	Produžetak nogostupa u Ulici Vladimira Nazora u Vidovcu	65.000,00 €
4.	Nogostup Noviška ulica	170.000,00 €
5.	Rekonstrukcija mosta Črna mlaka	30.000,00 €
6.	Izgradnja parkirališta u Školskoj ulici u Vidovcu	300.000,00 €
7.	Kapitalne pomoći izvanproračunskim korisnicima županijskih, gradskih i općinskih proračuna - ŽUC za nogostup	50.000,00 €

Članak 3.

U Programu gradnje objekata i uređaja komunalne infrastrukture na području Općine Vidovec za 2025. godinu (»Službeni vjesnik Varaždinske županije«, broj 109/24) u članku 4. stavku 2. iznos »80.000,00 €« zamjenjuje se iznosom »102.000,00 €«, a u tablici mijenja se:

Redni broj 2. »Izgradnja ograde na mjesnom groblju u Vidovcu, iznos »60.000,00 €« zamjenjuje se iznosom »82.000,00 €«.

Članak 4.

U Programu gradnje objekata i uređaja komunalne infrastrukture na području Općine Vidovec za 2025. godinu (»Službeni vjesnik Varaždinske županije«, broj 109/24) u članku 5. u tablici mijenja se:

Redni broj 2. »Dokumenti prostornog uređenja (prostorni planovi i ostalo)« dodaje se »-III. izmjene«, a iznos »5.000,00 €« zamjenjuje se iznosom »30.000,00 €«.

Redni broj 3. »Dokumenti prostornog uređenja (prostorni planovi i ostalo) - transformacija prostornog plana, iznos »25.000,00 €« briše se, a redni broj 4., 5. i 6. postaju 3., 4. i 5. te tablica glasi:

IZRADA PROJEKTNE DOKUMENTACIJE		
	Opis	Iznos
1.	Izrada studija i projekata za potrebe Općine	70.000,00 €
2.	Dokumenti prostornog uređenja (prostorni planovi i ostalo) - III. izmjene	30.000,00 €
3.	Izrada projektne dokumentacije - Društveno poslovni centar Vidovec	33.000,00 €
4.	Izrada projektne dokumentacije za izgradnju vatrogasnog spremišta s pratećim sadržajima i parkiralištem u Vidovcu	30.000,00 €
5.	Izrada projektne dokumentacije Sportski centar Tužno	33.000,00 €
Izvor financiranja:		
Proračun Općine Vidovec		
011 - Opći prihodi i primici / Naknade za zadržavanje nezakonito izgrađenih zgrada u prostoru		
043 - Ostali prihodi za posebne namjene - komunalni doprinos		

Članak 5.

Svi ostali članci iz Programa gradnje objekata i uređaja komunalne infrastrukture na području Općine Vidovec za 2025. godinu (»Službeni vjesnik Varaždinske županije«, broj 109/24) ostaju nepromijenjeni.

Članak 6.

Ove 1. izmjene i dopune Programa gradnje objekata i uređaja komunalne infrastrukture na području Općine Vidovec za 2025. godinu stupaju na snagu osmog dana od dana objave u »Službenom vjesniku Varaždinske županije«.

KLASA: 400-02/24-01/03
URBROJ: 2186-10-01/1-25-12
Vidovec, 18. ožujka 2025.

Predsjednik Općinskog vijeća
Krunoslav Bistrović, v.r.

27.

Na temelju članka 72. Zakona o komunalnom gospodarstvu (»Narodne novine«, broj 68/18, 110/18, 32/20 i 145/24) i članka 31. Statuta Općine Vidovec (»Službeni vjesnik Varaždinske županije«, broj 20/21) Općinsko vijeće Općine Vidovec na 36. sjednici održanoj dana 18. ožujka 2025. godine, donosi

1. IZMJENE I DOPUNE**Programa održavanja komunalne
infrastrukture na području Općine Vidovec
za 2025. godinu**

Članak 1.

U Programu održavanja komunalne infrastrukture na području Općine Vidovec za 2025. godinu (»Službeni vjesnik Varaždinske županije«, broj 109/24) u članku 1. stavak 1 sveukupni iznos »1.017.360,00 €« zamjenjuje se iznosom »1.158.360,00 €«.

Članak 2.

U Programu održavanja komunalne infrastrukture na području Općine Vidovec za 2025. godinu (»Službeni vjesnik Varaždinske županije«, broj 109/24) u članku 5. stavak 2 iznos od 192.160,00 € zamjenjuje se iznosom od 274.160,00 €, u tablici mijenja se:

redni broj 4. iznos od »20.000,00€« zamjenjuje se iznosom od »30.000,00 €«,

redni broj 8. iznos od »20.000,00€« zamjenjuje se iznosom od »35.000,00 €«,

redni broj 11. iznos od »3.000,00€« zamjenjuje se iznosom od »10.000,00 €«,

te se u tablici dodaje redni broj 17., 18. i 19. koji glase:

17.	Ostale komunalne usluge - usluga spajanja kanalizacijskog priključka	20.000,00 €
18.	Rasvjeta kod dječjeg igrališta u naselju Tužno	20.000,00 €
19.	Sustav videonadzora kod igrališta u naselju Tužno	10.000,00 €

Članak 3.

U Programu održavanja komunalne infrastrukture na području Općine Vidovec za 2025. godinu (»Službeni vjesnik Varaždinske županije«, broj 109/24) u članku 7. stavak 2. iznos od »506.700,00 €« zamjenjuje se iznosom od »565.700,00 €«.

U tablici kod rednog broja 8. dodaju se riječi »i spomen ploče« te glasi:

8.	Izgradnja spomenika i spomen ploče hrvatskim braniteljima	20.000,00 €
----	---	-------------

te se dodaje redni broj 11 koji glasi:

11.	Oprema - Pametni pješački prijelaz	59.000,00 €
-----	------------------------------------	-------------

Članak 4.

Svi ostali članci iz Programa održavanja komunalne infrastrukture na području Općine Vidovec za 2025. godinu (»Službeni vjesnik Varaždinske županije«, broj 109/24) ostaju nepromijenjeni.

Članak 5.

Ove 1. izmjene i dopune Programa održavanja komunalne infrastrukture na području Općine Vidovec za 2025. godinu stupaju na snagu osmog dana od dana objave u »Službenom vjesniku Varaždinske županije«.

KLASA: 400-02/24-01/03
URBROJ: 2186-10-01/1-25-13
Vidovec, 18. ožujka 2025.

Predsjednik Općinskog vijeća
Krunoslav Bistровić, v.r.

28.

Na temelju članka 31. Statuta Općine Vidovec (»Službeni vjesnik Varaždinske županije«, broj 20/21) Općinsko vijeće Općine Vidovec na 36. sjednici održanoj dana 18. ožujka 2025. godine, donosi

1. IZMJENE I DOPUNE Programa javnih potreba Općine Vidovec za 2025. godinu

Članak 1.

U Programu javnih potreba Općine Vidovec za 2025. godinu (»Službeni vjesnik Varaždinske županije«, broj 109/24) u članku 1. stavak 1 iznos »1.920.670,00 €«, zamjenjuje se iznosom »**2.049.860,00 €**«.

Članak 2.

U Programu javnih potreba Općine Vidovec za 2025. godinu (»Službeni vjesnik Varaždinske županije«, broj 109/24) u članku 2. stavak 3 iznos »198.850,00 €«, zamjenjuje se iznosom »276.700,00 €«, a u tablici mijenja se:

redni broj 1. iznos od »54.150,00€« zamjenjuje se iznosom od »41.700,00 €«,

redni broj 6. iznos od »10.700,00€« zamjenjuje se iznosom od »18.000,00 €«,

redni broj 7. iznos od »27.000,00€« zamjenjuje se iznosom od »80.000,00 €«,

te se dodaju redni brojevi 11. i 12. koji glase:

11.	Ostale kapitalne donacije građanima i kućanstvima - komunalno opremanje sukladno Zakonu o hrvatskim braniteljima	10.000,00 €
12.	Ostale kapitalne donacije građanima i kućanstvima	20.000,00 €

U opisnom dijelu iza točke 10. dodaju se točke 11. i 12. koje glase:

11. Ostale kapitalne donacije građanima i kućanstvima - komunalno opremanje sukladno Zakonu o hrvatskim braniteljima

Sukladno članku 86. i 87. Zakona o hrvatskim braniteljima iz Domovinskog rata i članovima njihovih obitelji jedinica lokalne samouprave dužna im je financirati komunalno opremanje.

12. Ostale kapitalne donacije građanima i kućanstvima

Ostale kapitalne donacije građanima i kućanstvima odnose se na kapitalne donacije mještanima Općine Vidovec za priključenje na kanalizaciju, konkretno na sufinanciranje nabavki pumpi

Članak 3.

U Programu Javnih potreba Općine Vidovec za 2025. godinu (»Službeni vjesnik Varaždinske županije«, broj 109/24) u članku 3. stavak 1 iznos » 263.500,00 €«, zamjenjuje se iznosom »248.500,00 €«, a u tablici se mijenja:

Redni broj 5. »Kapitalne donacije vjerskim zajednicama - Župa sv. Vida Vidovec - Donacija za izgradnju sanitarnog čvora 30.000,00 €« i 6. »Kapitalne donacije vjerskim zajednicama - Župa sv. Margarete za crkvu sv. Antuna - Donacija za izgradnju sanitarnog čvora 25.000,00 €« se brišu, redni broj 7. postaje redni broj 5. i glasi: »Kapitalne donacije vjerskim zajednicama - Donacija za izradu dokumentacije - Tužno, crkva sv. Antuna 5.000,00€« te se dodaje redni broj 6. koji glasi:

6.	Kapitalne donacije vjerskim zajednicama - Donacija župi Vidovec za uklanjanje objekta kod crkve u Nedeljancu te projektiranje okoliša i parkinga i izgradnju ograde	40.000,00 €
----	---	-------------

Članak 4.

U Programu javnih potreba Općine Vidovec za 2025. godinu (»Službeni vjesnik Varaždinske županije«, broj 109/24) u članku 4. stavak 5 iznos »335.250,00 €«, zamjenjuje se iznosom »383.850,00 €«, a u tablici mijenja se:

Kod rednog broja 4. dodaju se riječi »i zaštitne mreže« te glasi:

4.	NK Sloboda Tužno - Donacija za izgradnju ograde i zaštitne mreže oko igrališta	55.000,00 €
----	--	-------------

redni broj 11. iznos od »80.000,00€« zamjenjuje se iznosom od »150.000,00 €«,

kod rednog broja 12. dodaju se riječi »i zaštitne mreže« te glasi:

12.	Ostali nespomenuti građevinski objekti - Izgradnja ograde i zaštitne mreže oko igrališta NK Budućnost Vidovec	55.000,00 €
-----	---	-------------

briše se redni broj 14. »Ostali nespomenut građevinski objekti - Sanitarni čvor kod SDC Nedeljanec 25.000,00€«, a redni broj 15. postaje 14. te glasi:

14.	Ostala komunikacijska oprema - Sustav videonadzora - SDC Nedeljanec	15.000,00 €
-----	---	-------------

te se dodaje redni broj 15. koji glasi:

15.	Tekuće donacije sportskim društvima - Donacija NK Budućnost Vidovec za nabavu kosilice	3.600,00 €
-----	--	------------

U opisnom dijelu točka 15. postaje točka 14., a točka 15. glasi:

15. Tekuće donacije sportskim društvima - Donacija NK Budućnost Vidovec za nabavu kosilice

Nogometnom klubu NK Budućnost Vidovec planira se isplata donacije za nabavu kosilice za potrebe održavanja igrališta nogometnog kluba.

Članak 5.

U Programu javnih potreba Općine Vidovec za 2025. godinu (»Službeni vjesnik Varaždinske županije«, broj 109/24) u članku 5. stavak 1 iznos » 66.830,00 €«, zamjenjuje se iznosom »84.430,00 €«, a u tablici dodaju se redni brojevi 8. i 9. koji glase:

8.	Ostale tekuće donacije - Donacija DVD-u Tužno za izgradnju vanjske ograde i ugradnju klima uređaja	16.000,00 €
9.	Premije osiguranja prijevoznih sredstava - premija kasko osiguranja za vatrogasno vozilo	1.600,00 €

Članak 6.

U Programu javnih potreba Općine Vidovec za 2025. godinu (»Službeni vjesnik Varaždinske županije«, broj 109/24) u članku 7. stavak 1 iznos »28.460,00 €«, zamjenjuje se iznosom »28.600,00 €«, a u tablici mijenja se:

redni broj 3. iznos od »360,00€« zamjenjuje se iznosom od »500,00 €«.

Članak 7.

Svi ostali članci iz Programa javnih potreba Općine Vidovec za 2025. godinu (»Službeni vjesnik Varaždinske županije«, broj 109/24) ostaju nepromijenjeni i usklađeni su sa zakonskim aktima.

Članak 8.

Ove 1. izmjene i dopune Programa javnih potreba Općine Vidovec za 2025. godinu stupaju na snagu osmog dana od dana objave u »Službenom vjesniku Varaždinske županije«.

KLASA: 400-02/24-01/03
URBROJ: 2186-10-01/1-25-14
Vidovec, 18. ožujka 2025.

Predsjednik Općinskog vijeća
Krunoslav Bistrović, v.r.

29.

Na temelju članka 31. Statuta Općine Vidovec (»Službeni vjesnik Varaždinske županije«, broj 20/21), Općinsko vijeće Općine Vidovec na 36. sjednici održanoj dana 18. ožujka 2025. godine, donosi

te se dodaju točke 8. i 9. koje glase:

8.	Ostali nespomenuti građevinski objekti - Mobilni sanitarni čvorovi	90.000,00 €
9.	Izgradnja dječjeg igrališta u Tužnom	181.000,00 €

U opisnom dijelu dodaje se:

8. Ostali nespomenuti građevinski objekti - Mobilni sanitarni čvorovi

Općina Vidovec planira nabaviti tri mobilna sanitarna čvora koji bi bili smješteni kod crkve u Vidovcu, kod crkve u Tužnom te kod igrališta SDC Nedeljane.

9. Izgradnja dječjeg igrališta u Tužnom

U sklopu projekta izgradnje društveno-sportskog centra u Tužnom Općina Vidovec planira izgradnju i postavljanje dječjeg igrališta i parka.

Članak 3.

Svi ostali članci iz Programa gradnje objekata društvene infrastrukture na području Općine Vidovec za 2025. godinu (»Službeni vjesnik Varaždinske županije«, broj 109/24) ostaju nepromijenjeni.

Članak 4.

Ove 1. izmjene i dopune Programa gradnje objekata društvene infrastrukture na području Općine Vidovec za 2025. godinu stupaju na snagu osmog dana od dana objave u »Službenom vjesniku Varaždinske županije«.

KLASA: 400-02/24-01/04
URBROJ: 2186-10-01/1-25-06
Vidovec, 18. ožujka 2025.

Predsjednik Općinskog vijeća
Krunoslav Bistrović, v.r.

1. IZMJENE I DOPUNE**Programa gradnje objekata društvene infrastrukture na području Općine Vidovec za 2025. godinu**

Članak 1.

U Programu gradnje objekata društvene infrastrukture na području Općine Vidovec za 2025. godinu (»Službeni vjesnik Varaždinske županije«, broj 109/24) u članku 1. stavak 1 iznos »2.390.000,00 €«, zamjenjuje se iznosom »**2.481.000,00 €**«.

Članak 2.

U Programu gradnje objekata društvene infrastrukture na području Općine Vidovec za 2025. godinu (»Službeni vjesnik Varaždinske županije«, broj 109/24) u članku 2., u tablici mijenja se:

Redni broj 3., iznos »700.000,00 €« zamjenjuje se iznosom »520.000,00 €«.

30.

Na temelju članka 35. stavka 1. točke 4., članka 53. stavka 4. Zakona o lokalnoj i područnoj (regionalnoj) samoupravi (»Narodne novine«, broj 33/01, 60/01, 129/05, 109/07, 125/08, 36/09, 36/09, 150/11, 144/12, 19/13, 137/15, 123/17, 98/19, 144/20), članka 31. Statuta Općine Vidovec (»Službeni vjesnik Općine Varaždinske županije« broj 20/21), Općinsko vijeće Općine Vidovec na svojoj 36. sjednici održanoj dana 18. ožujka 2025. godine, donosi

ODLUKU**o ustrojstvu i djelokrugu Jedinственог управног одјела Опćине Vidovec****I. OPĆE ODREDBE**

Članak 1.

Ovom Odlukom uređuje se ustrojstvo i djelokrug rada upravnog tijela Općine Vidovec, organiziranog kao Jedinствени управни одјел Općine Vidovec (u daljnjem tekstu: Jedinствени управни одјел).

Članak 2.

Riječi i pojmovi koji imaju rodno značenje korišteni u ovoj Odluci, odnose se jednako na muški i ženski rod, bez obzira jesu li korišteni u muškom ili ženskom rodu.

Članak 3.

Jedinствени управни одјел obavlja poslove iz samoupravnog djelokruga Općine Vidovec (u daljnjem tekstu: Općine) kao i obavljanje povjerenih poslova državne uprave.

Članak 4.

Jedinstveni upravni odjel pri obavljanju poslova iz članka 3. ove Odluke izvršava sve upravne, stručne i druge poslove i to naročito:

1. izrada nacрта općih i pojedinačnih akata koje donose Općinsko vijeće i općinski načelnik,
2. provedba, primjena i nadzor nad provedbom općih i pojedinačnih akata Općinskog vijeća, općinskog načelnika i upravnog tijela,
3. praćenje stanja u područjima obuhvaćenima samoupravnim djelokrugom Općine te predlaganje mjera poboljšanja stanja,
4. izrada stručnih analiza i procjena, razvojnih programa i drugih podloga za poticanje razvoja Općine te sudjelovanje u pripremi razvojnih projekata od interesa za Općinu,
5. provedba upravnog postupka i rješavanje o pravima, obvezama ili pravnim interesima fizičke ili pravne osobe te drugih stranaka neposrednom primjenom mjerodavnih zakona, drugih propisa i općih akata kojima se uređuje odgovarajuće upravno područje,
6. pružanje stručne pomoći općinskom načelniku i Općinskom vijeću u obavljanju poslova iz njihove zakonske nadležnosti,
7. zastupanje Općine u postupcima pred tijelima državne uprave, drugim državnim tijelima, tijelima drugih jedinica lokalne te jedinica područne (regionalne) samouprave, pravnim osobama s javnim ovlastima, redovnim i specijaliziranim sudovima, pravosudnim tijelima, drugim tijelima državne vlasti i javnopravnim tijelima, a sve u skladu sa zakonskim ovlaštenjima ili opunomoćenjem od strane općinskog načelnika,
8. priprema prijedloga za rad te praćenje djelovanja, poslovanja i rada ustanova i trgovačkih društava kojima je osnivač Općina, odnosno u kojima Općina ima osnivačka prava ili je imatelj poslovnog udjela, odnosno dionica,
9. predlaganje mjera za gospodarenje imovinom Općine u skladu s mjerodavnim propisima, pažnjom dobrog gospodara,
10. poduzimanje svih mjera u svrhu ostvarenja te naplate prihoda i potraživanja Općine, kao i ispunjenja osnovanih obveza Općine, istovremeno zaštitom imovinskih i drugih Općine, a u skladu s načelima fiskalne odgovornosti,
11. predlaganje i poduzimanje mjera te aktivnosti suradnje i pristupanja odgovarajućim udruženjima s drugim jedinicama lokalne samouprave, jedinicama područne (regionalne) samouprave, tijelima središnje državne uprave i javnopravnim tijelima, jedinicama lokalne samouprave i državnim te javnopravnim tijelima stranih država,
12. poduzimanje mjera te unapređenje suradnje upravnog tijela općine, ustanova i trgovačkih društava u kojima je osnivač Općina s građanima, udruženjima građana, organizacijama civilnog društva i drugim pravnim osobama, a sve u cilju što potpunijeg i učinkovitijeg ostvarenja prava i ispunjenja obveza građana i pravnih osoba,

13. obavljanje poslova vezanih uz unutarnju organizaciju te službeničke i namješteničke odnose u Jedinstvenom upravnom odjelu Općine,
14. obavljanje drugih poslova određenih zakonom, aktima Općinskog vijeća i općinskog načelnika u ostvarenju samoupravnog djelokruga Općine, i to naročito u područjima: uređenje naselja i stanovanje, prostorno i urbanističko planiranje, komunalno gospodarstvo, briga o djeci, socijalna skrb, primarna zdravstvena zaštita, odgoj i osnovno obrazovanje, kultura, tjelesna kultura i sport, zaštita potrošača, zaštita i unapređenje prirodnog okoliša, protupožarna i civilna zaštita, promet i drugo.

Članak 5.

Općinski načelnik usmjerava djelovanje Jedinstvenog upravnog odjela u obavljanju poslova iz njegovog samoupravnog djelokruga i nadzire njegov rad.

Članak 6.

Na zgradi u kojoj je smješten Jedinstveni upravni odjel mora biti istaknuta natpisna ploča s nazivom Jedinstvenog upravnog odjela i sadržajem utvrđenim posebnim propisima.

Jedinstveni upravni odjel ima svoj pečat čiji je sadržaj utvrđen posebnim propisom.

Akti Jedinstvenog upravnog odjela u zaglavlju moraju sadržavati grb Republike Hrvatske, naziv Republika Hrvatska, Varaždinska županija, Općina Vidovec, Jedinstveni upravni odjel, klasu, urudžbeni broj, mjesto i datum izrade akta.

Članak 7.

U cilju učinkovitijeg izvršavanja poslova općinske uprave unutar Jedinstvenog upravnog odjela osnivaju se unutarnje ustrojstvene jedinice - odsjeci (u daljnjem tekstu: odsjeci) i to:

1. Odsjek za opće i administrativne poslove, društvene djelatnosti te EU fondove,
2. Odsjek za financije, proračun i računovodstvo,
3. Odsjek za prostorno uređenje i komunalne djelatnosti.

Članak 8.

U Odsjeku za opće i administrativne poslove, društvene djelatnosti te EU fondove obavljaju se naročito sljedeći poslovi:

1. organizacijski, administrativno-tehnički, protokolarni poslovi, poslovi odnosa s javnošću za potrebe općinskog načelnika i Općinskog vijeća te njegovih radnih tijela,
2. praćenje natječaja koji se odnose na mogućnost apliciranja za dobivanje sredstava iz pretpripravnih i strukturnih fondova iz EU te nacionalnih fondova;
3. suradnja s tijelima državne uprave, tijelima Europske komisije i drugim međunarodnim i nacionalnim tijelima vezano uz pitanja pretpri-

- stupne pomoći EU te uz pitanja regionalnog razvoja i međunarodne suradnje;
4. izrada dokumentacije potrebne za prijavu projekata na EU i nacionalne fondove
 5. administrativni poslovi sazivanja i pripreme sjednica Općinskog vijeća i radnih tijela, priprema tonskog zapisa i zapisnika sa sjednica Općinskog vijeća i radnih tijela, administrativna obrada akata koje donosi Općinsko vijeće i općinskog načelnika, objavljivanje akata donijetih od strane Općinskog vijeće i općinskog načelnika,
 6. poslovi informiranja javnosti putem sredstava javnog priopćavanja, internetskih stranica, oglasne ploče i drugih medija,
 7. vođenje brige o ažuriranju internetske stranice,
 8. poslovi vođenja pisarnice, urudžbenog zapisnika, zaprimanja i otpreme pošte, arhive i drugi poslovi uredskog poslovanja,
 9. priprema i organizacija svečane sjednice Općinskog vijeća i drugih manifestacija značajnih za Općinu Vidovec,
 10. usmena i pisana komunikacija s udrugama građana, organizacijama civilnog društva, ustanovama, pravnim i fizičkim osobama o pitanjima iz samoupravnog djelokruga Općine,
 11. priprema i provedba javnih poziva za dodjelu subvencija i potpora Općine organizacijama civilnog društva, javnim ustanovama, drugim pravnim i fizičkim osobama,
 12. priprema dopisa, izvještaja, analiza, odluka rješenja i drugih pojedinačnih i općih akata i pravnih poslova iz područja društvenih djelatnosti,
 13. vođenje postupka za ostvarivanje prava na naknadu za novorođeno dijete,
 14. obavljanje poslova vezanih uz civilnu i protupožarnu zaštitu, te zaštitu od prirodnih nepogoda, uključujući izradu i pripremu svih potrebnih odluka, prijedloga, zaključaka, općih i pojedinačnih akata i pravnih poslova;
 15. vođenje evidencije te upis u sustav podataka o proglašenoj prirodnoj nepogodi,
 16. administrativni, tehnički i organizacijski poslovi koji obuhvaćaju provedbu izbora svih razina,
 17. tehnički, organizacijski, opći upravni i administrativni poslovi potrebni za ispunjenje obveza iz samoupravnog djelokruga Općine, a koji nisu u djelokrugu drugih odsjeka,
 18. poslovi održavanja i davanja na privremeno korištenje prostora u vlasništvu Općine,
 19. provođenje postupaka jednostavne i javne nabave,
 20. vođenje cjelokupnog postupka za povjeravanje obavljanja komunalnih djelatnosti,
 21. obavljanje drugih poslova određenih zakonom, aktima Općinskog vijeća i općinskog načelnika ili naloženih i povjerenih od strane pročelnika Jedinstvenog upravnog odjela.
 22. vođenje propisanih evidencija o službenicima upravnog tijela te drugim osobama koje

se s Općinom i/ili upravnim tijelom nalaze u službeničkom ili obveznopravnom odnosu na temelju ugovora o djelu, ugovora o autorskom honoraru, stručnom osposobljavanju, izvršenju javnih radova, radova za opće dobro,

23. vođenje upravnog postupka za potrebe rješavanja o pravima, obvezama i pravnim interesima fizičkih i pravnih osoba te drugih stranaka,
24. vođenje evidencija o imovini Općine, pokretanje i vođenje postupaka uređenja imovinsko-pravnog statusa nekretnina i pokretnina u vlasništvu Općine, upravljanje imovinom, uključujući praćenje stanja, pripremu odluka, pravilnika, izvještaja, rješenja i drugih općih i pojedinačnih akata i pravnih poslova.

Članak 9.

U Odsjeku za financije, proračun i računovodstvo, obavljaju se naročito sljedeći poslovi:

1. računovodstveno-knjigovodstveni poslovi i poslovi financijskog poslovanja, uključujući vođenje svih poslovnih knjiga, analitika i drugih propisanih evidencija,
2. poslovi proračuna, uključujući stručne analize i praćenje prihoda i rashoda Općine, praćenje likvidnosti Općine, izrada nacrtu proračuna i proračunskih dokumenata te njihovih izmjena i dopuna,
3. priprema i izrada nacrtu te prijedloga izvještaja o izvršenju proračuna, praćenje izvršenja proračuna, praćenje stanja i obavještavanje općinskog načelnika o svim financijskim okolnostima proračunskog poslovanja,
4. priprema i izrada svih financijskih i statističkih izvješća, drugih propisanih računovodstveno-knjigovodstvenih izvještaja, evidencija i analiza,
5. poslovi vezani uz zaduživanje Općine, izdavanje jamstava, suglasnosti na zaduživanje trgovačkim društvima i ustanovama čiji je osnivač Općina,
6. poslovi obračuna i isplate plaća i naknada službenicima i namještenicima, te općinskom načelniku, obračun i isplata naknade predsjedniku Općinskog vijeća, naknada općinskim vijećnicima i članovima radnih skupina, naknada iz sklopljenih ugovora o djelu i ugovora o autorskom honoraru te drugih sličnih davanja,
7. poslovi obračuna i isplata na temelju ovjerenih računa, zaključaka, ugovora i drugih naloga za plaćanje u skladu s računovodstvenim propisima i internim aktima Općine,
8. priprema i izrada nacrtu i prijedloga odluka i drugih akata Općinskog vijeća i općinskog načelnika iz područja proračuna, računovodstva i financija,
9. usmena i pisana komunikacija sa strankama, pravnim i fizičkim osobama u rješavanju pitanja iz područja proračuna, financija i računovodstva,
10. priprema dopisa, izvještaja, analiza, odluka, rješenja i drugih općih i pojedinačnih akata iz područja proračuna, računovodstva i financija,

11. obavljanje drugih poslova određenih zakonom, aktima Općinskog vijeća i općinskog načelnika ili naloženih i povjerenih od strane pročelnika Jedinственог управног одјела.

Članak 10.

U Odsjeku za prostorno uređenje i komunalne djelatnosti obavljaju se naročito sljedeći poslovi:

1. obavljanje poslova zaštite okoliša te održivoг gospodarjenje otpadom, uključujući praćenje stanja, izradu stručnih analiza i izvještaja o stanju u sustavu gospodarjenja otpadom te pisanu i usmenu komunikaciju s građanima, pravnim osobama kao i s pravnom osobom kojoj je povjereno obavljanje djelatnosti skupljanja otpada,
2. obavljanje svih poslova uređenja naselja, planiranja te provedbe modernizacije, izgradnje i održavanja objekata i uređaja komunalne infrastrukture te nerazvrstanih cesta u vlasništvu te pod upravljanjem Općine, uključujući izradu svih propisanih planova, programa, evidencija, izvještaja i drugih akata,
3. rješavanje imovinsko-pravnih i statusnih pitanja vezanih uz objekte i uređaje komunalne infrastrukture te nerazvrstane ceste,
4. obavljanje svih poslova komunalnog gospodarstva, u područjima održavanja nerazvrstanih cesta, javnih površina na kojima nije dopušten promet motornim vozilima, građevina javne odvodnje oborinskih voda, javnih zelenih površina, građevina, uređaja i predmeta javne namjene, groblja i krematorija unutar groblja, održavanje čistoće javnih površina i održavanje javne rasvjete, parkiranja na uređenim javnim površinama, obavljanju dimnjačarskih poslova, uključujući praćenje stanja, pripremu potrebnih odluka, izvještaja, programa, planova i drugih akata, ugovora i očitovanja volje, nadzor nad obavljanjem djelatnosti izgradnje i održavanja komunalne infrastrukture,
5. poslovi upravljanja, održavanja i izgradnje građevina i uređaja javne, društvene i prometne infrastrukture u vlasništvu ili pod upravljanjem Općine, uključujući praćenje stanja, pripremu potrebnih odluka, izvještaja, programa, planova i drugih akata,
6. priprema i provedba projekata izgradnje, rekonstrukcije, modernizacije i uređenja objekata i uređaja komunalne, društvene, javne i druge infrastrukture, zelenih površina, građevina i nekretnina u vlasništvu Općine, uključujući pripremu projektnе i tehničke dokumentacije, pripremu pravnih poslova i drugih očitovanja volje, nadzor nad provedbom sklopljenih pravnih poslova,
7. obavljanje poslova komunalnog redarstva, uključujući praćenje stanja, primanje i obradu prijave, pokretanje postupaka po službenoj dužnosti, nadzor nad ispunjavanjem odredbi komunalnog reda i drugih mjerodavnih propisa čiji je nadzor stavljen u nadležnost komunalnog redarstva, izdavanje mandatnih kazni, priprema i podnošenje prijedloga za pokretanje prekršajnog postupka,
8. obavljanje poslova prometnog redarstva, uključujući praćenje stanja, primanje i obradu prijave, pokretanje postupaka po službenoj dužnosti, nadzor nad ispunjavanjem odredbi prometnog reda i drugih mjerodavnih propisa čiji je nadzor stavljen u nadležnost prometnog redarstva, izdavanje mandatnih kazni, priprema i podnošenje prijedloga za pokretanje prekršajnog postupka,
9. obavljanje poslova poljoprivrednog redarstva, uključujući praćenje stanja, primanje i obradu prijave, pokretanje postupaka po službenoj dužnosti, nadzor nad ispunjavanjem odredbi poljoprivrednog reda i drugih mjerodavnih propisa čiji je nadzor stavljen u nadležnost poljoprivrednog redarstva, izdavanje mandatnih kazni, priprema i podnošenje prijedloga za pokretanje prekršajnog postupka,
10. obavljanje svih poslova vezanih uz zaštitu životinja, uključujući pripremu svih odluka, izvještaja, drugih općih i pojedinačnih akata i pravnih poslova,
11. priprema dopisa, izvještaja, analiza, odluka, rješenja i drugih pojedinačnih i općih akata iz područja komunalnog gospodarstva i upravljanja imovinom Općine,
12. usmena i pisana komunikacija sa strankama, pravnim i fizičkim osobama u rješavanju pitanja iz područja komunalnih djelatnosti, prostornog uređenja i imovine,
13. vođenje upravnog postupka za potrebe rješavanja o pravima, obvezama i pravnim interesima fizičkih i pravnih osoba te drugih stranaka, a iz područja komunalnih djelatnosti, prostornog uređenja i imovine,
14. izdavanje izvoda iz prostorno-planske dokumentacije Općine,
15. vođenje upravnog postupka obračuna komunalnog doprinosa i komunalne naknade
16. vođenje postupaka za davanje koncesija,
17. obavljanje drugih poslova određenih zakonom, aktima Općinskog vijeća i općinskog načelnika ili naloženih i povjerenih od strane pročelnika Jedinственог управног одјела.

Članak 11.

Jedinствени upravni odjel Općine te svaki odsjek, u svom djelokrugu, neposredno provodi zakonske i druge propise te opće akte Općinskog vijeća i općinskog načelnika, donoseći pojedinačne akte kojima se rješava o pravima, obvezama i pravnim interesima fizičkih i pravnih osoba (upravne stvari).

Obvezna je suradnja svakog pojedinog odsjeka unutar Jedinственог управног одјела u izvršavanju obveza i ovlaštenja iz samoupravnog djelokruga Općine.

Članak 12.

Upravne, stručne i druge poslove koji, prema odredbama ove Odluke, pripadaju u djelokrug Jedin-

stvenog upravnog odjela Općine, odnosno u djelokrug pojedinog odsjeka, obavljaju službenici i namještenici.

Službenici kao svoje redovito zanimanje obavljaju upravne i stručne poslove iz samoupravnog djelokruga Općine, kao i poslove državne uprave povjerene Općini, u skladu s Ustavom i zakonom, uključujući opće, administrativne, financijsko-planske, materijalno-financijske, računovodstvene, informatičke i druge stručne poslove.

Namještenici kao svoje redovito zanimanje obavljaju pomoćno - tehničke i ostale poslove čije je obavljanje potrebno radi pravodobnog i nesmetanog obavljanja poslova iz djelokruga Jedinstvenog upravnog odjela Općine.

Članak 13.

Unutarnje ustrojstvo Jedinstvenog upravnog odjela Općine i pojedinih odsjeka s nazivima i opisima pojedinih radnih mjesta, stručnim i drugim uvjetima za raspored na radna mjesta, brojem izvršitelja i drugim pitanjima od značaja za rad upravnog tijela u skladu sa Statutom Općine Vidovec i ovom Odlukom, uredit će se Pravilnikom o unutarnjem redu.

Pravilnik o unutarnjem redu za Jedinstveni upravni odjel Općine donosi općinski načelnik, prema prijedlogu pročelnika, u skladu sa zakonom.

Članak 14.

Jedinstvenim upravnim odjelom Općine upravlja pročelnik.

Pročelnika Jedinstvenog upravnog odjela imenuje općinski načelnik, na temelju provedenog javnog natječaja, u skladu s odredbama posebnog zakona kojim se uređuje službenički odnos službenika i namještenika u upravnim tijelima lokalne i područne (regionalne) samouprave.

Na prava i obveze pročelnika odgovarajuće se primjenjuju odredbe posebnog zakona kojim se uređuje radni odnos službenika i namještenika u upravnim tijelima lokalne i područne (regionalne) samouprave.

U slučaju dulje odsutnosti odnosno spriječenosti za rad, pročelnika zamjenjuje voditelj odsjeka odnosno drugi službenik odgovarajuće stručne spreme kojeg odredi općinski načelnik.

Članak 15.

Odsjecima Jedinstvenog upravnog odjela Općine rukovode voditelji odsjeka.

Ukoliko pojedini odsjek, privremeno ili u duljem vremenskom razdoblju, nema svojeg voditelja, njime neposredno rukovodi pročelnik Jedinstvenog upravnog odjela.

II. PRAVA I OBVEZE TE ODGOVORNOST ZA OBAVLJANJE POSLOVA

Članak 16.

Pročelnik Jedinstvenog upravnog odjela Općine odgovoran je za vlastiti rad i rad službenika u Jedinstvenom upravnom odjelu.

Voditelj odsjeka odgovoran je za vlastiti rad i rad službenika u odsjeku.

Članak 17.

Službenici i namještenici Jedinstvenog upravnog odjela Općine povjerene poslove obavljaju savjesno, pridržavajući se Ustava, zakona, drugih propisa i pravila struke.

Službenici i namještenici su dužni izvršavati naloge pročelnika Jedinstvenog upravnog odjela i nadređenog službenika koji se odnose na službu te bez posebnog naloga obavljati poslove, odnosno zadatke radnog mjesta na koje su raspoređeni.

Članak 18.

Na prava i obveze službenika i namještenika Jedinstvenog upravnog odjela Općine, prijam u službu i raspored na radno mjesto te odgovornost za rad odgovarajuće se primjenjuju odredbe posebnog zakona kojim se uređuje radni odnos službenika i namještenika u upravnim tijelima lokalne i područne (regionalne) samouprave.

Članak 19.

Plaću službenika i namještenika Jedinstvenog upravnog odjela Općine, u skladu s odredbama posebnog zakona, čini umnožak koeficijenta složenosti poslova radnog mjesta na koje je službenik raspoređen i osnovice za obračun plaće, uvećan za 0,5% za svaku navršenu godinu rada.

Koeficijente za obračun plaće službenika i namještenika u Jedinstvenom upravnim odjelu Općine određuje posebnom odlukom Općinsko vijeće, na prijedlog općinskog načelnika.

Koeficijenti za obračun plaće službenika i namještenika Jedinstvenog upravnog odjela Općine određuju se unutar raspona koeficijenta od 1,00 do 6,00.

Osnovicu za obračun plaće službenika i namještenika u Jedinstvenom upravnim odjelu Općine utvrđuje odlukom općinski načelnik.

III. PRIJELAZNE I ZAVRŠNE ODREDBE

Članak 20.

Općinski načelnik dužan je u roku od 60 dana od dana stupanja na snagu ove Odluke donijeti Pravilnik o unutarnjem redu Jedinstvenog upravnog odjela Općine Vidovec.

Danom stupanja na snagu ove Odluke, prestaje važiti Odluka o ustrojavanju i djelokrugu Jedinstvenog upravnog odjela Općine Vidovec objavljena u »Službenom vjesniku Općine Vidovec«, broj 5/11 i 90/21.

Članak 21.

Ova Odluka stupa na snagu prvog dana od dana objave u »Službenom vjesniku Varaždinske županije«.

KLASA: 024-04/25-01/01
URBROJ: 2186-10-01/1-25-06
Vidovec, 18. ožujka 2025.

ODLUKU

**o određivanju koeficijenata za obračun plaća
službenika i namještenika u Jedinственном
upravnom odjelu Općine Vidovec**

**Predsjednik Općinskog vijeća
Krunoslav Bistrović, v.r.**

Članak 1.

Ovom Odlukom određuju se koeficijenti za obračun plaće službenika i namještenika u Jedinственном upravnom odjelu Općine Vidovec.

Članak 2.

Riječi i pojmovi koji imaju rodno značenje korišteni u ovoj Odluci, odnose se jednako za muški i ženski rod, bez obzira jesu li korišteni u muškom ili ženskom rodu.

31.

Na temelju članka 10. stavka 1. Zakona o plaćama u lokalnoj i područnoj (regionalnoj) samoupravi (»Narodne novine«, broj 28/10 i 10/23) i članka 31. Statuta Općine Vidovec (»Službeni vjesnik Varaždinske županije«, broj 20/21), Općinsko vijeće Općine Vidovec, na prijedlog općinskog načelnika, na 36. sjednici održanoj dana 18. ožujka 2025. godine, donijelo je

Članak 3.

Koeficijenti iz članka 1. ove Odluke određuju se unutar kategorije, potkategorije, razine potkategorije i klasifikacijskog ranga kako slijedi:

Red. br.	Potkategorija radnog mjesta	Naziv radnog mjesta	Klasifikacijski rang	Koeficijent
RADNA MJESTA I. KATEGORIJE				
1.	GLAVNI RUKOVODITELJ	Pročelnik Jedinственного upravnog odjela	1.	2,94
	RUKOVATELJ			
	Rukovatelj 1. razine			
2.		Voditelj Odsjeka za opće i administrativne poslove, društvene djelatnosti te EU fondove	4.	2,46
3.		Voditelj Odsjeka za financije, proračun i računovodstvo	4.	2,46
	Rukovatelj 2. razine			
4.		Voditelj Odsjeka za prostorno uređenje i komunalne djelatnosti	7.	2,35
RADNA MJESTA II. KATEGORIJE				
5.	VIŠI STRUČNI SURADNIK	Viši stručni suradnik za društvene djelatnosti, opće i administrativne poslove	6.	2,36
RADNA MJESTA III. KATEGORIJE				
6.	VIŠI REFERENT	Viši referent za financijsko-računovodstvene poslove	9.	2,00
	REFERENT			
7.		Referent - administrativni tajnik	11.	1,85
8.		Referent - komunalno - poljoprivredni redar	11.	1,85
RADNA MJESTA IV. KATEGORIJE				
	NAMJEŠTENICI II. POTKATEGORIJE	Radna mjesta 2. razine:		
9.		Spremač	13.	1,25
10.		Komunalni djelatnik	13.	1,54

Članak 4.

Danom stupanja na snagu ove Odluke prestaje važiti Odluka o koeficijentima za obračun plaće službenika i namještenika u Jedinственном upravnom odjelu Općine Vidovec (»Službeni vjesnik Varaždinske županije«, broj 75/24).

Članak 5.

Ova Odluka stupa na snagu osmog dana od dana objave u »Službenom vjesniku Varaždinske županije«.

KLASA: 120-01/25-01/02
URBROJ: 2186-10-01/1-25-01
Vidovec, 18. ožujka 2025.

Predsjednik Općinskog vijeća
Krunoslav Bistović, v.r.

32.

Na temelju članka 12. stavka 3. Zakona o zaštiti od svjetlosnog onečišćenja (»Narodne novine«, broj 14/19) i članka 31. Statuta Općine Vidovec (»Službeni vjesnik Varaždinske županije«, broj 20/21), Općinsko vijeće Općine Vidovec na 36. sjednici održanoj 18. ožujka 2025. godine, donijelo je

ODLUKU
o donošenju Plana rasvjete Općine Vidovec

Članak 1.

Donosi se Plan rasvjete Općine Vidovec (u daljnjem tekstu: Plan) za cjelokupno područje Općine Vidovec kojim se određuju zone ugradnje rasvjete i tehnički parametri rasvjete, u skladu sa Zakonom o zaštiti od svjetlosnog onečišćenja te podzakonskim propisima.

Članak 2.

Plan iz članka 1. ove Odluke sastavni je dio ove Odluke.

Članak 3.

Ova Odluka stupa na snagu osmog dana od dana objave u »Službenom vjesniku Varaždinske županije«, a Plan će se objaviti u »Službenom vjesniku Varaždinske županije« i na internetskoj stranici Općine Vidovec.

KLASA: 310-02/24-01/03
URBROJ: 2186-10-02/1-25-09
Vidovec, 18. ožujka 2025.

Predsjednik Općinskog vijeća
Krunoslav Bistović, v.r.

PLAN RASVJETE
OPĆINE VIDOVEC

Mjesto i datum: Ivanec, prosinac 2024.

Naručitelj izrade plana rasvjete:

OPĆINA VIDOVEC

Trg Svetog Vida 9
42205 Vidovec
OIB: 73261610446

Izrađivač plana rasvjete:

TESLA d.o.o.

Horvatsko 18,
42244 Klenovnik
OIB: 24079480259

Oznaka plana: **JR-PR-24/11**

Voditelj izrade plana rasvjete: Goran Ribić, mag.ing.el.

Suradnici: Dario Kornet, bacc.ing.el.
Patrik Novoselec, bacc.ing.el.

ODOBRIO VODITELJ IZRADE PLANA RASVJETE:

Goran Ribić, mag.ing.el.

SADRŽAJ

I. OPĆE ODREDBE	1420
II. TEKSTUALNI DIO - ODREDBE ZA PROVEDBU	1421
1. UVOD	1421
2. ZAKONODAVNI OKVIR	1421
3. SVJETLOSNO ONEČIŠĆENJE	1422
4. DEFINIRANJE ZONA RASVIJETLJENOSTI.....	1425
5. TERMINSKI PLAN RADA RASVJETE.....	1428
5.1. VANJSKA RASVJETA	1428
5.2. DEKORATIVNA RASVJETA, SVJETLOSNE INSTALACIJE I/ILI SKULPTURE	1428
5.3. KRAJOBRAZNA RASVJETA.....	1429
5.4. PRIRODNA VODNA TIJELA	1429
5.5. CESTOVNA RASVJETA I RASVJETA DRUGIH PROMETNIH POVRŠINA	1430
5.6. MOSTOVI, NADVOŽNJACI I VIJADUKTI.....	1431
5.7. OGLASNE PLOČE.....	1431
5.8. GRADILIŠTA INDUSTRIJSKA POSTROJENJA I SKLADIŠTA	1432
5.9. SPORTSKE POVRŠINE I IGRALIŠTA.....	1432
5.10. GRAĐEVINE POSLOVNE, TURISTIČKE I UGOSTITELJSKE NAMJENE	1433
6. BILANCA POKRIVENOSTI.....	1434
7. MJERE ZAŠTITE POSEBNO OSJETLJIVIH PODRUČJA	1435
7.1. ZAŠTIĆENI DIJELOVI PRIRODE NA PODRUČJU OPĆINE VIDOVEC.....	1435
7.2. MJERE ZAŠTITE	1436
8. PRIJEDLOG SMJERNICA RAZVOJA SUSTAVA JAVNE RASVJETE	1436
8.1. SUSTAV REGULACIJE SVJETILJAKA.....	1436
8.2. PAMETNI GRADOVI I OPĆINE (SMART CITY).....	1437
8.3. CNUS.....	1438
8.4. TEMPERATURA BOJE SVJETLA	1440
9. ZAKLJUČAK	1440
II. PRILOG 1 - GRAFIČKI DIO - KARTOGRAFSKI PRIKAZI	1441

I. OPĆE ODREDBE

Plan rasvjete Općine Vidovec (u daljnjem tekstu: Plan) izradila je tvrtka Tesla d.o.o. iz Ivanca, u koordinaciji s nositeljem izrade Općinom Vidovec - Upravnim odjelom nadležnim za izgradnju i održavanje javne rasvjete.

Plan se odnosi na cjelokupno područje Općine Vidovec.

Plan je izrađen u skladu sa Zakonom o zaštiti od svjetlosnog onečišćenja (»Narodne novine«, broj 14/19), Pravilnikom o zonama rasvijetljenosti, dopuštenim vrijednostima rasvijetljavanja i načinima upravljanja rasvjetnim sustavima (»Narodne novine«, broj 128/20) i Pravilnikom o sadržaju, formatu i načinu izrade plana rasvjete i akcijskog plana gradnje i/ili rekonstrukcije vanjske rasvjete (»Narodne novine«, broj 22/23).

II. TEKSTUALNI DIO - ODREDBE ZA PROVEDBU

1. UVOD

Zakonom o zaštiti od svjetlosnog onečišćenja (»Narodne novine«, broj 14/19) uređuje se zaštita od svjetlosnog onečišćenja koja obuhvaća obveznike zaštite od svjetlosnog onečišćenja, mjere zaštite od svjetlosnog onečišćenja, način utvrđivanja najviše dopuštenih vrijednosti rasvjetljavanja, ograničenja i zabrane rasvjetljavanja, uvjete za planiranje, gradnju, održavanje i rekonstrukciju vanjske rasvjete, mjerenje i način praćenja rasvijetljenosti okoliša te druga pitanja radi smanjenja svjetlosnog onečišćenja okoliša i posljedica djelovanja svjetlosnog onečišćenja. Prema članku 12. stavku 3 istog Zakona, jedinice lokalne samouprave i Grad Zagreb dužni su za svoje područje izraditi plan rasvjete i dostaviti ih Ministarstvu u roku od 12 mjeseci od dana stupanja na snagu pravilnika iz članka 10. stavka 3. i članka 12. stavka 8. istoga Zakona.

Kako bi sam Zakon o zaštiti od svjetlosnog onečišćenja bio kompletan doneseno je i stupilo na snagu tri dodatna pravilnika. Pravilnik o zonama rasvijetljenosti, dopuštenim vrijednostima rasvjetljavanja i načinima upravljanja rasvjetnim sustavima (»Narodne novine«, broj 128/20) kojim se propisuje obvezni način i uvjeti upravljanja rasvjetljavanjem, zone rasvijetljenosti i zaštite, najviše dopuštene vrijednosti rasvjetljavanja, uvjete za odabir i postavljanje svjetiljki, kriterije energetske učinkovitosti, uvjeti i najviše dopuštene vrijednosti korelirane temperature boje izvora svjetlosti vezano za rasvjetu. Pravilnik o mjerenju i načinu praćenja rasvijetljenosti okoliša (»Narodne novine«, broj 22/23) kojim se propisuje način mjerenja rasvijetljenosti okoliša, sadržaj i način izrade izvješća o provedenom mjerenju te način mjerenja radi utvrđivanja razine rasvijetljenosti. Pravilnik o sadržaju, formatu i načinu izrade plana rasvjete i akcijskog plana gradnje i/ili rekonstrukcije vanjske rasvjete (»Narodne novine«, broj 22/23) kojim se propisuje format i način dostave plana rasvjete kao i akcijskog plana gradnje i/ili rekonstrukcije vanjske rasvjete.

Plan rasvjete je plan vanjske rasvjete i dekorativne rasvjete koji donose jedinice lokalne samouprave i Grad Zagreb, u skladu s prostornim i urbanističkim planovima, a kojim se određuju zone ugradnje rasvjete i tehnički parametri rasvjete, u skladu sa zakonom i Pravilnikom o sadržaju, formatu i načinu izrade plana rasvjete i akcijskog plana gradnje i/ili rekonstrukcije vanjske rasvjete (»Narodne novine«, broj 22/23).

Javna rasvjeta igra ključnu ulogu u modernim urbanim sredinama, pružajući osvjetljenje i sigurnost tijekom noći. Međutim, često se podcjenjuje utjecaj potrošnje električne energije koju generiraju ti sustavi. Potrošnja električne energije za javnu rasvjetu predstavlja značajan udio ukupne potrošnje električne energije u urbanim područjima te ima značajan ekološki i financijski utjecaj. Energetska učinkovitost postaje sve važnija jer gradovi teže smanjenju svojih troškova energije i smanjenju emisija stakleničkih plinova. Prelazak na LED tehnologiju za javnu rasvjetu može rezultirati značajnim uštedama energije, smanjenjem troškova održavanja i smanjenjem emisija CO₂. Pored toga, moderni sustavi upravljanja rasvjetom omogućuju prilagodljivost osvjetljenja prema potrebama, što dodatno optimizira potrošnju energije.

Važno je istaknuti i socijalni aspekt potrošnje električne energije za javnu rasvjetu. Osvjetljenje javnih prostora ne samo da pruža sigurnost građanima, već također potiče aktivnosti poput rekreativnih šetnji, sportskih aktivnosti i društvenih događanja. Stoga je ključno osigurati adekvatno osvjetljenje uz istovremeno smanjenje potrošnje energije radi očuvanja okoliša i ekonomskih resursa.

2. ZAKONODAVNI OKVIR

Smjernice za izradu Plana rasvjete počivaju na zakonodavnom okviru opisanom kako slijedi:

- *Zakon o zaštiti od svjetlosnog onečišćenja (»Narodne novine«, broj 14/19)*
- *Pravilnik o sadržaju, formatu i načinu izrade plana rasvjete i akcijskog plana gradnje i/ili rekonstrukcije vanjske rasvjete (»Narodne novine«, broj 22/23)*
- *Pravilnik o zonama rasvijetljenosti, dopuštenim vrijednostima rasvjetljavanja i načinima upravljanja rasvjetnim sustavima (»Narodne novine«, broj 128/20).*

Zakon o zaštiti od svjetlosnog onečišćenja (»Narodne novine«, broj 14/19) - Ovim se Zakonom uređuje zaštita od svjetlosnog onečišćenja koja obuhvaća obveznike zaštite od svjetlosnog onečišćenja, mjere zaštite od svjetlosnog onečišćenja, način utvrđivanja najviše dopuštenih vrijednosti rasvjetljavanja, ograničenja i zabrane rasvjetljavanja, uvjete za planiranje, gradnju, održavanje i rekonstrukciju vanjske rasvjete, mjerenje i način praćenja rasvijetljenosti okoliša te druga pitanja radi smanjenja svjetlosnog onečišćenja okoliša i posljedica djelovanja svjetlosnog onečišćenja.

Pravilnik o sadržaju, formatu i načinu izrade plana rasvjete i akcijskog plana gradnje i/ili rekonstrukcije vanjske rasvjete (»Narodne novine«, broj 22/23) - Ovim Pravilnikom propisuju se sadržaj, format i način dostave plana rasvjete (u daljnjem tekstu: Plan) i akcijskog plana gradnje i/ili rekonstrukcije vanjske rasvjete (u daljnjem tekstu: Akcijski plan), način informiranja javnosti o Planovima i Akcijskim planovima, način dostave podataka za potrebe informacijskog sustava zaštite okoliša i prirode, kao i druga pitanja u vezi s tim.

Pravilnik o zonama rasvijetljenosti, dopuštenim vrijednostima rasvjetljavanja i načinima upravljanja rasvjetnim sustavima (»Narodne novine«, broj 128/20) - Ovim Pravilnikom propisuju se obvezni načini i uvjeti upravljanja rasvjetljavanjem, zone rasvijetljenosti i zaštite, najviše dopuštene vrijednosti rasvjetljavanja, uvjeti za odabir i postavljanje svjetiljki, kriteriji energetske učinkovitosti, uvjeti i najviše dopuštene vrijednosti korelirane temperature boje izvora svjetlosti, obveze jedinica lokalne samouprave vezano za propisane standarde, kao i druga pitanja u vezi s tim.

3. SVJETLOSNO ONEČIŠĆENJE

Svjetlosno onečišćenje je promjena razine prirodne svjetlosti u noćnim uvjetima uzrokovana emisijom svjetlosti iz umjetnih izvora svjetlosti koja štetno djeluje na ljudsko zdravlje i ugrožava sigurnost u prometu zbog bliještanja, neposrednog ili posrednog zračenja svjetlosti prema nebu, ometa život i/ili seobu ptica, šišmiša, kukaca i drugih životinja te remeti rast biljaka, ugrožava prirodnu ravnotežu, ometa profesionalno i/ili amatersko astronomsko promatranje neba i nepotrebno troši energiju te narušava sliku noćnog krajobraza.

Svjetlosno zagađenje okoliša predstavlja globalni izazov s ozbiljnim ekonomskim, astronomskim, sigurnosnim i zdravstvenim implikacijama koje utječu na ljudski život, izazivajući različite neželjene zdravstvene posljedice. Uprkos tome, pojam svjetlosnog onečišćenja relativno je nov za širu javnost u usporedbi s tradicionalnim oblicima zagađenja poput onečišćenja vode, tla ili zraka.

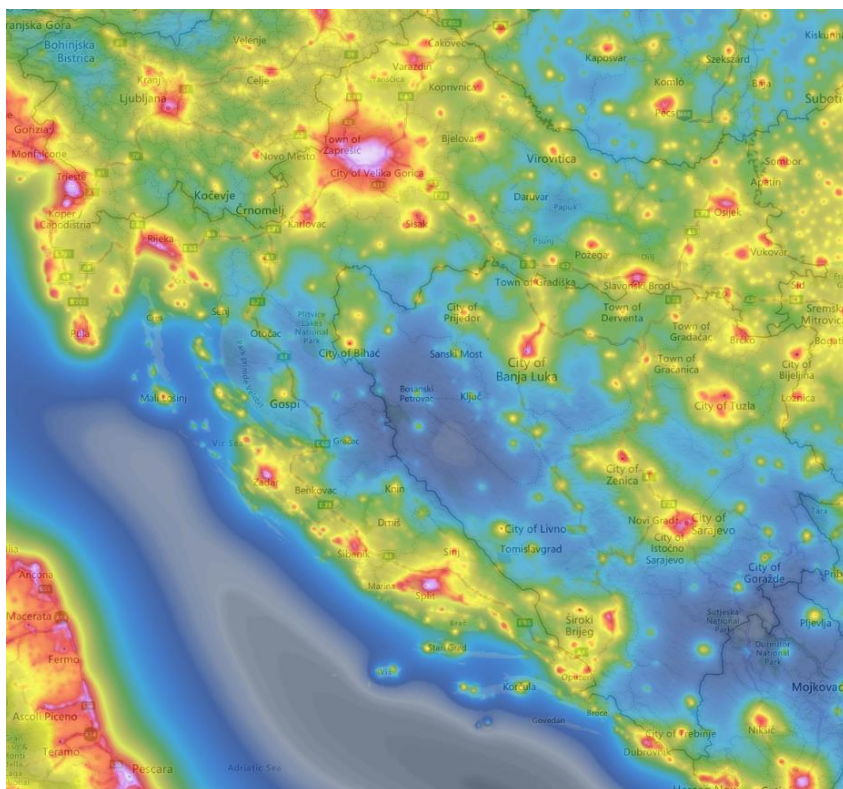

Slika 1 Svjetlosno onečišćenje u Republici Hrvatskoj

Ovo onečišćenje ima opsežne štetne posljedice na okoliš, ljudsko zdravlje i prirodne ekosustave. Prvenstveno, svjetlosno onečišćenje narušava noćni ekosustav, remeteći prirodne obrasce kretanja, navigacije i komunikacije mnogih životinjskih vrsta.

Dopunski, svjetlosno onečišćenje negativno utječe na ljudsko zdravlje. Izlaganje neprirodnoj svjetlosti tijekom noćnih sati može poremetiti cirkadijalni ritam, dovodeći do nesanice, umora i drugih zdravstvenih poteškoća. Studije sugeriraju da ovakvo onečišćenje može povećati rizik od određenih zdravstvenih tegoba, uključujući karcinom, dijabetes i kardiovaskularne bolesti.

Nadalje, svjetlosno onečišćenje ima estetski i kulturni utjecaj. Pretjerano osvijetljeni urbani prostori gube mogućnost promatranja noćnog neba i zvijezda, smanjujući kvalitetu iskustva te ograničavajući mogućnost povezivanja s prirodnim svijetom na način na koji su to činile generacije prije nas.

Kako bi se smanjili štetni efekti svjetlosnog onečišćenja, nužno je poduzeti odgovarajuće korake. To uključuje primjenu adekvatne rasvjete koja minimizira refleksije i širenje svjetla izvan namijenjenih područja, korištenje svjetlosnih izvora s manjom potrošnjom energije i provođenje zakonskih propisa koji reguliraju svjetlosno onečišćenje.

Putem edukacije javnosti o štetnosti svjetlosnog onečišćenja i promicanja odgovornog korištenja rasvjete, možemo zajednički raditi na stvaranju okoline koja je prijateljska prema ljudima, životinjama i prirodi.

Urbanizacija, koja često uključuje intenzivnu upotrebu umjetne rasvjete na ulicama, prometnicama, javnim prostorima i spomenicima, pretpostavlja se kao preduvjet modernog načina života. Svjetlosno onečišćenje uglavnom uzrokuju vanjske svjetiljke koje zbog nepravilnog postavljanja svjetlost emitiraju prema nebu ili na stranu. SLIKA prikazuje podjelu svjetiljki prema količini svjetlosnog zagađenja («non-cutoff», «semi-cutoff», «cutoff», «full-cutoff»). Starije svjetiljke značajno doprinose svjetlosnom zagađenju dok su modernije tehnologije uvelike smanjile svjetlosno onečišćenje.

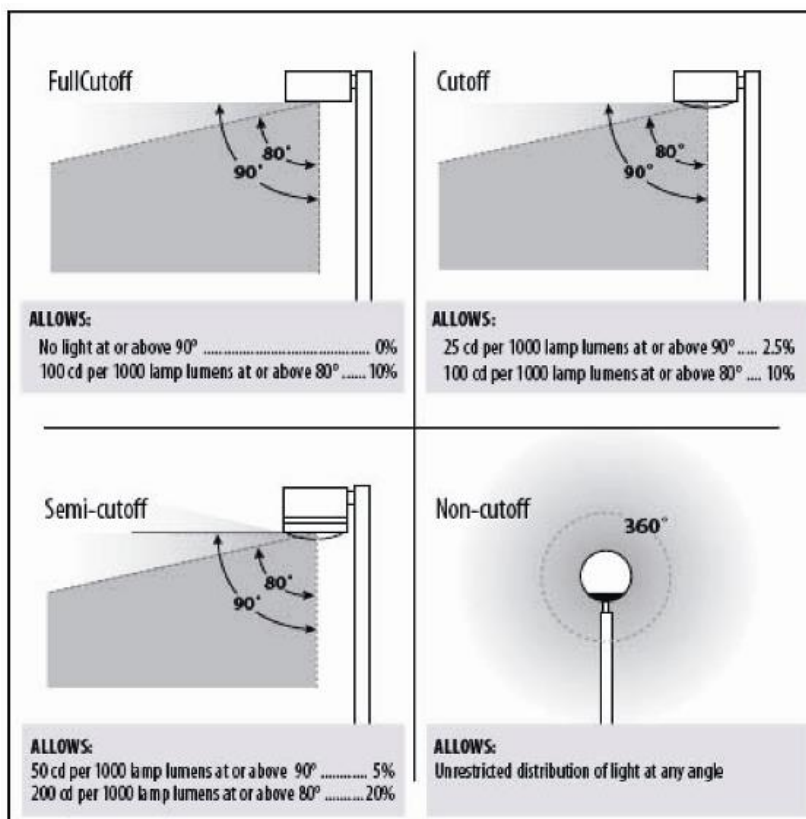

Slika 2 Podjela svjetiljki prema svjetlosnom onečišćenju

U nastavku su navedene definicije nekih osnovnih pojmova iz područja vanjske rasvjete i svjetlosnog onečišćenja.

ekološki prihvatljiva svjetiljka je svjetiljka koja zadovoljava potrebe za umjetnom rasvijetljenošću pojedine građevine, objekta ili površine čija je emisija svjetlosti u skladu s uvjetima zaštite od svjetlosnog onečišćenja propisanim Zakonom o zaštiti od svjetlosnog onečišćenja. Maksimalna korelirana temperatura boje svjetlosti (CCT) je najviše 3000 K uz G - indeks $\geq 1,5$. U zaštićenim područjima iznos korelirane temperature boje svjetlosti (CCT) je najviše 2200 K uz G - indeks ≥ 2 . Iznimno u slučajevima kada nije moguće izračunati G - indeks primjenjuje se samo uvjet korelirane boje svjetlosti.

G - indeks je mjera količine iznosa plavog svjetla u vidljivom dijelu spektra izvora svjetlosti.

napredni sustav upravljanja gradom (Smart city concept) predstavlja sustav koji integrira informacijsku i komunikacijsku tehnologiju (IKT) te različite fizičke uređaje povezane na mrežu Internet stvari (IoT) kako bi se optimizirala učinkovitost gradskog poslovanja i usluga i povezanost s građanima. Napredni sustav upravljanja, u smislu ovoga Pravilnika, mora biti zasnovan na otvorenim standardima koji omogućavaju povezivanje i integraciju sustava u veće platforme namijenjene »Smart city« konceptu. Za uključenje u napredni sustav upravljanja, u smislu ovoga Pravilnika, smatra se da svjetiljke trebaju biti opremljene programibilnim upravljačkim uređajem (driver) koji ima mogućnost kreiranja autonomnih scena raznih razina u više koraka, mogućnost regulacije svjetlosnog toka daljinskom kontrolom razina osvjetljenosti (ili snage) dodavanjem nadglednika (controller), odnosno biti spremne za sustav Internet stvari (IoT ready) s opcijom samostalnog GPS pozicioniranja.

onečišćujuće svjetlo (u daljnjem tekstu: OS) (pollutant light) je onaj dio ukupnog svjetlosnog toka svjetiljke (ULOR) koji se isijava iznad horizontale prema nebu u odnosu na ukupni svjetlosni tok (vidi Prilog I. točku B. Pravilnika o zonama rasvijetljenosti, dopuštenim vrijednostima rasvijetljavanja i načinima upravljanja rasvjetnim sustavima).

provalno svjetlo (u daljnjem tekstu: PS) (light trespass) je onaj dio svjetlosnog toka (DLOR) koji rasvijetljava prostor između korisnog svjetla i horizontale obzorja svjetiljke i koji zahvaća površinu u susjedstvu koja nije u vlasništvu investitora rasvjete (vidi Prilog I. točku B. Pravilnika o zonama rasvijetljenosti, dopuštenim vrijednostima rasvijetljavanja i načinima upravljanja rasvjetnim sustavima).

rasipno svjetlo (u daljnjem tekstu: RS) (spill light) je onaj dio svjetlosnog toka svjetiljke (DLOR) koji rasvijetljava prostor između korisnog svjetla i horizontale obzorja svjetiljke za koje ne postoji namjera rasvijetljavanja (vidi Prilog I. točku B. Pravilnika o zonama rasvijetljenosti, dopuštenim vrijednostima rasvijetljavanja i načinima upravljanja rasvjetnim sustavima).

sjaj neba (sky glow) je osvijetljenost noćnog neba koja nastaje kao posljedica širenja svjetla bilo od svjetiljki koje emitiraju izravno prema gore ili se odbijaju od zemlje. Svjetlost se raspršuje na molekulama prašine i plinova u atmosferi, stvarajući blistavu pozadinu. Nebeski sjaj je vrlo promjenjiv i ovisan je o neposrednim vremenskim uvjetima, količini prašine i plina u atmosferi, količini svjetlosti usmjerenoj prema nebu i smjeru iz kojeg se gleda. Sjaj neba mjeri se u magnitudama po kvadratnoj lučnoj sekundi. Sastoji se od dvije zasebne komponente i to:

- prirodna osvijetljenost neba - onaj dio sjaja neba koji se može pripisati zračenju nebeskih izvora i svjetlosnih procesa u Zemljinjnoj gornjoj atmosferi i
- osvijetljenost neba uzrokovana ljudskim djelovanjem - onaj dio osvijetljenosti neba koji se može pripisati djelovanju čovjeka u smislu postave izvora zračenja (npr. umjetna vanjska rasvjeta), uključujući zračenje koje se emitira izravno prema gore i zračenje koje se odražava s površine Zemlje.

sustav upravljanja rasvjetom je automatizirani sustav koji omogućuje upravljanje s povezanom rasvjetom, a omogućuje upravljanje intenzitetom, vremenom uključivanja-isključivanja i vremenima promjene intenziteta te definiranje dinamičkih scena rasvjete; u slučaju korištenja RGB ili RGBW svjetiljka omogućuje i vremensko definiranje promjena boja i intenziteta rasvjete.

svjetiljka je električna naprava (nepokretna ili prenosiva) koja ima ugrađen jedan ili više izvora svjetlosti, a namijenjena je emisiji, usmjeravanju ili filtriranju svjetla.

svjetlosna refleksija je dio svjetlosti koje je napustilo površinu koja se rasvjetljava, a koji je po intenzitetu manji za iznos apsorbirane svjetlosti rasvijetljene površine.

svjetlosni sustav je električni sklop sastavljen od jednog ili više izvora svjetlosti i uređaja koji omogućuju da taj izvor emitira svjetlost te u ovisnosti o vrsti svjetlosti može biti:

- svjetlosni sustav koji emitira svjetlost vidljivog dijela spektra iz područja od 380 do 780 nm (RGB sustav)
- svjetlosni sustav koji kombinira svjetlost vidljivog dijela spektra iz područja od 380 do 780 nm (RGB izvore svjetlosti) i bijelu svjetlost (RGBW sustav) i
- svjetlosni sustav koji kombinira svjetlost vidljivog dijela spektra iz područja od 380 do 780 nm (RGB izvore svjetlosti) i monokromatsku ambra svjetlost (RGBA sustav).

ukupno proizvedeni svjetlosni tok svjetiljke LOR (Light Output Ratio) je ukupno proizvedeni svjetlosni tok svjetiljke koji se dijeli na ULOR i na DLOR

- ULOR (Upward Light Output Ratio) predstavlja dio svjetlosnog toka kojeg svjetiljka isijava iznad horizontale u odnosu na ukupni svjetlosni tok svjetiljke. Podrazumijeva se da je svjetiljka montirana prema tvorničkim parametrima
- ULORinst (Upward Light Output Ratio installed) predstavlja dio svjetlosnog toka kojeg na drugačiji način montirana svjetiljka u odnosu na tvorničke parametre isijava iznad horizontale u odnosu na ukupni svjetlosni tok svjetiljke
- DLOR (Downward Light Output Ratio) predstavlja dio svjetlosnog toka kojeg svjetiljka isijava ispod horizontale u odnosu na ukupni svjetlosni tok svjetiljke. DLOR se dijeli na korisno svjetlo (KS), RS i na provalno svjetlo PS.

Primjer korisne rasvjete i štetne, odnosno neželjene komponente kod tipične svjetiljke vanjske rasvjete:

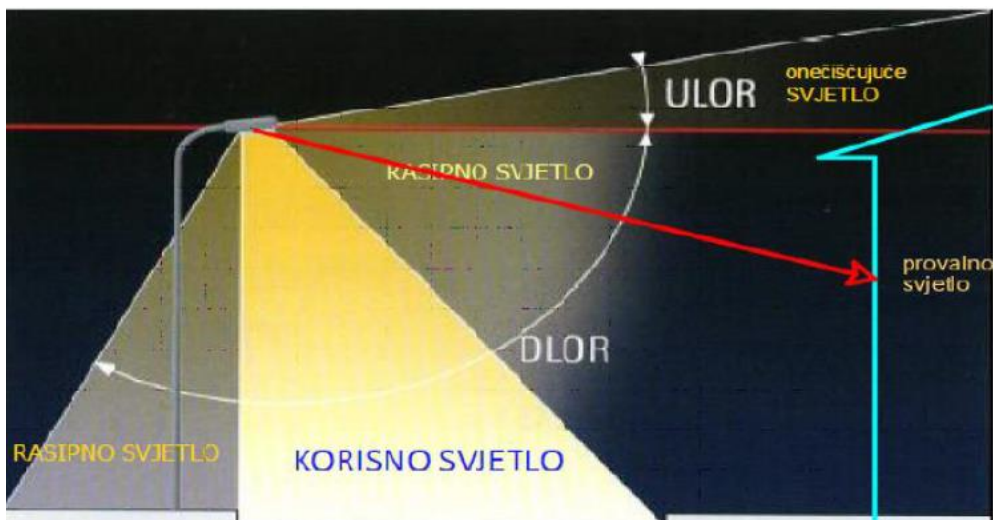

Slika 3 Korisno i štetno svjetlo javne rasvjete

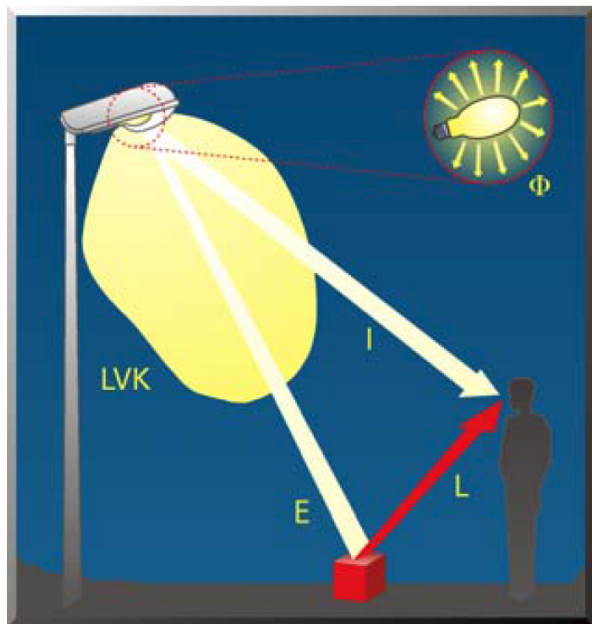

Slika 4 Opis svjetlotehničkih veličina

Svjetlosni tok Φ [lm] = ukupna odaslana snaga zračenja izvora svjetlosti

Jakost svjetlosti I [cd] = mjerilo vrijednosti svjetlosti, koja zrači u određenom smjeru

Rasvjetljenost E [lux] = mjerilo za intenzitet svjetlosti, koja pada na određenu površinu

Sjajnost (luminancija, svjetlina) L [cd/m²] = mjerilo za sjajnost, za svjetlosni utisak o više ili manje svjetloj, svjetlećoj ili rasvjetljenoj površini (plohi). **To je jedina svjetlotehnička veličina, koju ljudsko oko neposredno percipira**

Kandela (cd) - intenzitet svjetla kojega daje neki izvor svjetla, izražava se u kandelama [cd]. Ovo je osnovna jedinica količine svjetla. Nekada se kandelama izražavala količina svjetla proizašla iz plamena svijeće. SI sustav mjera, definira kandelu kao svjetlosni intenzitet na danoj udaljenosti, za izvor monokromatske radijacije vala frekvencije 540×10^{12} Hz, a koji ima polarni intenzitet u tom smjeru $1/683$ W/sr (Watt / steradian).

Lumen (lm) - Jedinica svjetlosnog toka nekog izvora svjetla. Točkasti izvor od jedne kandeale, proizvest će svjetlosni tok od 1 lumena kroz prostorni kut od jednog steradiana (kugla ima ukupnu površinu do 4π steradiana). Stoga točkasti izvor od jedne kandeale ima ukupni svjetlosni tok od 4π ili 12,57 lumena). Općenito se može reći da je lumen količina svjetla emitirana iz nekog izvora pri određenom intenzitetu.

Iluminacija (rasvijetljenost) (lx) - ili razina iluminacije je definirana kao količina svjetla koja padne na određenu površinu. SI jedinica za iluminaciju jest lux (lx), što odgovara jednom lumen u kvadratni metar. Imperijska mjera je footcandela što odgovara jednoj kandelu po kvadratnoj stopi. Iluminacija se opisuje inverznim kvadratnim zakonom. Prema tom zakonu rasvijetljenost neke površine se smanjuje direktno proporcionalno kvadratu udaljenosti.

Luminancija (svjetlina) (cd/m²) - Svjetlina objekta ovisi o karakteristikama materijala od kojega je izgrađen (reflektivna svojstva). Budući svjetlina predstavlja odbijenu komponentu svjetla, objekt se u ovom slučaju ponaša kao novi izvor svjetla. Postoji izravni odnos između svjetline gledanog objekta i rezultatne rasvijetljenosti slike koja padne na rožnicu promatračevog oka. Jedinica za svjetlinu je kandela / m².

4. DEFINIRANJE ZONA RASVIJETLJENOSTI

S obzirom na sadržaj, aktivnosti i kriterije, određene su i razgraničene sljedeće zone rasvijetljenosti:

- E0 - područja prirodne rasvijetljenosti,
- E1 - područja tamnog krajolika,
- E2 - područja niske ambijentalne rasvijetljenosti,
- E3 - područja srednje ambijentalne rasvijetljenosti i
- E4 - područja visoke ambijentalne rasvijetljenosti.

Razgraničenje površina iz stavka 1. ovog članka određeno je na kartografskom prikazu br. 1. »Zone rasvijetljenosti« mj. 1:25.000.

Zona E0 uvijek mora biti okružena zonom E1. Sva rasvjeta koja se nalazi u zonama E0 i E1 mora biti popisane u planu rasvjete i posebno navedena.

U zonama E0 i E1 nije dopuštena upotreba dekorativne rasvjete kao ni krajobrazne rasvjete, nego je ona samo dopuštena u zonama E2, E3 i E4. Upotreba dekorativne i krajobrazne rasvjete u zonama E0 i E1 je dopuštena u iznimnim slučajevima.

Zona E0 - Područja prirodne rasvjetljenosti

- Blizine većih profesionalnih zvjezdarnica
- Parkovi tamnog neba
- Prirodna područja otvorenog prostora
- Područja prirode izvan granica naselja važna za očuvanje divljih vrsta osjetljivih na svjetlosno onečišćenje, s osobitim naglaskom na strogo zaštićene vrste
- Zaštićena područja - Strogi rezervati, posebni rezervati te zone stroge i usmjerene zaštite unutar parkova prirode i nacionalnih parkova
- Skloništa divljih vrsta
- Dijelovi krajobraza i krajobrazne infrastrukture.

Kriteriji za zonu E0 su:

- Područja gdje vanjska rasvjeta ozbiljno i negativno utječe na prirodno okruženje. Utjecaji uključuju ometanje bioloških ciklusa flore i faune i/ili onemogućavanje ljudima u uživanju i uvažavanju prirodnog okoliša. Ljudska aktivnost je podređena prirodi. Vizura ljudi i korisnika prilagođena je mraku i očekuju da će vidjeti malo ili nimalo svjetla.
- Prirodna područja otvorenog prostora - šumska područja; livade i pašnjaci; prirodna i umjetna vodena tijela - npr. rijeke, jezera, bare, lokve, bazeni za navodnjavanje, ribnjaci važni za očuvanje ptica.
- Područja oko važnih podzemnih skloništa za šišmiše (najmanje 100 m) - koridori kretanja od skloništa prema lovnim staništima nisu osvijetljeni; zeleni mostovi s gornje strane i najmanje 300 m sa svake strane ulaza zelenog mosta važni za migraciju strogo zaštićenih vrsta i njihovog plijena; prijelazi za divlje životinje.
- Čitavo područje strogog rezervata.
- Posebni rezervati u slučajevima kada vanjska rasvjeta narušava svojstva zbog kojih su proglašeni.
- Područja stroge i usmjerene zaštite unutar parkova prirode i nacionalnih parkova, osim ako posebnim propisom kojim se uređuje zaštita i očuvanju zaštićenih područja nije predviđeno drugačije.
- Dijelovi krajobraza u naseljima važni za očuvanje divljih vrsta osjetljivih na svjetlosno onečišćenje s osobitim naglaskom na strogo zaštićene vrste (neosvijetljeni dijelovi velikih parkova i perivoja koji se nastavljaju na rijeke, jezera, potoke itd.).
- Dijelovi krajobrazne infrastrukture koji omogućuju očuvanje značajnih i karakterističnih obilježja krajobraza, koja su temeljem svoje linearne ili kontinuirane strukture ili funkcije bitna za migraciju, širenje i genetsku razmjenu divljih vrsta osjetljivih na svjetlosno onečišćenje (ptice, šišmiši, oprašivači itd.).
- Kada nije potrebna, rasvjetu treba ugasiti.

Zona E1 - Područja tamnog krajolika

- Ruralna i urbana područja i područja s ograničenom noćnom aktivnosti
- Građevine unutar prirodnih područja otvorenog prostora
- Međumjesne lokalne prometnice uglavnom nerasvijetljene
- Zaštićena područja izvan granica naselja osim zaštićenih područja u E0
- Zaštićena područja unutar granica naselja važna za strogo zaštićene vrste ukoliko su u području naselja ključna staništa i skloništa unutar naselja
- Skloništa i staništa divljih vrsta osjetljivih na svjetlosno onečišćenje unutar naselja.

Kriteriji za zonu E1 su:

- Područja gdje vanjska rasvjeta negativno utječe na floru i faunu ili bitno remeti karakter područja.
- Ruralna i urbana područja s ograničenom noćnom aktivnosti izvan granica naselja važna za divlje vrste osjetljive na svjetlosno onečišćenje s osobitim naglaskom na strogo zaštićene vrste ukoliko su u području ključna staništa i skloništa izvan naselja vezano uz aktivnost ljudi.
- Dijelovi ruralne i urbane zelene/krajobrazne infrastrukture koji omogućuju očuvanje značajnih i karakterističnih obilježja krajobraza, koja su temeljem svoje linearne ili kontinuirane strukture ili funkcije bitna za migraciju, širenje i genetsku razmjenu divljih vrsta osjetljivih na svjetlosno onečišćenje (ptice, šišmiši, oprašivači itd.).
- Građevine u područjima izvan naselja s ograničenom ljudskom aktivnosti unutar prirodnih područja otvorenog prostora.
- Skloništa divljih vrsta osjetljivih na svjetlosno onečišćenje unutar naselja nisu izravno osvijetljena i osigurani su tamni koridori kretanja prema ključnim staništima (prehrana, pijenje vode, migracije) uz poštivanje izbjegavanja izravnog osvjetljavanja izlaza iz skloništa te ostavljanja tamnog koridora između skloništa i lovnog staništa.

- Vizura stanovnika i korisnika je prilagođena razinama slabe rasvijetljenosti. Vanjska rasvjeta se može koristiti za sigurnost i ugođaj, ali nije nužno jednolično ili kontinuirano.
- U svjetlostaju, većinu rasvjete treba ugasisi ili smanjiti sukladno opadanju razine aktivnosti.

Zona E2 - Područja niske ambijentalne rasvijetljenosti

- Građevinska područja naselja
- Rezidencijalne zone
- Zaštićena područja osim dijelova koji su u zonama E0 i E1
- Zone korištenja unutar parkova prirode i nacionalnih parkova
- Zaštićena područja unutar granica naselja.

Kriteriji za zonu E2 su:

- Područja ljudske aktivnosti u kojima je vizura ljudi i korisnika prilagođena umjerenim rasvijetljenosti.
- Zona korištenja unutar naselja koja se nalaze u parkovima prirode i nacionalnim parkovima vezano uz sigurnost na cestama i javnu rasvjetu i ostala zaštićena područja unutar granica naselja vezano uz sigurnost na cestama i javnu rasvjetu.
- Vanjska rasvjeta može biti tipski korisna za sigurnost i ugođaj, ali nije nužno ujednačeno ili kontinuirano.
- U svjetlostaju, vanjska rasvjeta se može ugasisi ili smanjiti sukladno opadanju razine aktivnosti.

Zona E3 - Područja srednje ambijentalne rasvijetljenosti

- Industrijske i trgovačke zone kao izdvojena građevinska područja izvan naselja
- Industrijske i trgovačke zone unutar naselja
- Prometna infrastruktura.

Kriteriji za zonu E3 su:

- Područja ljudske aktivnosti u kojima je vizura ljudi i korisnika prilagođena umjerenim do srednje jakim razinama rasvijetljenosti.
- Javne prometnice za motorna vozila kao dio prometne infrastrukture unutar i izvan građevinskog područja naselja izuzev prometnica obuhvaćenih zonom rasvijetljenosti E2 u građevinskim područjima naselja i zonama E0 i E1.
- Vanjska rasvjeta je općenito potrebna za sigurnost, ugođaj, udobnost i često je jednolična i/ili kontinuirana.
- U svjetlostaju, vanjska rasvjeta se može ugasisi ili smanjiti sukladno opadanju razine aktivnosti.

Zona E4 - Područja visoke ambijentalne rasvijetljenosti

- Urbana područja komercijalnog karaktera s visokim stupnjem noćne aktivnosti.

Kriteriji za zonu E4

- Područja ljudske aktivnosti u kojima je vizura ljudi i korisnika prilagođena umjerenom visokim razinama rasvijetljenosti.
- Vanjska rasvjeta je općenito potrebna za sigurnost, ugođaj, udobnost i često je jednolična i / ili kontinuirana.
- U svjetlostaju, rasvjeta se može smanjiti u većini područja kako se razina aktivnosti smanjuje.

Kriteriji za određivanje zona rasvijetljenosti temeljeni su i u skladu s:

- Prostornim planom uređenja Općine Vidovec, »Službeni vjesnik Varaždinske županije«, broj 40/05, 14/16 i 12/24
- UPU Poslovno-stambene zone Vidovec, »Službeni vjesnik Varaždinske županije«, broj 57/17

U tablici u nastavku navedeni su kriteriji definiranja zona rasvijetljenosti:

Zona	Kriteriji prema prostornim planovima	Kriterij prema drugim podlogama
E0	- šume isključivo osnovne namjene: - gospodarske šume (Š1)	

Zona	Kriteriji prema prostornim planovima	Kriterij prema drugim podlogama
E1	<ul style="list-style-type: none"> - površine poljoprivredne namjene: <ul style="list-style-type: none"> - vrijedna obradiva tla (P2) - ostala obradiva tla (P3) - ostalo poljoprivredno tlo, šume i šumsko zemljište (PŠ) - sportsko rekreacijska namjena - za rekreacijski ribolov (R9) (rekreacijska zona uz ribnjak u Šijancu) 	<ul style="list-style-type: none"> - zaštićeni dijelovi prirode na području Općine Vidovec (prirodne vrijednosti): <ul style="list-style-type: none"> - Park oko dvorca u Vidovcu - spomenik parkovne arhitekture
E2	<ul style="list-style-type: none"> - građevinsko područje naselja i izdvojeni dijelovi građevinskih područja naselja (postojeće i planirano) - nerazvrstane prometnice 	
E3	<ul style="list-style-type: none"> - izdvojeno građevinsko područje izvan naselja gospodarske namjene - proizvodna (I) (gospodarska zona u Cargovcu) - površine infrastrukturnih sustava (IS1) - izgrađene površine za poljoprivrednu djelatnost: <ul style="list-style-type: none"> - evidentirana poljoprivredna gospodarstva izvan GP naselja (farme, tovilišta) (F) - sav važniji cestovni promet na području Općine Vidovec (postojeći i planirani) 	
E4	-	

5. TERMINSKI PLAN RADA RASVJETE

Ovim se Odredbama propisuje terminski plan rasvjete te izuzeća s obzirom na način i uvjete upravljanja rasvjetljavanjem.

Rasvjeta se mora paliti sa zalaskom sunca, te se mora ugasiti do zore. Pravilnikom o zonama rasvjetljenosti, dopuštenim vrijednostima rasvjetljavanja i načinima upravljanja rasvjetnim sustavima (»Narodne novine«, broj 128/20) definiran je svjetlostaj koji predstavlja vremenski period noći za čijeg trajanja se vanjska rasvjeta gasi ili smanjuje na propisanu odgovarajuću razinu.

Intenzitet rasvjete se mora smanjiti na način da se zadovolje maksimalne vrijednosti horizontalne i vertikalne rasvjetljenosti kao i maksimalnu razinu luminancije na površinama građevina.

5.1. VANJSKA RASVJETA

Vanjska rasvjeta koja se koristi za rasvjetljavanje okoliša, a uključuje cestovnu, javnu, dekorativnu, krajobraznu, prigodnu te rasvjetu za zaštitu i oglasne ploče.

U zonama E0, E1, E2, E3 i E4 predviđen je svjetlostaj minimalno od 00:00 do 4:00 sata. Vrijeme trajanja svjetlostaja može biti duže od navedenih vremena, ovisno o namjeni površine koja se osvjetljuje.

Sve svjetiljke smiju raditi sa režimom da se intenzitet smanjuje prije navedenih vremena, te isto tako da svjetiljke rade sa smanjenim intenzitetom nakon kraja svjetlostaja.

5.2. DEKORATIVNA RASVJETA, SVJETLOSNE INSTALACIJE I/ILI SKULPTURE

Dekorativna rasvjeta dopuštena je samo u zonama E2, E3, E4.

Udio svjetlosnog toka rasvjetnih tijela dekorativne rasvjete iznad horizontalne ravnine može biti i veći od 0,0% uz uvjet da je svjetlost usmjerena prema građevini i ne izlazi iz gabarita osvjetljavanja. U slučajevima specifičnog oblika građevine ili dijela građevine kojeg se želi osvjetliti, a kojeg nije moguće drukčije osvjetliti, dozvoljeno je da svjetlosni tok (do deset posto) ne završava na građevini.

Maksimalna srednja vrijednost svjetline površine dekorativne rasvjete ne smije prelaziti propisane vrijednosti definirane tablicom:

Opis	Dio noći	Zone rasvjetljenosti				
		E0	E1	E2	E3	E4
Svjetlina u cd/m ²	prije svjetlostaja	0	0	5	10	20
	svjetlostaj	0	0	1	2,5	5

Tablica 1. maksimalne razine svjetline (luminancije) na površinama građevina

Granične vrijednosti rasvijetljenosti na otvorima građevina koje se rasvijetljavaju dekorativnom rasvjetom moraju udovoljiti vrijednostima definiranim u tablici:

Opis	Dio noći	Zone rasvijetljenosti				
		E0 (lx)	E1 (lx)	E2 (lx)	E3 (lx)	E4 (lx)
Vertikalna rasvijetljenost	prije svjetlostaja	0,5	1	2	3	8
	svjetlostaj	0	0	0,5	1	2

Tablica 2. maksimalne razine vertikalne rasvijetljenosti (PS) na otvorima (vrata, prozori) susjednih građevina

Dekorativna rasvjeta mora biti izvedena s mogućnošću reguliranja intenziteta unutar područja od 100 do 0%.

Za vrijeme svjetlostaja intenzitet dekorativne rasvjete se mora smanjiti za najmanje 50% početnog intenziteta ili ugaziti. Iznimno više od 50% ako se dekorativna rasvjeta koristi kao dio javnih priredbi (do jedan sat po završetku javne priredbe).

Ovisno o tipu građevine, vrsti i boji podloge moguće je koristiti svjetiljke sa statičkom ili dinamičkom koreliranom temperaturom boje. Za dekorativnu rasvjetu moguće je koristiti sustav s promjenjivom temperaturom boje i RGB, RGBW i RGBA.

Za svjetlosne instalacije i/ili skulpture vrijede ista pravila kao i za dekorativnu rasvjetu.

5.3. KRAJOBRAZNA RASVJETA

Krajobrazna rasvjeta dopuštena je samo u zonama E2, E3, E4.

Udio svjetlosnog toka rasvjetnih tijela krajobrazne rasvjete iznad horizontalne ravnine može biti i veći od 0,0% uz uvjet da svjetlost usmjerena prema zelenilu ili raslinju ne izlazi iz gabarita osvijetljavanja.

Kod novo realiziranih projekata pejzažne arhitekture širina toka projektirane rasvjete ne smije izlaziti iz gabarita očekivanog rasta zelenila ili raslinja u vremenu od najmanje 50% životnog vijeka trajanja postavljene svjetiljke.

Za gabarit zelenila ili raslinja uzima se u obzir kad biljka dosegne svoj razvojni maksimum na godišnjoj razini (cvjetanje u proljeće). Krajobrazna rasvjeta bjelogoričnog bilja koje tokom zime ostaje bez vlastitog pokrova, u zimskom periodu mora biti isključena.

Maksimalna vrijednost vertikalne rasvijetljenosti površine krajobrazne rasvjete iznosi 20 lx u naseljenim područjima i 8 lx u nenaseljenim područjima.

Krajobrazna rasvjeta mora biti izvedena s mogućnošću reguliranja intenziteta unutar područja od 100 do 0%. Za vrijeme svjetlostaja krajobrazna se rasvjeta mora ugaziti. Iznimno u vrijeme svjetlostaja krajobrazna rasvjeta ne mora biti ugašena ako se koristi kao dio javnih priredbi (do jedan sat po završetku javne priredbe).

Ovisno o vrsti zelenila ili raslinja moguće je koristiti svjetiljke sa statičkom, dinamičkom ili RGBW, RGBA i RGB koreliranom temperaturom boje do 2200 K.

5.4. PRIRODNA VODNA TIJELA

Nije dozvoljeno rabiti svjetlosne snopove bilo kakve vrste ili oblika usmjerene prema prirodnom vodnom tijelu.

Iznimno se dozvoljava korištenje svjetlosnih snopova bilo kakve vrste ili oblika usmjerene prema vodnom tijelu u slučajevima kada se isti koriste:

- kao rasvjeta nepokretnog kulturnog dobra kad su prirodna vodna tijela dio nepokretnog kulturnog dobra i to dio: grada, naselja, građevine ili njezin dio s okolišem, element povijesne opreme naselja, dio arheološkog nalazišta, krajolik ili njegov dio koji sadrži povijesno karakteristične strukture, dio vrtova, perivoja i parkova
- kao privremena umjetnička instalacija na vodi ili u vodi uz vremensko ograničenje trajanja koje se određuje odlukom Grada
- za potrebe priredbi ili velikih događaja u vremenu održavanja istih (zabave, koncerti i sl.) najranije jedan sat prije i najkasnije jedan sat nakon završetka priredbe.

Maksimalna vrijednost rasvijetljenosti površine iznosi 20 lx u naseljenim područjima i 8 lx u nenaseljenim područjima ako se koriste neka od gore navedenih izuzeća.

Cestovna i javna rasvjeta uz prirodna vodna tijela svojim usmjerenim i izlaznim tokom svjetlosti na vodenoj površini mora emitirati svjetlost manju od emisija propisanih u tablici:

Opis	Vrijeme primjene	Zone rasvijetljenosti				
		E0 (lx)	E1 (lx)	E2 (lx)	E3 (lx)	E4 (lx)
Horizontalna rasvijetljenost	Prije svjetlostaja	0	3	6	8	10
Horizontalna rasvijetljenost	Svjetlostaj	0	1	2	3	4

Tablica 3. maksimalna vrijednost srednje horizontalne rasvijetljenosti vodnih površina uzrokovana cestovnom rasvjetom

Za vrijeme svjetlostaja intenzitet rasvjete mora se smanjiti na najmanje 30% početnog intenziteta ili ugaziti. Iznimno za vrijeme svjetlostaja može biti i više od 30% početnog intenziteta ako se rasvjeta koristi kao dio javnih priredbi (do jedan sat po završetku javne priredbe).

5.5. CESTOVNA RASVJETA I RASVJETA DRUGIH PROMETNIH POVRŠINA

Cestovna rasvjeta podrazumijeva rasvjetu javnih cesta i nerazvrstanih cesta sukladno posebnim propisima kojima se uređuju ceste i komunalno gospodarstvo.

Rasvjeta drugih prometnih površina odnosi se na sve prometne površine sukladno posebnom propisu kojim se uređuju ceste i komunalno gospodarstvo.

Svrha cestovne rasvjete i rasvjete drugih prometnih površina je stvaranje uvjeta koji sudionicima u prometu osiguravaju dobru vidljivost i preglednost svih mogućih zapreka i detalja u cilju smanjenja opasnosti i rizika od nesreća i povećanja sigurnosti pri kretanju.

U sustavima rasvjete koja se koristi za rasvjetljavanje cesta i drugih prometnih površina moraju se primjenjivati samo ekološki prihvatljive svjetiljke čija je emisija svjetlosti u skladu s uvjetima propisanim Zakonom o zaštiti od svjetlosnog onečišćenja (»Narodne novine«, broj 14/19) i čiji udio svjetlosnog toka iznad horizontalne ravnine instalirane svjetiljke mora biti u skladu s prikazanom tablicom u nastavku uz maksimalnu koreliranu temperaturu boje do najviše 3000K. Iznimno od u zaštićenim područjima za rasvjetljavanje cesta i drugih prometnih površina moraju se primjenjivati samo ekološki prihvatljive svjetiljke čija je emisija svjetlosti u skladu s uvjetima propisanim Zakonom o zaštiti od svjetlosnog onečišćenja (»Narodne novine«, broj 14/19) i čiji udio svjetlosnog toka iznad horizontalne ravnine instalirane svjetiljke mora biti u skladu sa prikazanom tablicom u nastavku uz maksimalnu koreliranu temperaturu boje do najviše 2200 K i G indeks ≥ 2 .

Opis	Zone rasvijetljenosti				
	E0 (%)	E1 (%)	E2 (%)	E3 (%)	E4 (%)
ULORinst (ULR)-%	0	0	1	2	3

Tablica 4. maksimalni udio svjetlosnog toka iznad horizontalne ravnine instalirane svjetiljke (ULORinst - Upward Light Output Ratio installed)

Cestovna rasvjeta i rasvjeta drugih prometnih površina mora udovoljavati zahtjevima važeće norme za cestovnu rasvjetu kojima se definiraju smjernice za odabir razreda rasvjete, zahtijevana svojstva, proračun svojstava, metode mjerenja svojstava rasvjete i pokazatelji energetskih svojstava rasvjete. U ovisnosti o prometnoj razini ceste, količini i gustoći prometa, razini prometnog opterećenja, jednosmjernog odnosno dvosmjernog prometa i razini opremljenosti ceste prometnom signalizacijom uz uvažavanje svih sudionika u prometu uključujući motocikliste, bicikliste i pješake u noćnom režimu definiraju se maksimalne vrijednosti horizontalne rasvijetljenosti cestovne rasvjete i rasvjete prometnih površina.

Kvalitetu određenog sustava cestovne rasvjete određuju tehnička svojstva i kvaliteta izvora svjetlosti, svjetiljke i površine kolnika.

Vrijednosti srednje horizontalne rasvijetljenosti cestovne rasvjete i rasvjete drugih prometnih površina predstavljaju granične vrijednosti koje se ne smiju prekoračiti.

Opis	Dio noći	Zone rasvijetljenosti				
		E0 (lx)	E1 (lx)	E2 (lx)	E3 (lx)	E4 (lx)
Horizontalna rasvijetljenost	prije svjetlostaja	1	12	20	30	30
	svjetlostaj	0	3	5	8	8

Tablica 5. maksimalne vrijednosti srednje horizontalne rasvijetljenosti javnih prometnica s motornim prometom

Za prometne površine koje su u funkciji odvijanja pješačkog prometa (pješačke staze, otoci i zone), biciklističkog prometa (biciklističke trake i staze), zaustavne trake i parkirališta uz prometnicu, maksimalne vrijednosti rasvijetljenosti prikazane su tablicom:

Opis	Dio noći	Zone rasvijetljenosti				
		E0 (lx)	E1 (lx)	E2 (lx)	E3 (lx)	E4 (lx)
Horizontalna rasvijetljenost	prije svjetlostaja	1	8	10	15	15
	svjetlostaj	0	2	3	4	4

Tablica 6. maksimalne vrijednosti srednje horizontalne rasvijetljenosti pješačkih i biciklističkih staza na nogostupima, zaustavnim trakama i parkiralištima uz cestu

Maksimalna vrijednost srednje horizontalne rasvijetljenosti za prometne površine u funkciji pješačkog prometa uz željeznički i tramvajski promet iznosi 20 lx.

Maksimalne vrijednosti za rasvijetljenost parkirališnih površina s obzirom na gustoću prometa, odnosno namjenu parkirališne površine, prikazane su tablicom:

	Opis	Dio noći	Maksimalne vrijednosti
			Esrhor (lx)
1.	Lagani promet, npr. parking mjesta uz trgovine, terase i stambene kuće; biciklistički parkovi	prije svjetlostaja	5
		svjetlostaj	3
2.	Srednji promet, npr. parking mjesta uz robne kuće, poslovne zgrade, sportske i višenamjenske građevinske komplekse	prije svjetlostaja	10
		svjetlostaj	5
3.	Gust promet, npr. parking mjesta uz škole, crkve, velike trgovačke centre, velike sportske centre i velike višenamjenske građevinske komplekse	prije svjetlostaja	15
		svjetlostaj	7

Tablica 7. maksimalne vrijednosti srednje horizontalne rasvijetljenosti parkirališnih površina

Svjetlostaj na parkirališnim površinama vezan je na namjenu i radno vrijeme objekta/centra i traje u periodu od jednog sata nakon zatvaranja i jednog sata prije otvaranja objekta/centra.

Rasvjeta pješačkih prijelaza smatra se sigurnosnom rasvjetom u skladu s propisom kojim se uređuje sigurnost na cestama.

Svjetiljka kojoj je isključiva namjena rasvjeta pješačkog prijelaza mora imati takav optički blok da rasvjetljava samo pješački prijelaz. Svjetiljka mora biti izvedena na način da ima osiguranu regulaciju uključenja i potrebnog trajanja rasvjetljavanja. Rasvijetljenost se mora smanjiti na najmanje 40% vrijednosti kada nema pješaka u zoni pješačkog prijelaza.

Vrijeme trajanja rasvjetljavanja pješačkih prijelaza mora osigurati siguran prijelaz korisnika preko pješačkog prijelaza.

Maksimalne vrijednosti vertikalne rasvijetljenosti za pješačke prijelaze prikazane su tablicom:

Zona	Maksimalne vrijednosti
	Evert (lx)
E3, E4	60
E2	40

Tablica 8. maksimalne razine vertikalne rasvijetljenosti pješačkih prijelaza

Svjetiljke u novim i/ili rekonstruiranim sustavima cestovne rasvjete i rasvjete drugih prometnih površina moraju imati ugrađen upravljački uređaj koji regulira razinu (smanjenje) rasvjete.

Smanjenje rasvjete počinje u sredini noći (početak svjetlostaja).

Za vrijeme svjetlostaja intenzitet cestovne rasvjete i rasvjete drugih prometnih površina ne smije biti veći od granične vrijednosti maksimalne srednje horizontalne rasvijetljenosti.

Za pješačke zone unutar luka posebnih namjena (sportske luke, marine) maksimalna vrijednost srednje horizontalne rasvijetljenosti iznosi 8 lx. Iznimno je moguća veća vrijednost rasvijetljenosti, ali ne viša od 20 lx pod uvjetom da se rasvjeta uključuje na senzor pokreta.

5.6. MOSTOVI, NADVOŽNJACI I VIJADUKTI

Svjetiljke koje osvjetljavaju mostove, nadvožnjake i vijadukte moraju biti usmjerene prema površini koja se rasvjetljava.

Ovisno o prometu i kategoriji prometa primjenjuju se pravila cestovne rasvjete.

Prijelazi za divlje životinje, kao i prilazi prijelazima za divlje životinje trebaju biti neosvijetljeni. Gornji dio zelenih mostova i perimetar od jedan kilometar sa svake strane ulaza na zeleni most treba ostati neosvijetljen.

5.7. OGLASNE PLOČE

Oglasne ploče ili mediji za oglašavanje s obzirom na način rasvjetljavanja dijele se na oglasne ploče:

- s vanjskim svjetiljkama, obvezno postavljenim s gornje strane oglasnog panoa čiji svjetlosni tok mora završiti na površini koja se rasvjetljava
- s unutarnjim svjetiljkama i statičkom rasvjetom
- s unutarnjim svjetiljkama i/ili dinamičkim prijenosom informacija, rasvjetom i promjenom rasvjete - (velezaslon - mega display) uz uvjet da je ULOR = 0%

Najviše dopuštene vrijednosti svjetline (luminancije) oglasnih ploča s obzirom na zone rasvijetljenosti prikazane su tablicom:

Vrsta oglasne ploče ili medija	Dopušteni položaj svjetiljaka/smjer svjetla	Zone rasvijetljenosti			
		E0	E1	E2	E3 – E4
s vanjskim svjetiljkama	Na gornjem rubu/prema dolje	0 cd/m ²	0 cd/m ²	10 cd/m ²	20 cd/m ²
s unutarnjim svjetiljkama i statičkom rasvjetom	Vlastiti unutarnji izvor	0 cd/m ²	0 cd/m ²	5 cd/m ²	20 cd/m ²
Velezasloni*	Vlastiti unutarnji izvor	0 cd/m ²	0 cd/m ²	0 cd/m ²	20 cd/m ²

Tablica 9. najviše dopuštene vrijednosti svjetline oglasnih ploča ili medija za oglašavanje

Za vrijeme svjetlostaja intenzitet rasvjete oglasnih ploča mora se smanjiti za najmanje 50% početnog intenziteta ili ugaziti.

Oglasne ploče površine veće od 20 m² moraju biti isključene za vrijeme svjetlostaja.

Oglasne ploče postavljaju se tako da ne zaklanjaju ili smanjuju vidljivost postavljenih prometnih znakova ili zasljepljuju sudionike u prometu ili odvrću njihovu pozornost u mjeri koja može biti opasna za sigurnost prometa.

Oglasne ploče ne postavljaju se:

- u zoni prometnih raskrižja u naseljenim mjestima i izvan naseljenih mjesta
- na svim vrstama prometnica izvan naseljenih mjesta
- u parkovnim dispozicijama ili općenito u šumskim područjima
- u blizini vodenih tijela
- u blizini važnih skloništa i staništa strogo zaštićenih vrsta osjetljivih na svjetlosno onečišćenje
- u zonama E0 i E1.

5.8. GRADILIŠTA INDUSTRIJSKA POSTROJENJA I SKLADIŠTA

S obzirom na zonu rasvijetljenosti u kojoj se nalaze manipulativne i radne površine koje su dio gradilišta, industrijskog postrojenja na otvorenom, skladišta na otvorenom, propisane su referentne vrijednosti srednje horizontalne rasvijetljenosti manipulativnih i radnih površina koje su prikazane sljedećom tablicom:

Zone zaštite	Za vrijeme odvijanja aktivnosti					Van odvijanja aktivnosti					U ₀ *
	E0	E1	E2	E3	E4	E0	E1	E2	E3	E4	
Gradilišta	0	100	200	300	400	0	0	20	30	30	0,1
Industrijska postrojenja	0	100	200	300	500	0	0	10	20	30	0,25
Skladišta	0	100	100	200	300	0	0	5	10	15	0,25

Tablica 10. referentna vrijednost srednje horizontalne rasvijetljenosti manipulativnih i radnih površina koje su dio gradilišta, industrijskog postrojenja na otvorenom i skladišta na otvorenom [lx]

Ako tehnološki proces na nekoj mikro lokaciji s obzirom na propis iz područja zaštite na radu, zahtijeva veću rasvijetljenost, dopuštene su više referentne vrijednosti srednje horizontalne rasvijetljenosti. U projektu vanjske rasvjete definiraju se više vrijednosti uz naznaku propisa radi kojega su nužne.

Ako tehnološki proces na nekoj mikro lokaciji s obzirom na propis iz područja zaštite na radu, u periodu van obavljanja aktivnosti ne zahtijeva rasvijetljenost u skladu s gore navedenom tablicom za vrijeme svjetlostaja intenzitet rasvjete se mora smanjiti na najmanje 50% početnog intenziteta ili ugaziti.

5.9. SPORTSKE POVRŠINE I IGRALIŠTA

Površine namijenjene za sportske aktivnosti, ovisno o namjeni dijele se na rekreacijske sportske površine i površine za profesionalna sportska događanja. Za rekreacijske sportske površine maksimalna vrijednost srednje horizontalne rasvijetljenosti iznosi 200 lx.

Maksimalna vrijednost srednje horizontalne rasvijetljenosti površine za službena sportska događanja iznosi 3 500 lx i primjenjuje se samo u vremenu 60 minuta prije, za vrijeme i 45 minuta nakon događanja, osim u zoni gdje se nakon događanja nastavlja televizijski prijenos.

Obvezno je gašenje rasvjete za rekreacijske sportske površine i igrališta u skladu s Planom rasvjete, a najkasnije do početka svjetlostaja.

Rasvjeta za rekreacijske sportske površine i igrališta, mora biti opremljena uređajem za isključivanje rasvjete u vrijeme kako je to Planom rasvjete predviđeno.

5.10. GRAĐEVINE POSLOVNE, TURISTIČKE I UGOSTITELJSKE NAMJENE

Maksimalna vrijednost srednje horizontalne rasvijetljenosti prometnica i površina u područjima oko poslovnih, turističkih i ugostiteljskih građevina iznosi 30 lx u naseljenim područjima i 12 lx u nenaseljenim područjima.

Maksimalne vrijednosti vertikalne rasvijetljenosti na otvorima (vrata, prozori) susjednih građevina uzrokovane rasvjetom objekata propisane su te prikazane sljedećim tablicama:

Opis	Dio noći	Zone rasvijetljenosti				
		E0 (lx)	E1 (lx)	E2 (lx)	E3 (lx)	E4 (lx)
Vertikalna rasvijetljenost	prije svjetlostaja	0,5	1	2	3	8
	svjetlostaj	0	0	0,5	1	2

Tablica 11. maksimalne razine vertikalne rasvijetljenosti (PS) na otvorima (vrata, prozori) susjednih građevina

Opis	Dio noći	Zone rasvijetljenosti				
		E0 (lx)	E1 (lx)	E2 (lx)	E3 (lx)	E4 (lx)
Vertikalna rasvijetljenost	prije svjetlostaja	0	1	4	8	15
	svjetlostaj	0	0	1	2	3

Tablica 12. maksimalne razine vertikalne rasvijetljenosti (PS) na otvorima (vrata, prozori) kulturnih dobara i susjednih građevina poslovnih, turističkih i ugostiteljskih površina uz vremensko ograničenje trajanja koje JLS i Grad Zagreb utvrđuju Planom rasvjete

Opis	Dio noći	Zone rasvijetljenosti				
		E0	E1	E2	E3	E4
Svjetlina u cd/m ²	prije svjetlostaja	0	0	5	10	20
	svjetlostaj	0	0	1	2,5	5

Tablica 13. maksimalne razine svjetline (luminancije) na površinama građevina

Za vrijeme svjetlostaja intenzitet rasvjete se mora smanjiti za najmanje 50% početnog intenziteta ili ugaziti.

Izuzeća s obzirom na način i uvjete upravljanja rasvjetljavanjem

Javne zelene površine, zaštitne zelene površine i javna i društvena namjena - zona E2

Kod održavanja raznih tematskih manifestacija, festivala, promocija, priredba, zabava i koncerata na otvorenom (prema navedenim namjenama površina), u svim naseljima na području Općine Vidovec, iznimno je moguće prekoračiti dopuštene razine rasvijetljenosti za zonu E2.

Sportsko - rekreacijske namjene - za rekreacijski ribolov - zona E1

Kod održavanja važnijih sportskih događaja na otvorenim sportskim terenima, iznimno je moguće prekoračiti dopuštene razine rasvijetljenosti za zonu E2.

Dekorativnim svjetiljkama se za vrijeme svjetlostaja intenzitet mora smanjiti za najmanje 50% početnog intenziteta, ili se mogu ugaziti. Iznimno intenzitet dekorativne rasvjete u vrijeme svjetlostaja može biti i više od 50% ako se dekorativna rasvjeta koristi kao dio javnih priredbi.

Od navedenog plana dozvoljena su sljedeća izuzeća koja nastaju zbog:

- rasvjetljavanja proizvodnog pogona i energetskih objekata, koje je namijenjeno proizvodnom procesu za vrijeme rada te 30 minuta prije početka i 30 minuta nakon završetka rada, u skladu s tehnološkim procesom, radnim okolišem i propisima zaštite na radu, pritom poštujući zabranu korištenja izvora svjetlosti bilo koje vrste usmjerenih u nebo
- uklanjanja posljedica elementarnih nepogoda i pri drugim izvanrednim događajima ili okolnostima koje mogu izazvati veće materijalne štete, ugrožavati zdravlje i živote ljudi te u većim razmjerima narušavati okoliš
- sigurnosne rasvjete, ako je njezin rad uređen propisima kojima se uređuju tehnički sigurnosni sustavi
- vojnih, obrambenih ili zaštitnih djelatnosti na područjima za potrebe obrane, zaštite, spašavanja i pomoći od prirodnih i drugih nepogoda, određenih posebnim propisima
- rasvjete za zaštitu osoba i građevina koje se štite u skladu s propisima zaštite određenih osoba, zgrada i okoliša
- signalizacije u zračnom, cestovnom, željezničkom prometu, prometu na unutarnjim vodama i sigurnosti plovidbe, u skladu s posebnim propisima
- plinske javne rasvjete.

Zakonom se zabrana ne primjenjuje na privremena rasvjetna tijela i to za svjetiljke koje se koriste:

- kao rasvjeta nepokretnih kulturnih dobara određenih posebnim propisom
- za vrijeme pripreme, trajanja i sanacije radova na otvorenim površinama gradilišta na kojima se, u skladu s propisima, obavlja djelatnost građenja, održavanje, sanacija, intervencija ili drugi radovi na otvorenom
- na javnim priredbama u vremenu održavanja priredbi ili velikih događaja (zabave, koncerti i sl.) najranije 1 sat prije i najkasnije 1 sat nakon završetka priredbe
- na sportskim igralištima, najranije 1 sat prije i najkasnije 1 sat nakon završetka sportske ili druge manifestacije
- kao dekorativna ili prigodna vanjska rasvjeta zgrada i drugih građevina te javnih površina tijekom trajanja blagdana u razdoblju od 25. studenoga do 12. siječnja i raznih manifestacija koje jedinice lokalne samouprave utvrđuju planom rada dekorativne ili prigodne vanjske rasvjete, pritom poštujući zabranu korištenja svjetlosnih snopova bilo koje vrste usmjerenih u nebo u skladu s Zakonom
- rasvjetljavanja luka unutarnjih voda.

Tokom dana rasvjeta smije raditi u posebnim slučajevima, a to su:

- Vrlo loši vremenskih uvjeta kao što su: gusta magla, jaka kiša ili snijeg i sl., odnosno kada se radi o potrebi uključivanja rasvjete za zaštitu
- Prilikom izvođenja radova na održavanju rasvjete.

6. BILANCA POKRIVENOSTI

U tablici u nastavku navedene su površine zona rasvijetljenosti određenih kartografskim prikazom br. 1. »Zone rasvijetljenosti«.

Zona	Površina (ha)	Udio (%)
E0	223,09	6,95%
E1	2488,66	77,57%
E2	445,34	13,88%
E3*	51,27	1,60%
E4	0	0,00%
Ukupno:	3.208,36	100,00%

E3* - iz obračuna je izuzet sav važniji cestovni promet koji je prikazan na kartografskom prikazu kao linijska zona E3

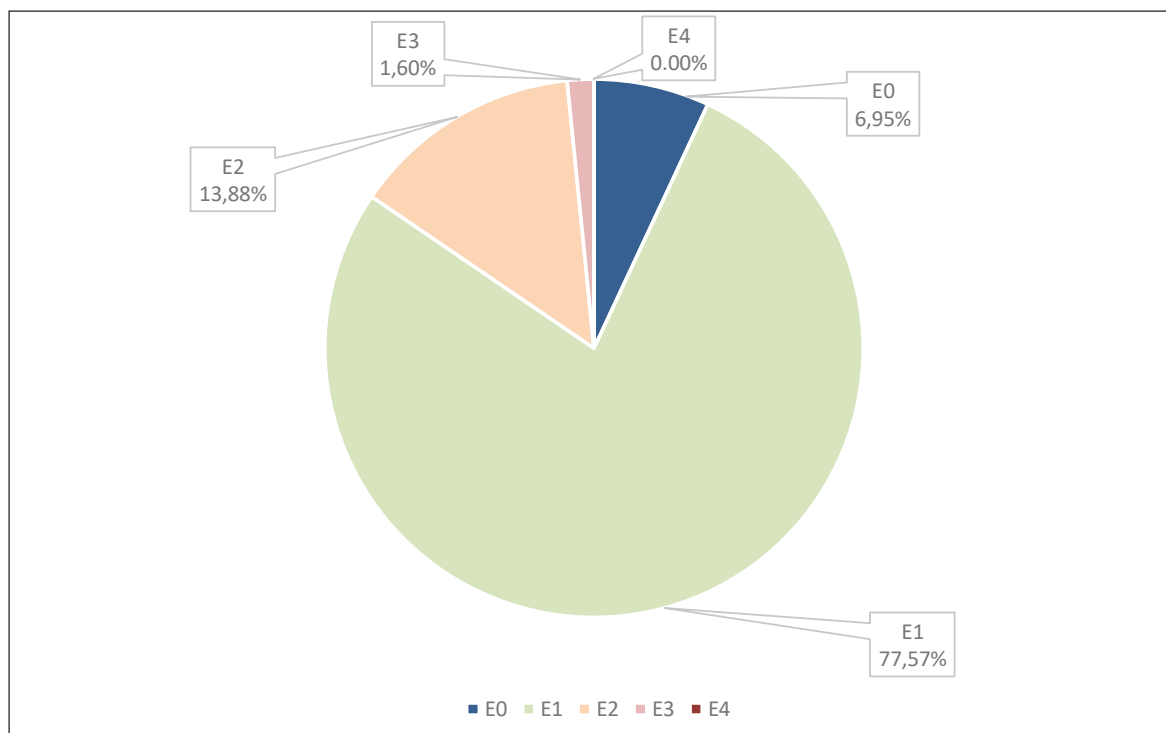

Slika 5 Bilanca pokrivenosti zona rasvijetljenosti

Na kružnom grafu, kao i u tablici primjećuje se kako je najveći udio ukupne površine u zoni E1, odnosno zoni tamnog krajolika. Zaključujemo da na administrativnom području Općine Vidovec prevladavaju zelene površine, poljoprivredna zemljišta i ostala obradiva tla.

U nastavku je priložen tablični prikaz sa popisom važnijeg cestovnog prometa na području Općine Vidovec koji se tretira kao linijska zona E3.

DRŽAVNE CESTE NA PODRUČJU OPĆINE VIDOVEC

oznaka ceste	opis ceste	ukupna duljina (km)	duljina na području Općine Vidovec (km)
DC 2	Dubrava Križovljanska (GP Dubrava Križovljanska (granica RH/Slovenija)) - Koprivnica - Virovitica (DC5) - Sveti Đurađ (DC5) - Našice - Osijek - Vukovar - Ilok (GP Ilok (granica RH/Srbija))	347,20	2,23
DC 35	Varaždin (DC2) - Lepoglava - Švaljkovec (DC1/ŽC2160)	46,03	6,30
DRŽAVNE CESTE UKUPNO:			8,53

ŽUPANIJSKE CESTE NA PODRUČJU OPĆINE VIDOVEC

oznaka ceste	opis ceste	duljina na području Općine Vidovec (km)
ŽC 2061	Vidovec (DC35) - Tužno (ŽC2063)	4,24
ŽC 2063	Cerje Nebojse (DC35) - Tužno - Beretince (ŽC2050)	2,38
ŽC 2065	Tužno (ŽC2063) - Pece (ŽC2015)	1,23
ŽC 2101	Lepoglava (DC74) - Žarovnica - Jerovec (ŽC2084) - Donja Voća - Nova Ves Petrijanečka - A.G. Grada Varaždina (Hrašćica)	4,03
ŽUPANIJSKE CESTE UKUPNO km:		11,88

LOKALNE CESTE NA PODRUČJU OPĆINE VIDOVEC

oznaka ceste	opis ceste	duljina na području Općine Vidovec (km)
LC 25070	Nova Ves Petrijanečka (ŽC2101) - Vidovec (DC35)	3,22
LC 25043	Vidovec (DC35 - ŽC2061)	1,65
LOKALNE CESTE UKUPNO km:		4,87

7. MJERE ZAŠTITE POSEBNO OSJETLJIVIH PODRUČJA

Za područja prirodne rasvjetljenosti E0 nastavno su pobrojane prirodne postojeće i planirane zone u obuhvatu Općine Vidovec za koje je propisan najduži svjetlostaj, kroz cijelu godinu, od zalaska sunca do zore.

7.1. ZAŠTIĆENI DIJELOVI PRIRODE NA PODRUČJU OPĆINE VIDOVEC:

- Park oko dvorca u Vidovcu - spomenik parkovne arhitekture

Park oko dvorca u Vidovcu

Na području Općine Vidovec temeljem Zakona o zaštiti prirode, u kategoriju spomenika parkovne arhitekture spada zaštićeni perivoj uz dvorac Jordis Lohausen u Vidovcu. Osnova perivoja je autohtona šuma hrasta lužnjaka. Perivoj se sezonski čisti i uređuje, ali bez većih radova na obnovi i sanaciji.

Dvorac Jordis Louhausen je smješten u središtu naselja, a izgrađen je u prvoj polovici 19. stoljeća prvotno kao objekt pravokutnog tlocrta. Krajem 19. stoljeća je dograđen i preuređen. U blizini dvorca, sa sjeverozapadne strane smještene su gospodarske i pomoćne zgrade među kojima se ističe veliki volumen građevine stare žitnice. 2004. godine doneseno je novo Rješenje o zaštiti ovog kulturnog dobra zajedno sa parkom i neposrednom

okolinom. Park oko dvorca je zaštićen temeljem Zakona o zaštiti prirode kao spomenik parkovne arhitekture i upisan u Registar zaštićenih objekata prirode.

Naziv područja:	Registarski broj u Upisniku zaštićenih područja:	Površina (ha):	Kategorija Zaštite:
Park oko dvorca u Vidovcu	280	1,46	Spomenik parkovne arhitekture - park

7.2. MJERE ZAŠTITE

U navedenoj zoni se ne preporučuje upotreba javne ili dekorativne rasvjete. Zbog nepostojanja infrastrukture javne upotrebe, u području zone E0 se ne može graditi infrastruktura rasvjete.

Definirana zona E0 su pretežno šume gospodarske namjene i osobito vrijedno obradivo tlo, te zbog vrste namjene rasvjeta nije potrebna za nesmetanu upotrebu.

Mjere zaštite od svjetlosnog onečišćenja određuju se radi:

- sprječavanja nastajanja prekomjernih emisija svjetlosti
- smanjivanja postojeće rasvijetljenosti okoliša na dopuštene vrijednosti
- udovoljavanja osnovnim zahtjevima za zaštitu koja se odnose na rasvjetna tijela, režim rada rasvjetnih tijela i način postavljanja rasvjetnih tijela
- osiguranja dostupnosti javnosti informacija planova rasvjete i akcijskih planova gradnje i/ili rekonstrukcije vanjske rasvjete (u daljnjem tekstu: akcijski plan).

Obvezna mjera zaštite od svjetlosnog onečišćenja pri ugradnji novih izvora rasvjete je planiranje, projektiranje i gradnja rasvjete u skladu s Zakonom.

Obvezna mjera zaštite kod postojeće vanjske rasvjete je sanacija izvora svjetlosti kod kojih je svjetlosni tok usmjeren iznad horizontale tijekom redovitog održavanja. Obvezna mjera zaštite kod vanjske rasvjete je redovito održavanje vanjske rasvjete i rekonstrukcija u skladu s akcijskim planovima.

Potrebno je provoditi smjernice za mjere zaštite područja ekološke mreže propisane Uredbom o ekološkoj mreži i nadležnostima javnih ustanova za upravljanje područjima ekološke mreže (»Narodne novine«, broj 80/19), a može se donijeti i Plan upravljanja s ciljem očuvanja svakog područja ekološke mreže, te očuvanja biološke i krajobrazne raznolikosti i zaštite prirodnih vrijednosti.

Svi planirani zahvati koji mogu imati bitan utjecaj na ekološki značajno područje podliježu ocjeni prihvatljivosti zahvata za ekološku mrežu, sukladno članku 24. Zakona o zaštiti prirode (»Narodne novine«, broj 80/13, 15/18, 14/19, 127/19) i Pravilniku o ocjeni prihvatljivosti za ekološku mrežu (»Narodne novine«, broj 146/14).

8. PRIJEDLOG SMJERNICA RAZVOJA SUSTAVA JAVNE RASVJETE

U nastavku je dan pregled i kratak opis smjernica za poboljšanje sustava javne rasvjete. Cilj predloženih smjernica je smanjenje potrošnje električne energije uz zadržavanje ili poboljšanje kvalitete sustava javne rasvjete. Isto tako, predložene su i smjernice s ciljem zadovoljavanja minimalnih zakonom i normom propisanih zahtjeva koje mogu rezultirati povećanjem potrošnje energije. U nastavku su dani kriteriji za pripremu i provođenje smjernica za poboljšanje sustava javne rasvjete:

- zadovoljavanje propisanih svjetlotehničkih uvjeta (HRN EN 13 201)
- povećanje energetske učinkovitosti
- zadovoljavanje kriterija i smjernica prema Zakonu o zaštiti od svjetlosnog onečišćenja.

8.1. SUSTAV REGULACIJE SVJETILJAKA

Regulacija javne rasvjete može se izvesti kao **grupna** (centralna) regulacija smještena u ormaru javne rasvjete (OJR) ili kao **pojedinačna** regulacija smještena u svakoj svjetiljci zasebno.

U oba slučaja smanjuje se struja za izvore svjetlosti na bazi LED-a te se na taj način smanji i sjaj izvora svjetlosti (žarulja ili LED) (100%-75%-50%), a sve sukladno smanjenju intenziteta prometa u određenom trenutku (gluho doba noći = mali intenzitet prometa).

Nivo rasvijetljenosti ovisi o nizu faktora kao što su gustoća prometa, kompleksnost prometne konfiguracije, broju križanja itd. Od svih faktora gustoća prometa je varijabilna. Kada se na cesti smanji gustoća prometa, vozači ne trebaju isti nivo rasvijetljenosti kao i prije. Sličan princip se može primijeniti i na dekorativne (urbane

javne rasvjete) instalacije u gradu gdje se ponekad radi uštede energije isključuju instalacije nakon određenog vremenskog perioda.

U slučaju cestovne javne rasvjete regulacija rasvjete po principu gašenja svake druge svjetiljke je jako opasna po pitanju sigurnosti u prometu, jer vodi do nejednolikosti osvjetljenja i pojave crnih rupa na cesti. Radi toga je regulacija u smislu redukcije nivoa svjetlosti (a time i energetske potrošnje) najbolja solucija. »Step dimming« princip redukcije smanjuje svjetlosni nivo za 50% i energetska potrošnju za od 35% do 45% u odnosu na standardnu opciju cjelonoćnog 100% nivoa svjetlosti.

Regulator integriran u driver koji vrši funkciju smanjenja intenziteta, mora biti u mogućnosti ostvariti minimalno četiri razine intenziteta svijetlosti (energije), koje se mogu definirati prema stupnju i trajanju, za svaku pojedinačnu rasvjetnu svjetiljku.

Kod optimalne konfiguracije regulatora (smanjenje intenziteta svjetla i snage) može se ostvariti prosječna ušteda od 25% do 50% na godišnjoj razini.

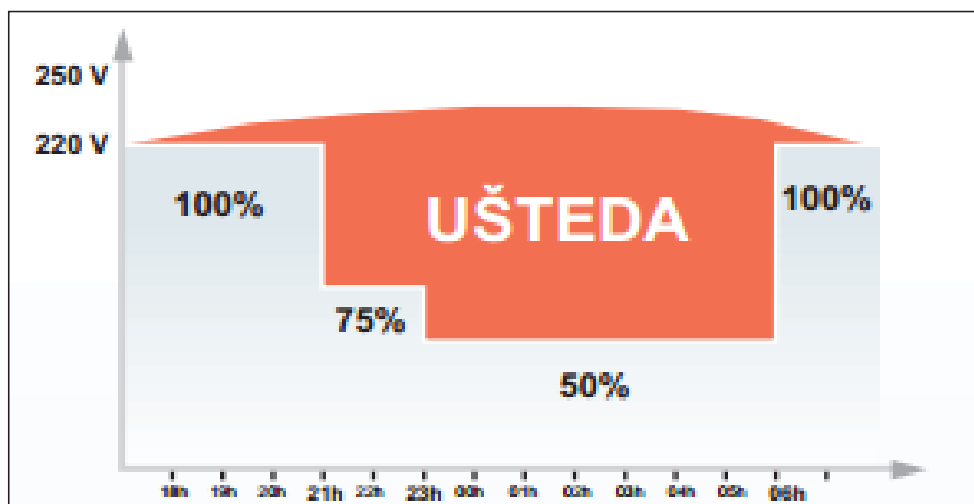

Slika 6 Grafički prikaz ušteda ostvarenih regulatorom

8.2. PAMETNI GRADOVI I OPĆINE (SMART CITY)

PAMETNI GRADOVI I OPĆINE (SMART CITY) funkcionalnost javne rasvjete - za sva rasvjetna tijela potrebno je predvidjeti pripremu za tzv. »pametnu rasvjetu«. Svjetiljke koje se ugrađuju na predmetnom dijelu moraju biti opremljene SR (sensor/smart/system ready) LED driverom te Zhaga konektorom standardiziranim od strane »Zhaga Consortium« (<https://www.zhagastandard.org/>) ili jednakovrijedan standard sa gornje strane svjetiljke za budući priključak kontrolera i jedan s donje strane za priključak senzora oba zaštićena pripadajućim čepom.

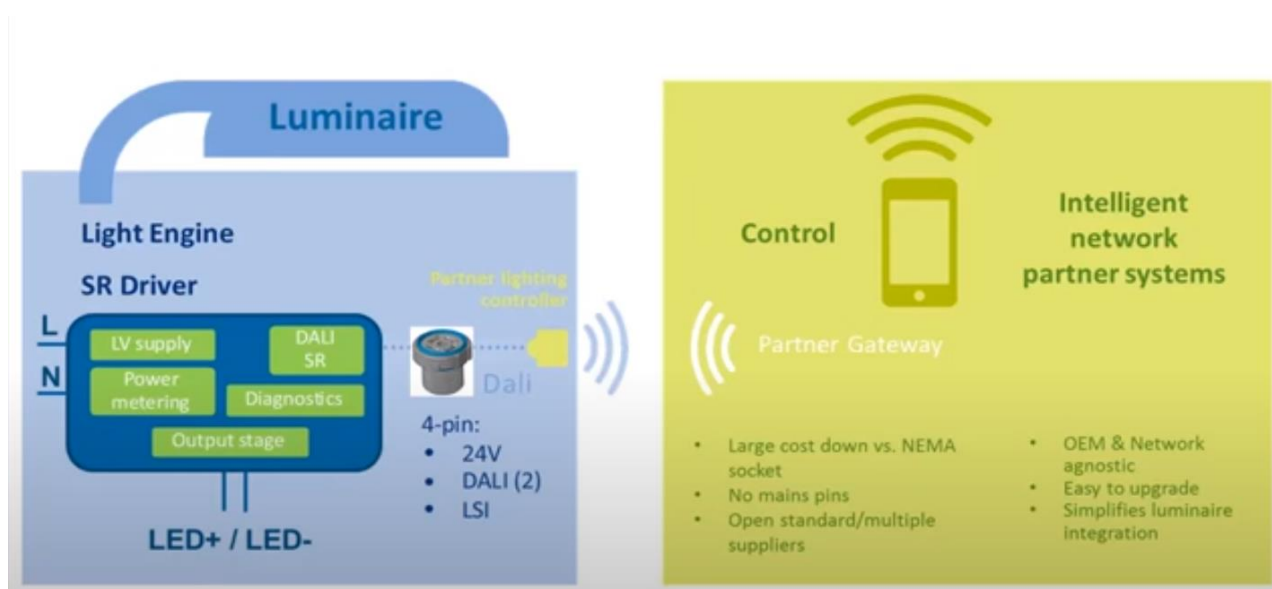

Slika 7 Standardizacija povezivanja koristeći »SR socket«

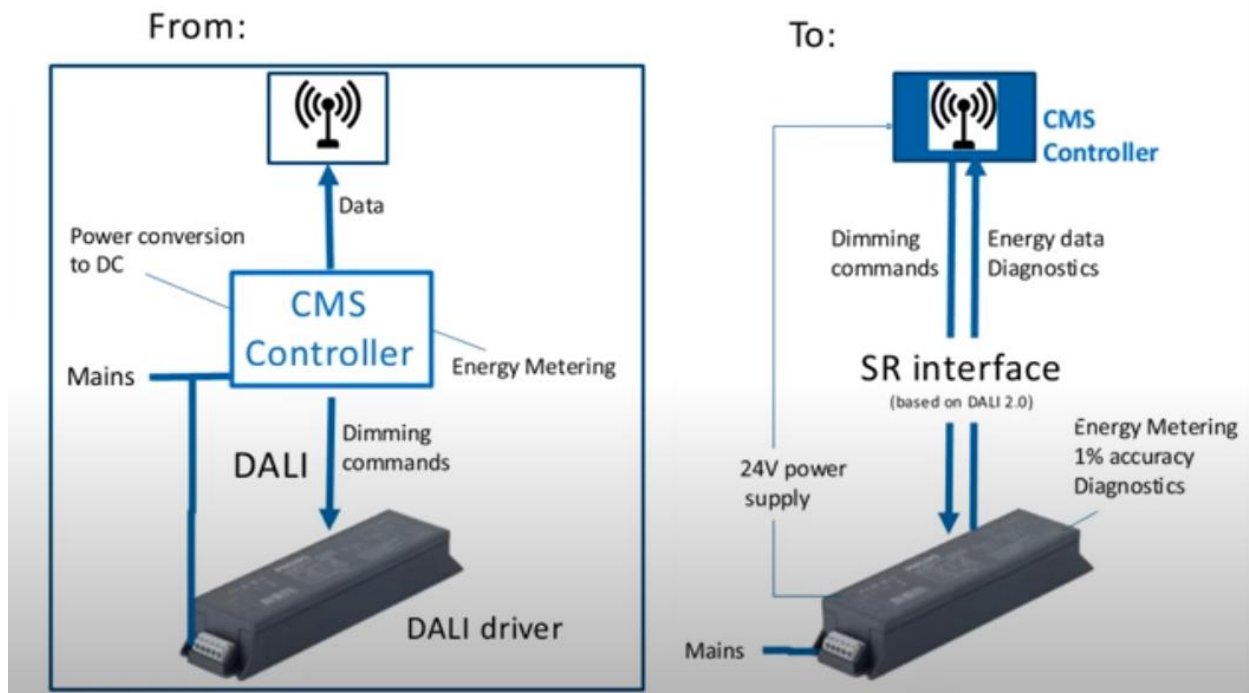

Slika 8 Prednosti SR drivera za sustav upravljanja

8.3. CNUS

Centralni nadzorno upravljački sustav potrebno je implementirati u cilju smanjenja troškova za potrebe pregleda ispravnosti sustava javne rasvjete kao i za potrebe praćenja potrošnje kako bi investitor mogao verificirati uštedu nastalu prilikom modernizacije sustava javne rasvjete. U tu svrhu moguće je predvidjeti mogućnost grupnog i pojedinačnog upravljanja i nadzora nad svjetiljkama ugradnjom nadzorno upravljačkog uređaja u ormare javne rasvjete i/ili na same svjetiljke. Komunikacija između nadzorno upravljačkog uređaja i »cloud« bazirane web aplikacije odvija se putem GSM-a ili jednakovrijednog rješenja.

Pojedinačno upravljanje

U sustavu nadzora i upravljanja rasvjetom pojedinačno upravljanje podrazumijeva individualnu kontrolu svjetiljke. To znači da se upravljanje vrši na nivou jedne svjetiljke. Kontrolira se paljenje i gašenje svjetiljke, regulacija snage svjetiljke prema unaprijed definiranim režimima rada. Režimi rada se u ovom slučaju u bilo kojem trenutku mogu prilagoditi bez potrebe za skidanjem svjetiljke sa stupa. Svjetiljka preko komunikacijskog modula šalje energetske parametre te se u svakom trenutku zna potrošnja svjetiljke. Ova karakteristika je bitna kod sustava koji su dio ESCO projekta gdje projekt zahtijeva kontinuirano praćenje utrošene energije. Komunikacijski moduli imaju standardni priključak prema Zhaga book 18 pravilima te se može priključiti na bilo koju »smart ready« svjetiljku koja je izrađena i isporučena sukladno Pravilniku o zonama rasvijetljenosti, dopuštenim vrijednostima rasvijetljavanja i načinima upravljanja rasvjetnim sustavima (»Narodne novine«, broj 128/20).

Ključne funkcionalne karakteristike aplikacijskog modula su:

- On/Off prigušenje od 0-100%;
- Konfiguracija radnih profila s minimalno 6 različitih stanja;
- Konfiguracija RTC, GMT zone, automatska promjena ljetno/zimsko vrijeme;
- Automatsko prepoznavanje vremena izlazaka i zalazaka sunca prema geolokaciji svjetiljke;
- Odašiljanje statusa svjetiljke u fiksnim vremenskim intervalima (upaljena, ugašena, nivo snage, itd.);
- Odašiljanje energetskih parametara svjetiljke u fiksnim vremenskim intervalima (snaga, napon, struja, faktor snage, vrijeme rada, itd.). Mogućnost izravnog očitavanja parametara pametnog drivera preko DALI 2.0 sabirnice od strane aplikacije;
- Omogućena promjena intervala slanja statusnih poruka i energetskih parametara;

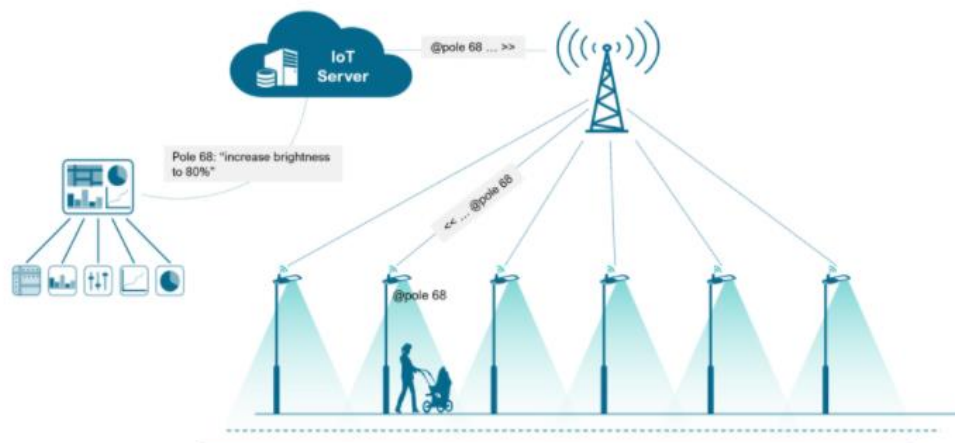

Slika 9 Prikaz pojedinačnog upravljanja svjetiljkama JR

Grupno upravljanje

Pametna kontrolna jedinica instalirana unutar ormara javne rasvjete nudi napredne funkcije nadzora mreže i upravljanje grupama svjetiljki. Nadzorno upravljački uređaj se može instalirati u bilo kojem ormaru javne rasvjete bez potrebe za novim kabliranjem. Može se iskoristiti kao zamjena za MTU jedinicu ili luxomat. Preko standardiziranih protokola osiguran je prijenos podataka prema aplikacijama za nadzor i upravljanje baziranih na »cloud« tehnologiji. Standardni komunikacijski kanal za prijenos podataka osigurava ugrađeni 4G LTE modem koji koristi postojeće mreže telekom operatera. Pored LTE modema, uređaj može podržavati i LPWAN protokole: LoRaWAN, Sigfox, NB-IoT, itd.

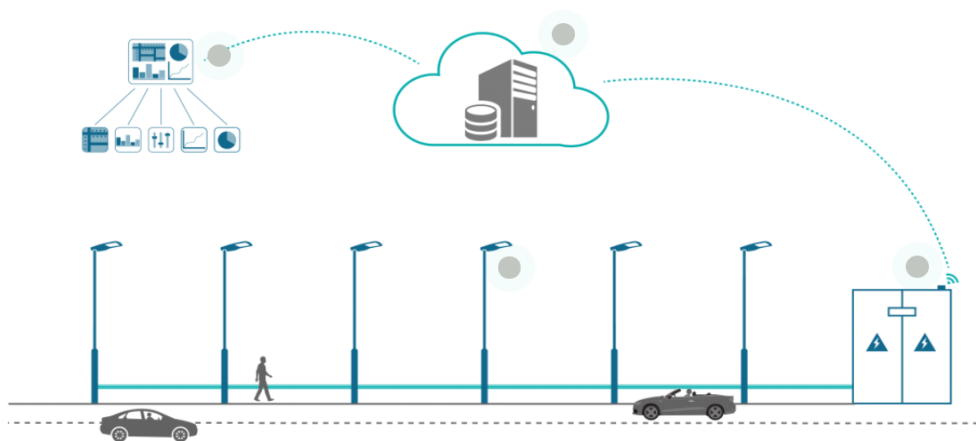

Slika 10 Prikaz grupnog upravljanja svjetiljkama JR

Upravljačko nadzorna aplikacija

Softversko rješenje se treba sastojati od IoT platforme i specijalizirane web aplikacije. Softversko rješenje treba biti modularno i mora zadovoljiti razne potrebe Smart City koncepta.

IoT platforma je središnje mjesto koje povezuje mjerna mjesta i razne procese i web aplikaciju. Platforma treba biti modularna i izgrađena na mikroservisnoj arhitekturi, skalabilna i smještena u Cloud-u unutar EU. Korisničko sučelje treba biti višezjezično, minimalno na Hrvatskom i Engleskom jeziku.

Preporučeno je da softversko rješenje omogućava: postavljanje organizacijskog ustrojstva korisnika, otvaranje troškovnih centara i mjernih mjesta, upravljanje korisnicima, omogućavanje prikupljanja podataka s mjernih uređaja neovisno o proizvođaču, parametriziranje mjernih uređaja, obrada ulaznih podataka u skladu s predefiniranim setom poslovnih pravila, pohranjivanje i arhiviranje svih podataka u jednu bazu i agregiranje dijela podataka u zasebnu bazu podataka, postavljanje raznih izvještajnih oblika obrade i prikaza podataka u razne oblike vizualizacije podataka u specijalizirane aplikacije.

Preporučeno je da web aplikacija omogućava nadzor svih parametara vezanih uz sustav javne rasvjete. Aplikacija treba biti modularna sa modulima koji zajedno omogućavaju evidenciju i pregled rasvjetnih tijela i njihovih raznih statičkih parametara te povezivanje istih sa obračunskim mjernim mjestima. Kroz pojedine module moguće je pratiti i dinamičke parametre i podatke koji se prikupljaju daljinskim putem kako bi se uspostavio nadzor nad trenutnim i povijesnim energetske parametrima poput potrošnje, snage, napona,.. Aplikaciju je moguće koristiti prije i nakon provedbe djelomičnih ili cjelovitih mjera energetske učinkovitosti. Uspostavom nadzora nad potrošnjom nad obračunskim mjernim mjestima omogućava se uspostava bazne potrošnje energije prije provedbe mjera

energetske učinkovitosti i daljnje analize podataka te izrada izvještaja za mjerenje i verifikaciju ušteda ostvarenih nakon provedbe mjera energetske učinkovitosti.

8.4. TEMPERATURA BOJE SVJETLA

Korelirana temperatura boje svjetlosti koristi se za označavanje boje izvora svjetlosti u usporedbi s bojom svjetlosti grijanog crnog tijela, a izražava se u kelvinima [K].

Zakonom o zaštiti od svjetlosnog onečišćenja (»Narodne novine«, broj 14/19) definirano je kako maksimalna korelirana temperatura boje svjetlosti (CCT) iznosi najviše 3000 K uz G - indeks $\geq 1,5$. U zaštićenim područjima iznos korelirane temperature boje svjetlosti (CCT) je najviše 2200 K uz G - indeks ≥ 2 . Iznimno u slučajevima kada nije moguće izračunati G - indeks primjenjuje se samo uvjet korelirane boje svjetlosti.

RGB je kratica za aditivni model boja Red (crvena) Green (zelena) Blue (plava) kod kojeg se zbrajanjem osnovnih boja dobiva bijela boja, opisana s tri vrijednosti: dio crvene, dio zelene i dio plave boje u kojem svaki dio boje varira između 0% i 100% (u daljnjem tekstu: RGB)

RGBA je kratica za aditivni trokanalni aditivni RGB model boja kod kojeg se uz zbrajanje osnovnih nalazi i amber boja (2200 - 2400K) (u daljnjem tekstu: RGBA)

RGBW je kratica za aditivni RGB model boja kod kojeg se uz zbrajanje osnovnih nalazi i bijela boja s ciljem pojačanja intenziteta bijele boje (u daljnjem tekstu: RGBW)

Sustav upravljanja rasvjetom može omogućavati u slučaju korištenja RGB ili RGBW svjetiljka vremensko definiranje promjena boja i intenziteta rasvjete. Takav sustav naziva se sustav s promjenjivom temperaturom boje (tuneable white system) predstavlja rasvjetni sustav s dinamičnom promjenom korelirane temperature boje.

Preporučeno je koristiti svjetiljke odnosno izvore svjetlosti jednakih temperatura boje na jednoj prometnici ili dijelu prometnice. Čovjekovo oko se prilagođava boji svjetlosti i stoga uslijed česte promjene temperature boje svjetlosti oko se stalno prilagođava što rezultira povećanjem umora.

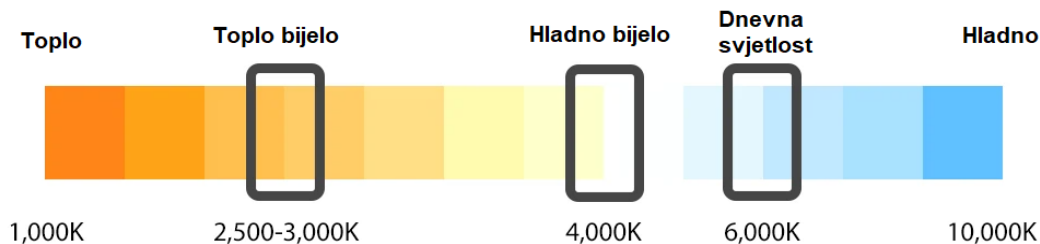

Slika 11 Temperature boje svjetlosti

9. ZAKLJUČAK

Jedinice lokalne samouprave, uključujući Grad Zagreb, moraju izraditi plan rasvjete sukladno tim propisima. Pravilnikom o sadržaju, formatu i načinu izrade plana rasvjete i akcijskog plana gradnje i/ili rekonstrukcije vanjske rasvjete (»Narodne novine«, broj 22/23) te Pravilnikom o zonama rasvijetljenosti, dopuštenim vrijednostima rasvijetljavanja i načinima upravljanja rasvjetnim sustavima (»Narodne novine«, broj 128/20) detaljno se propisuju zahtjevi i uvjeti za izradu plana rasvjete, uključujući zone rasvijetljenosti i energetske učinkovitosti.

Javna rasvjeta, koja trenutno troši značajne količine električne energije, predstavlja ključnu infrastrukturnu komponentu gradova i općina. Kroz prilagodbe regulacije, uvođenje LED svjetiljki te pametno upravljanje, moguće je ostvariti značajne energetske uštede.

Važno je usklađivati tehnološki napredak s potrebama zaštite okoliša kako bi se postigla ravnoteža između zahtjeva modernog života i očuvanja prirodnih resursa. Plan razvoja sustava javne rasvjete stavlja naglasak na implementaciju naprednih tehnologija radi postizanja veće energetske učinkovitosti, smanjenja svjetlosnog onečišćenja te poboljšanja regulacije i upravljanja rasvjetom.

Analizom područja, Općina Vidovec identificira ciljeve i potrebe za javnom rasvjetom, uzimajući u obzir karakteristike područja poput prometa i sigurnosti. Postavljanje minimalnih standarda osvjetljenja prilagođenih svakom području ključno je za osiguravanje adekvatne rasvjete i poštivanje specifičnih zahtjeva.

U skladu s lokalnim i regionalnim planovima te strateškim dokumentima, Općina Vidovec je istaknula važnost povećanja energetske učinkovitosti kroz provedbu modernizacije postojeće javne rasvjete po funkcionalnim cjelinama od 2016. godine, dok istovremeno stavlja naglasak na održivi razvoj JLS-a. Planom rasvjete Općine Vidovec nastavlja se dosadašnja politika usmjerena prema ekonomskom i infrastrukturnom napretku JLS-a.

Sukladno članku 13. Zakona o zaštiti od svjetlosnog onečišćenja (»Narodne novine«, broj 14/19) koji govori da se Akcijskim planom planira gradnja nove vanjske rasvjete i usklađenje postojeće vanjske rasvjete u vlasništvu jedinica lokalne samouprave odnosno operatora vanjske rasvjete s odredbama ovoga Zakona. Predmetni Akcijski plan izrađuje se na temelju plana rasvjete za područje jedinice lokalne samouprave i čini stručnu podlogu za izradu projekata gradnje ili rekonstrukcije vanjske rasvjete.

Sukladno članku 29. gore navedenog, Općina Vidovec dužna je izraditi Akcijski plan gradnje i/ili rekonstrukcije vanjske rasvjete. Akcijski plan gradnje i/ili rekonstrukcije vanjske rasvjete će se izraditi PRIJE bilo kakvog planiranog većeg zahvata na sustavu javne rasvjete.

III. PRILOG 1 - GRAFIČKI DIO - KARTOGRAFSKI PRIKAZI

Prilog 1 sadrži grafički dio Plana rasvjete, odnosno kartografski prikaz zona rasvijetljenosti koji je priložen uz ovaj dokument u punoj rezoluciji u .pdf obliku pod nazivom »Prilog 1_kartografski prikaz zona rasvijetljenosti Općine Vidovec«. Slika 12 prikazuje isječak kartografskog prikaza koji je preuzet iz priloženog originalnog dokumenta.

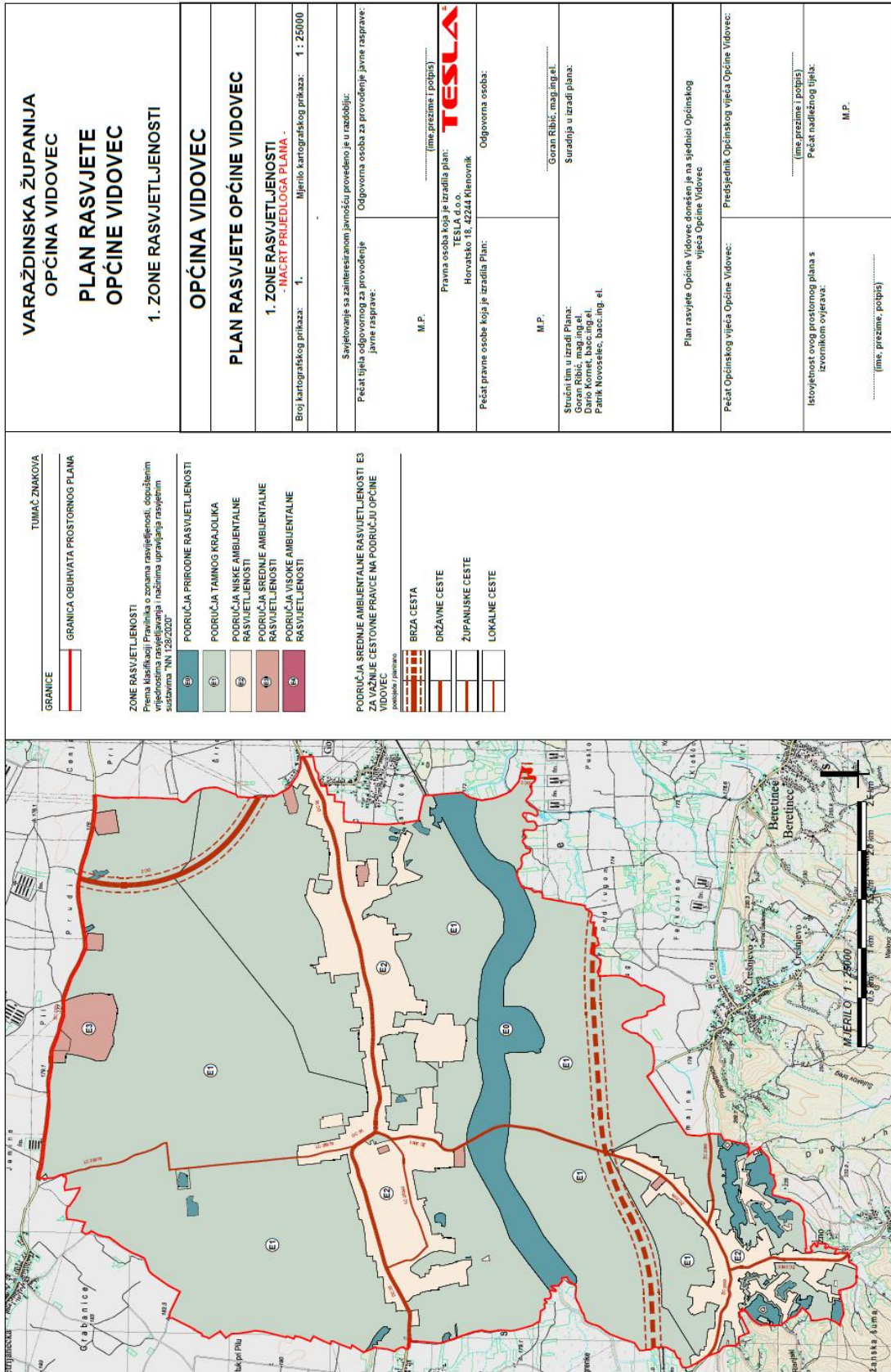

Slika 12 Isječak kartografskog prikaza zona rasvijetljenosti

<p>VARAŽDINSKA ŽUPANIJA OPĆINA VIDOVEC PLAN RASVIJETE OPĆINE VIDOVEC</p> <p>1. ZONE RASVIJETLJENOSTI</p> <p>OPĆINA VIDOVEC</p> <p>PLAN RASVIJETE OPĆINE VIDOVEC</p> <p>1. ZONE RASVIJETLJENOSTI - NACRT PRIJEDLOGA PLANA -</p> <p>Broj kartografskog prikaza: 1. Mjerilo kartografskog prikaza: 1 : 25000</p>	
<p>Savjetovanje sa zainteresiranom javnošću provedeno je u razdoblju: Pečat tijela odgovornog za provođenje javne rasprave:</p>	<p>Odgovorna osoba za provođenje javne rasprave: M.P. (ime, prezime i potpis)</p>
<p>Pečat pravne osobe koja je izradila Plan: M.P. (ime, prezime i potpis)</p>	<p>Pečat pravne osobe koja je izradila Plan: M.P. (ime, prezime i potpis)</p>
<p>Pečat Općinskog vijeća Općine Vidovec: (ime, prezime i potpis)</p>	<p>Pečat nadležnog tijela: M.P.</p>

Pravna osoba koja je izradila plan:
TESLA
 d.o.o.
 Horvatsko 18, 42244 Klenovnik

Odgovorna osoba:
 Goran Ribić, mag.ing.el.
 Suradnja u izradi plana:

Stručni tim u izradi Plana:
 Dario Komet, bacc.ing.el.
 Patrik Novoselec, bacc.ing.el.

Plan rasvjete Općine Vidovec donesen je na sjednici Općinskog vijeća Općine Vidovec:
 Predsjednik Općinskog vijeća Općine Vidovec:

33.

Temeljem članka 41. stavka 2. Zakona o predškolskom odgoju i obrazovanju (»Narodne novine«, broj 10/97, 107/07, 94/13, 98/19, 57/22 i 101/23) te članka 31. Statuta Općine Vidovec (»Službeni vjesnik Varaždinske županije«, broj 20/21), Općinsko vijeće Općine Vidovec na svojoj 36. sjednici održanoj dana 18. ožujka 2025. godine, donosi

ODLUKU**o davanju prethodne suglasnosti na
Prijedlog Odluke o mjerilima i postupak
upisa djece u Dječji vrtić Škrinjica
za pedagošku 2025./2026. godinu****I.**

Daje se prethodna suglasnost na Odluku o mjerilima i postupak upisa djece u Dječji vrtić Škrinjica za pedagošku 2025./2026. godinu, u tekstu kojeg je utvrdilo Upravno vijeće Dječjeg vrtića Škrinjica na 11. sjednici održanoj dana 11. ožujka 2025. godine.

II.

Ova Odluka stupa na snagu osmog dana od dana objave »Službenom vjesniku Varaždinske županije«.

KLASA: 601-01/25-01/09
URBROJ: 2186-10-01/1-25-04
Vidovec, 18. ožujka 2025.

**Predsjednik Općinskog vijeća
Krunoslav Bistrović, v.r.**

34.

Temeljem članka 41. stavka 2. Zakona o predškolskom odgoju i obrazovanju (»Narodne novine«, broj 10/97, 107/07, 94/13, 98/19, 57/22 i 101/23) te članka 31. Statuta Općine Vidovec (»Službeni vjesnik Varaždinske županije«, broj 20/21), Općinsko vijeće Općine Vidovec na svojoj 36. sjednici održanoj dana 18. ožujka 2025. godine, donosi

ODLUKU**o davanju prethodne suglasnosti na
Plan upisa u Dječji vrtić Škrinjica
za pedagošku 2025./2026. godinu****I.**

Daje se prethodna suglasnost na Plan upisa u Dječji vrtić Škrinjica za pedagošku 2025./2026. godinu, u tekstu kojeg je utvrdilo Upravno vijeće Dječjeg vrtića Škrinjica na 11. sjednici održanoj 11. ožujka 2025. godine.

II.

Ova Odluka stupa na snagu osmog dana od dana objave »Službenom vjesniku Varaždinske županije«.

KLASA: 601-01/25-01/08
URBROJ: 2186-10-01/1-25-04
Vidovec, 18. ožujka 2025.

**Predsjednik Općinskog vijeća
Krunoslav Bistrović, v.r.**

»Službeni vjesnik Varaždinske županije«

Službeno glasilo Županije, gradova i općina Varaždinske županije. Izdaje: Varaždinska županija, 42000 Varaždin, Franjevački trg 7. Telefon (042) 390-554. Odgovorna urednica za akte Varaždinske županije: pročelnica Upravnog odjela za poslove Skupštine i župana Renata Skoko, a odgovorni urednik za akte gradova i općina: direktor tvrtke izvršitelja usluge Glasila d.o.o. Saša Juić. Tehnički uređuje, priprema i tiska: GLASILA d.o.o., 44250 Petrinja, Dragutina Careka 2/1, tel: (044) 815-138 i (044) 813-979, www.glasila.hr, e-mail: glasila@glasila.hr. Svi brojevi »Službenog vjesnika Varaždinske županije«, od 2000. godine, objavljeni su na web stranici: www.glasila.hr.